

NÉRY (Oise)

Église de Verrines

Du 14/05/2018 au 10/10/2018

Nicolas BILOT

en collaboration avec **Romain Barbé,**
Vincent Dargery et **Danaël Veysier**



Code Patriarche : 12353

Arrêté de prescription SRA : 2018-004

Code INSEE : 60447

Code SDAO : NER-VERR-18



SOMMAIRE

1. Données administratives, techniques et scientifiques.....	3
1.1. Fiche signalétique	3
1.2. Intervenants et moyens mis en œuvre.....	4
1.3. Mots clefs du thesaurus.....	5
1.4. Notice scientifique.....	6
1.5. Tableau récapitulatif des résultats	7
1.6. Pièces administratives.....	8
1.6.1. Projet d'intervention	8
1.6.2. Arrêté de désignation du responsable d'opération.....	10
2. L'intervention archéologique	14
2.1. État des connaissances avant l'opération	14
2.1.1. Les données géographiques et géologiques.....	14
2.1.2. Les données historiques et archéologiques.....	16
2.1.3. Les données monumentales	20
2.2. Stratégie et méthodes mises en œuvre	24
2.2.1. La stratégie.....	24
2.2.2. Les méthodes de l'intervention.....	25
2.2.3. Les contraintes	26
2.3. Les résultats de l'opération	26
2.3.1. Le sondage 1 : à propos du bras méridional du transept disparu.....	26
2.3.2. Le sondage 2 : observations concernant le croisillon nord.....	33
2.3.3. Les sondages 3 et 4 : la lecture archéologique à l'intérieur de l'édifice...	36
2.4. Observations complémentaires d'archéologie du bâti.....	38
2.4.1. Quelques éléments concernant la nef	38
2.4.2. Détails à propos du chœur et de la croisée	46
2.5. Conclusion.....	57
2.6. Bibliographie	59
3. Étude anthropologique	63
4. Planches	69
5. Inventaires	70
5.1. Inventaire des unités stratigraphiques	70
5.2. Inventaire du mobilier	70
5.3. Inventaire des MNNB.....	70
5.4. Inventaire des dessins.....	70
5.5. Inventaire des clichés photographiques et films.....	70
5.6. Planches contact des clichés photographiques.....	70

1. DONNÉES ADMINISTRATIVES, TECHNIQUES ET SCIENTIFIQUES

1.1. FICHE SIGNALÉTIQUE

Code Patriarche

1	2	3	5	3
---	---	---	---	---

Code opération SDAO

NER	-	VERR	-	18
-----	---	------	---	----

Identité du site

Région : Hauts-de-France	Département : Oise	Commune : Néry
Code INSEE : 60447	Lieudit ou adresse : église du hameau de Verrines	
Cadastre année : 2018	Section : D	Parcelle(s) : 296, 297, 298
Coord. Lambert 93 - CC49 :	X : 1 684 380	Y : 8 229 590
Altitude moyenne :	101,5 m NGF	
Statut du terrain :	Bâti et cimetière	
Propriétaire(s) du terrain :	Commune de Néry	

Opération archéologique

Arrêté de désignation n° :	2018-004 en date du 10 avril puis du 6 juin 2018
Responsable désigné :	Nicolas Bilot
Organisme de rattachement :	Conseil départemental de l'Oise
Opérateur chargé du sondage :	Service départemental d'archéologie de l'Oise (SDAO)
Nature de l'aménagement :	Travaux de restauration et de mise en valeur de l'église
Maître d'ouvrage des travaux :	Commune de Néry
Surface totale du projet :	1150 m ²
Dates d'intervention :	du 14/05/2018 au 10/10/2018
Surfaces cumulées des sondages :	31,70 m ²
% de la surface sondée :	2,80 %

Résultats

Problématique de recherche :	
Soutenir le projet de restauration en améliorant préalablement la connaissance de l'église de Verrines et son évolution architecturale, particulièrement celle de la chapelle méridionale et celle de la jonction entre chœur et nef de l'église, deux secteurs qui connaissent des difficultés structurelles. Ceci implique à la fois la réalisation de sondages archéologiques ciblés et une première phase d'analyse archéologique et chrono-typologique de l'édifice.	
Cote d'apparition des vestiges (depuis T.N.) :	0,20m
Épaisseur de stratification :	Au moins 1,40m
Nature des vestiges :	Remblais médiévaux et Ancien Régime, maçonneries médiévales et Ancien Régime, sépultures.
Extension supposée du site :	Particulièrement vers l'ouest et le sud
Lieu de dépôt temporaire du matériel archéologique :	SDAO
Nombre de caisses :	11 + lapidaire

Rapport final d'opération

Nombre de volumes : 1	Nombre de pages : 70 + LI
Nombre de planches : 35	Nombre d'inventaires : 5

1.2. INTERVENANTS ET MOYENS MIS EN ŒUVRE

Intervenants scientifiques

DRAC Nord-Picardie, SRA :	Jean-Luc Collart Vincent Legros	Conservateur régional de l'archéologie Ingénieur de recherche
Conseil dép. de l'Oise, SDAO :	Nicolas Bilot	Responsable scientifique

Intervenants administratifs

DRAC Nord-Picardie, SRA :	Jean-Luc Collart Vincent Legros	Conservateur régional de l'archéologie Ingénieur de recherche
Conseil dép. de l'Oise, SDAO :	Hélène Dulauroy-Lynch Dominique Millet	Responsable du SDAO Responsable administratif

Aménageur – financement

Aménageur :	Commune de Néry
Financement :	Facturation suite à appel d'offre

<i>Équipe scientifique</i>	<i>Préparation</i>	<i>Terrain</i>	<i>Post-fouille</i>
Responsable d'opération :	Nicolas Bilot	id.	id.
Techniciens :		Romain Barbé	id. Priscille Degallaix
Topographe :	Vincent Dargery	id.	id.
Gestionnaire du mobilier :			Priscille Degallaix

Intervenants techniques

Entreprise maçonnerie :	Charpentier PM
Restauration des enduits :	Ateliers RD / Stefania Dotti
Restauration des vitraux :	Ateliers Courageux / Fabrice Courageux
Terrassement mécanique :	Charpentier PM / Commune de Néry

1.3. MOTS CLEFS DU THESAURUS

Chronologie

<input type="checkbox"/>	Paléolithique	<input type="checkbox"/>	Antiquité romaine (gallo-romaine)
<input type="checkbox"/>	inférieur	<input type="checkbox"/>	République romaine
<input type="checkbox"/>	moyen	<input type="checkbox"/>	Empire romain
<input type="checkbox"/>	supérieur	<input type="checkbox"/>	Haut-Empire (jusqu'en 284)
<input type="checkbox"/>	Mésolithique et Épipaléolithique	<input type="checkbox"/>	Bas-Empire (de 285 à 476)
<input type="checkbox"/>	Néolithique	<input checked="" type="checkbox"/>	Époque médiévale
<input type="checkbox"/>	ancien	<input type="checkbox"/>	haut Moyen Âge
<input type="checkbox"/>	moyen	<input checked="" type="checkbox"/>	Moyen Âge
<input type="checkbox"/>	récent	<input checked="" type="checkbox"/>	bas Moyen Âge
<input type="checkbox"/>	Chalcolithique	<input checked="" type="checkbox"/>	Époque moderne
<input type="checkbox"/>	Protohistoire	<input checked="" type="checkbox"/>	Époque contemporaine
<input type="checkbox"/>	Âge du Bronze	<input checked="" type="checkbox"/>	Ère industrielle
<input type="checkbox"/>	ancien	<input type="checkbox"/>	Guerre 14-18
<input type="checkbox"/>	moyen	<input type="checkbox"/>	Seconde guerre mondiale
<input type="checkbox"/>	récent	<input checked="" type="checkbox"/>	Ère de reconstruction 1950
<input type="checkbox"/>	Âge du Fer	<input type="checkbox"/>	Indéterminé
<input type="checkbox"/>	Hallstatt (premier âge du Fer)		
<input type="checkbox"/>	La Tène (second âge du fer)		
<input type="checkbox"/>	Indéterminé		

Thèmes

<input type="checkbox"/>	Édifice public	<input type="checkbox"/>	Artisanat alimentaire
<input checked="" type="checkbox"/>	Édifice religieux	<input type="checkbox"/>	Argile : atelier
<input type="checkbox"/>	Édifice militaire	<input type="checkbox"/>	Atelier métallurgique
<input type="checkbox"/>	Bâtiment commercial	<input type="checkbox"/>	Artisanat
<input type="checkbox"/>	Structure funéraire	<input checked="" type="checkbox"/>	Autre
<input type="checkbox"/>	Voirie		
<input type="checkbox"/>	Hydraulique		
<input type="checkbox"/>	Habitat rural		
<input type="checkbox"/>	Villa		
<input type="checkbox"/>	Bâtiment agricole		
<input type="checkbox"/>	Structure agraire		
<input checked="" type="checkbox"/>	Urbanisme		
<input type="checkbox"/>	Maison		
<input checked="" type="checkbox"/>	Structure urbaine		
<input type="checkbox"/>	Foyer		
<input checked="" type="checkbox"/>	Fosse		
<input checked="" type="checkbox"/>	Sépulture		
<input type="checkbox"/>	Grotte		
<input type="checkbox"/>	Abri		
<input type="checkbox"/>	Mégalithe		

Mobilier

<input type="checkbox"/>	Industrie lithique
<input type="checkbox"/>	Industrie osseuse
<input checked="" type="checkbox"/>	Céramique
<input type="checkbox"/>	Restes végétaux
<input checked="" type="checkbox"/>	Faune
<input type="checkbox"/>	Flore
<input checked="" type="checkbox"/>	Objet métallique
<input type="checkbox"/>	Arme
<input type="checkbox"/>	Outil
<input type="checkbox"/>	Parure
<input type="checkbox"/>	Habillement
<input type="checkbox"/>	Trésor
<input type="checkbox"/>	Monnaie
<input checked="" type="checkbox"/>	Verre
<input type="checkbox"/>	Mosaïque
<input checked="" type="checkbox"/>	Peinture
<input checked="" type="checkbox"/>	Sculpture
<input type="checkbox"/>	Inscription
<input checked="" type="checkbox"/>	Autre

Études annexes

<input type="checkbox"/>	Géologie, pédologie
<input type="checkbox"/>	Datation
<input checked="" type="checkbox"/>	Anthropologie
<input type="checkbox"/>	Paléontologie
<input type="checkbox"/>	Zoologie
<input type="checkbox"/>	Botanique
<input type="checkbox"/>	Palynologie
<input type="checkbox"/>	Macrorestes
<input type="checkbox"/>	An. de céramique
<input type="checkbox"/>	An. de métaux
<input checked="" type="checkbox"/>	Acq. des données
<input type="checkbox"/>	Numismatique
<input type="checkbox"/>	Conservation
<input type="checkbox"/>	Restauration
<input checked="" type="checkbox"/>	Autre

1.4. NOTICE SCIENTIFIQUE

Les sondages et la rapide analyse d'archéologie du bâti que nous avons effectués sur le site de l'église Saint-Rieul de Verrines à Néry (Oise) sont venus compléter le seul travail scientifique qui avait été effectué jusqu'ici, à savoir une courte notice de Dominique Vermand. Il faut dire que l'église, discrète et non protégée, semble de prime abord assez simple, correspondant globalement à deux phases de construction, l'une dans la première moitié du XVI^e siècle et la seconde plus tard au cours de l'Ancien Régime.

Les sondages ont permis d'établir qu'il existait les fondations d'une première église, que l'absence de réelle stratigraphie dans un contexte de cimetière et l'absence de mobilier ne permettent pas de situer mieux qu'entre la fin du XII^e siècle et le début du XIV^e siècle. Cette église médiévale est détruite volontairement, entre le XV^e et le début du XVI^e siècle, et sur ses fondations sont rapidement construits le chœur et le transept de l'édifice actuel. Notons que l'analyse globale du monument, y compris des charpentes, nous a fait constater que ce chantier s'est fait en deux phases, peut-être trois. L'on distingue tout d'abord l'ambition initiale de construire une église de plan allongé présentant un clocher et une nef basse, parti architectural abandonné rapidement au profit d'une nouvelle résolution proposant un plan en croix-latine sans clocher et une nef haute. Cette nef, dont les amorces sont visibles, ne sera cependant jamais réalisée.

La première église n'était pas une paroissiale, la seconde le deviendra, et c'est le besoin d'une nef qui justifie, malgré l'abandon de celle prévue initialement, d'en construire une mais beaucoup plus modeste. Elle sera profondément remaniée jusqu'à la veille de la Révolution, y compris sa charpente, mais la présence d'éléments typo-chronologiques remarquables, dont la peinture sur le mur-gouttereau nord d'un décor des armes des marquis de Néry-Raray – les de Lancy – a permis d'identifier et d'affiner la datation de l'ensemble.

Un chantier agréable et des intervenants tous intéressés à une meilleure compréhension de la bâtisse ont permis de renouveler notre lecture du site. Nous ne pouvons qu'encourager à réaliser une étude complémentaire d'archéologie du bâti, incluant une nouvelle campagne de dendrochronologie, et l'organisation de sondages complémentaires, notamment au niveau du parvis et du chœur, deux secteurs encore mal connus. Il faudrait pouvoir réaliser une réelle étude historique ciblée, afin de pouvoir mieux contextualiser le phasage que nous proposons, surtout en ce qui concerne les motivations des choix architecturaux, et pour réfléchir au statut de cette église aux premiers siècles de son existence, qui serait peut-être à rapprocher de celui de l'église Saint-Rieul de Louvres (Val-d'Oise).

1.5. TABLEAU RÉCAPITULATIF DES RÉSULTATS

<i>Chronologie</i>	<i>Faits</i>	<i>Mobilier</i>	<i>Interprétation</i>
Médiéval (XIII ^e -XIV ^e)	F2 ; F4	/	Fondations d'une première église
Moyen Âge / Moderne	F14	céramique	fosse
Bas Moyen Âge / Moderne (première moitié XVI ^e)	F5 ; F18		Dérasement de l'église médiévale
Bas Moyen Âge / Moderne (première moitié XVI ^e)	F11	/	Construction du chœur et de la croisée
Moderne (seconde moitié XVI ^e – première moitié XVII ^e)	F17	/	Mur nord de la nef
Moderne (XVII ^e -XVIII ^e)	F3	/	Mur sud de la nef
Moderne (XVII ^e -XVIII ^e)	F10	Ossements, céramique, fragments de T.C.A	Sépulture 01
Moderne (XVII ^e -XVIII ^e)	F15	Ossements, céramique, fer, alliage cuivreux, fragments de T.C.A.	Sépulture 02
Moderne (XVIII ^e)	F7	/	Fosse de Démantèlement
Moderne (XVIII ^e)	F1	/	Second démantèlement du bras sud du transept
Moderne (XVIII ^e) / contemporain	F12	Mortier, fragments de T.C.A, ossements	Récupération d'un sol dans la croisée
Moderne (XVIII ^e) / Contemporain	F13	Ossements	Installation d'un nouveau sol dans la croisée
Moderne (XVIII ^e) / Contemporain	F16	/	Installation d'un nouveau sol dans la nef
Moderne (XVIII ^e) / Contemporain	F6	Fragments de T.C.A et d'ardoise	Fosse de visite
Contemporain (XIX ^e)	F8	Fragments de T.C.A et d'ardoises, céramique, fer, alliage cuivreux, verre, mortier, ossements	Fosse (de visite ?)
Contemporain (XX ^e)	F9	Mortier, clous	Chantiers de restauration 1980-2000

1.6. PIÈCES ADMINISTRATIVES

1.6.1. Projet d'intervention

FICHE DE RENSEIGNEMENTS en vue d'une décision d'opération préventive

Dossier suivi par (au SRA) : Vincent Legros

Département : OISE		Commune : Néry	
Lieu-dit : abords de l'église du hameau de Verrines			
Localisation : Ax :		Ay :	
Section(s) cadastrale(s) :		D	
Parcelle(s) :		297 et 298	
Nature de l'opération :		<input type="checkbox"/> diagnostic archéologique	
		<input type="checkbox"/> fouille archéologique	
		<input checked="" type="checkbox"/> surveillance de travaux/archéo du bâti	
N° dossier SRA :			
Responsable d'opération : Nicolas Bilot			
Adresse personnelle :		3 petite rue de l'église 60810 Montepilloy	
Organisme de rattachement : département de l'Oise			
Dates d'intervention : 7 mai -31 mai 2018			
<u>Méthodologie :</u>			
Raisons pour lesquelles l'intervention ne peut être évitée : réalisation de tranchées ; intervention sur les maçonneries et la charpente ; sondages dans le sol de l'église			
Etudes préliminaires réalisées et stratégie générale envisagée : recherches historiques et contact avec le SRA en amont ; suivi du creusement de la tranchée pour vérifier que les vestiges archéologiques ne sont pas touchés, observation des fondations et élévation de l'église et ramassage systématique du mobilier et des ossements humains-sépultures. Etude générale du bâti.			
Moyens matériels mis en œuvre (engins mécaniques, pompes, groupes électrogènes, techniques utilisées, etc.) : terrassement à la main ; tachéomètre et GPS.			
<u>Destination du matériel et de la documentation archéologique :</u>			
Dépôt provisoire pour étude : CLERMONT			
Destination définitive du matériel : Ancienne caserne Leblond à Creil			
Date prévue pour la remise au SRA du rapport ou du DFS et de la documentation :			27-juil-18

Fait à CLERMONT

le : 04/04/2018

Signature

FICHE DE RENSEIGNEMENTS
en vue d'une décision d'opération préventive

Dossier suivi par (au SRA) : Vincent Legros

Département : OISE	Commune : Néry
Lieu-dit : abords de l'église du hameau de Verrines	
Localisation : Ax :	Ay :
Section(s) cadastrale(s) :	D
Parcelle(s) :	297 et 298
Nature de l'opération :	<input type="checkbox"/> diagnostic archéologique <input type="checkbox"/> fouille archéologique <input checked="" type="checkbox"/> surveillance de travaux/archéo du bâti
N° dossier SRA :	
Responsable d'opération : Nicolas Bilot	
Adresse personnelle :	3 petite rue de l'église 60810 Montepilloy
Organisme de rattachement : département de l'Oise	
Dates d'intervention : 1er juin-30 juin 2018	
<u>Méthodologie :</u>	
Raisons pour lesquelles l'intervention ne peut être évitée : réalisation de tranchées ; intervention sur les maçonneries et la charpente ; sondages dans le sol de l'église	
Etudes préliminaires réalisées et stratégie générale envisagée : recherches historiques et contact avec le SRA en amont ; suivi du creusement de la tranchée pour vérifier que les vestiges archéologiques ne sont pas touchés, observation des fondations et élévation de l'église et ramassage systématique du mobilier et des ossements humains-sépultures. Etude générale du bâti.	
Moyens matériels mis en œuvre (engins mécaniques, pompes, groupes électrogènes, techniques utilisées, etc.) : terrassement à la main ; tachéomètre et GPS.	
<u>Destination du matériel et de la documentation archéologique :</u>	
Dépôt provisoire pour étude : CLERMONT	
Destination définitive du matériel : Ancienne caserne Leblond à Creil	
Date prévue pour la remise au SRA du rapport ou du DFS et de la documentation :	27-juil-18

Fait à CLERMONT

le : 04/04/2018

Signature

1.6.2. Arrêté de désignation du responsable d'opération

Arrêté n° 2018-004
Autorisation de sondage



PREFET DE LA REGION HAUTS-DE-FRANCE

Le Préfet de Région
Préfet du nord
Officier de la Légion d'Honneur
Officier de l'Ordre National du Mérite

Service départemental
d'archéologie de l'Oise

12 AVR. 2018

Vu le livre V du Code du Patrimoine ;

Vu le décret du 21 avril 2016 portant nomination de Monsieur Michel LALANDE, en qualité de préfet région Nord – Pas-de-Calais Picardie, préfet de la zone défense et sécurité Nord, préfet du Nord ;

Vu l'arrêté ministériel du 12 octobre 2016 portant nomination de M. Marc DROUET, directeur régional des affaires culturelles de la région Hauts-de-France ;

Vu l'arrêté préfectoral en date du 3 janvier 2018 et paru au recueil des actes administratifs sous le numéro 19 bis publié le 23 janvier 2018, accordant délégation de signature à Monsieur Marc DROUET, directeur régional des affaires culturelles de la région Hauts-de-France ;

Vu l'arrêté portant délégation de signature aux agents de la direction régionale des affaires culturelles Hauts-de-France en date du 26 janvier 2018 et paru au recueil des actes administratifs sous le numéro 21 bis publié le 26 janvier 2018, accordant délégation de signature à Monsieur Jean-Luc COLLART, conservateur régional de l'archéologie ;

ARRETE

Article 1 :

Monsieur Nicolas Bilot, service départemental d'archéologie de l'Oise, Bureau des opérations, 10, impasse Pergaud, 60600 Clermont est autorisé(e) à procéder à une opération de sondage :

du 7 au 31 mai 2018

concernant la région Hauts-de-France

le(s) site(s) de :

Département : **Oise**

Commune : **Néry**

Cadastre : **D parcelle(s) n° 297 et 298**

Adresse : lieu-dit : **Aux abords de l'église du hameau de Verrines**

Code Patriarche : **12353**

Coordonnées Lambert : **x : y :**

Programme :

Organisme de rattachement : **Service archéologique du département de l'Oise.**

Article 2 : prescriptions générales

Les recherches sont effectuées sous la surveillance du conservateur régional de l'archéologie qui pourra imposer toutes prescriptions qu'il jugera utiles pour assurer le bon déroulement scientifique de l'opération.

Une recours modéré aux moyens de terrassement mécanique est possible mais la fouille doit être essentiellement manuelle. La surface cumulée du sondage ne devra pas excéder 50 m².

L'autorisation est accordée sous réserve de l'accomplissement d'autres démarches liées au statut du terrain (autorisation du propriétaire, autorisation de la Conservation régionale des monuments historiques, etc.). L'autorisation ne porte que sur des recherches archéologiques. D'éventuels travaux de réfection ou de restauration de maçonneries devront être autorisés par la Conservation régionale des monuments historiques.

Dès que la fouille aura confirmé la présence de restes humains de soldats de la Première Guerre mondiale, elle devra être interrompue. Les services compétents devront alors être immédiatement avertis (SRA, gendarmerie et Commonwealth War Graves Commission, s'il s'agit de soldats relevant de cette autorité), pour convenir avec eux de la marche à suivre. Si nécessaire, les restes seront laissés en place et protégés (rebouchage de sécurité).

L'opération devra être réalisée conformément aux normes de sécurité en vigueur, définies en particulier par le décret n° 65-48 du 8 janvier 1965, modifié par le décret n° 95-608 du 6 mai 1995.

A l'issue de l'opération, le responsable scientifique remettra au conservateur régional de l'archéologie l'ensemble de la documentation et, en quatre (4) exemplaires, un rapport accompagné des plans et coupes des structures découvertes et des photographies nécessaires à la compréhension du texte. Il donnera un inventaire de l'ensemble du mobilier recueilli et signalera les objets d'importance notable. Il joindra éventuellement les fiches détaillées établies pour chacun des nouveaux sites découverts.

Le responsable scientifique de l'opération tiendra régulièrement informé le conservateur régional de l'archéologie de ses travaux et découvertes. Il lui signalera immédiatement toute découverte importante de caractère mobilier ou immobilier ou de restes humains, et les mesures nécessaires à la conservation provisoire de ces vestiges devront être prises en accord avec lui.

Article 3 : destination du matériel archéologique découvert.

Le statut juridique et le lieu de dépôt du matériel archéologique découvert au cours de l'opération seront réglés conformément aux dispositions légales et réglementaires et aux termes des conventions passées avec les propriétaires des terrains concernés.

Article 4 : Le directeur régional des affaires culturelles est chargé de l'exécution du présent arrêté.

Fait à Amiens le 10 avril 2018

Pour le Préfet de la Région Hauts-de-France
et par délégation,
Pour le directeur régional des Affaires culturelles
et par délégation,
Le conservateur régional de l'archéologie,

Jean-Luc Collart

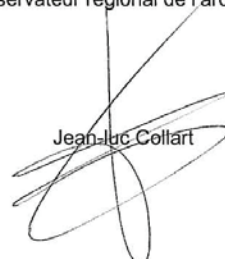



PREFET DE LA REGION HAUTS-DE-FRANCE

Le Préfet de Région
Préfet du nord
Officier de la Légion d'Honneur
Officier de l'Ordre National du Mérite

Vu le livre V du Code du Patrimoine ;

Vu le décret du 21 avril 2016 portant nomination de Monsieur Michel LALANDE, en qualité de préfet région Nord – Pas-de-Calais Picardie, préfet de la zone défense et sécurité Nord, préfet du Nord ;

Vu l'arrêté ministériel du 12 octobre 2016 portant nomination de M. Marc DROUET, directeur régional des affaires culturelles de la région Hauts-de-France ;

Vu l'arrêté préfectoral en date du 3 janvier 2018 et paru au recueil des actes administratifs sous le numéro 19 bis publié le 23 janvier 2018, accordant délégation de signature à Monsieur Marc DROUET, directeur régional des affaires culturelles de la région Hauts-de-France ;

Vu l'arrêté portant délégation de signature aux agents de la direction régionale des affaires culturelles Hauts-de-France en date du 26 janvier 2018 et paru au recueil des actes administratifs sous le numéro 21 bis publié le 26 janvier 2018, accordant délégation de signature à Monsieur Jean-Luc COLLART, conservateur régional de l'archéologie ;

ARRETE

Article 1 :

Monsieur Nicolas Bilot, service départemental d'archéologie de l'Oise, Bureau des opérations, 10, impasse Pergaud, 60600 Clermont est autorisé(e) à procéder à une opération de sondage :

du 7 mai au 30 juin 2018

concernant la région Hauts-de-France

le(s) site(s) de :

Département : **Oise**

Commune : **Néry**

Cadastre : **D parcelle(s) n° 297 et 298**

Adresse : lieu-dit : **Aux abords de l'église du hameau de Verrines**

Code Patriarche : **12353**

Coordonnées Lambert : **x : y :**

Programme :

Organisme de rattachement : **Service archéologique du département de l'Oise.**

Arrêté n° 2018-004
Autorisation de sondage

Article 2 : prescriptions générales

Les recherches sont effectuées sous la surveillance du conservateur régional de l'archéologie qui pourra imposer toutes prescriptions qu'il jugera utiles pour assurer le bon déroulement scientifique de l'opération.

Une recours modéré aux moyens de terrassement mécanique est possible mais la fouille doit être essentiellement manuelle. La surface cumulée du sondage ne devra pas excéder 50 m².

L'autorisation est accordée sous réserve de l'accomplissement d'autres démarches liées au statut du terrain (autorisation du propriétaire, autorisation de la Conservation régionale des monuments historiques, etc.). L'autorisation ne porte que sur des recherches archéologiques. D'éventuels travaux de réfection ou de restauration de maçonneries devront être autorisés par la Conservation régionale des monuments historiques.

Dès que la fouille aura confirmé la présence de restes humains de soldats de la Première Guerre mondiale, elle devra être interrompue. Les services compétents devront alors être immédiatement avertis (SRA, gendarmerie et Commonwealth War Graves Commission, s'il s'agit de soldats relevant de cette autorité), pour convenir avec eux de la marche à suivre. Si nécessaire, les restes seront laissés en place et protégés (rebouchage de sécurité).

L'opération devra être réalisée conformément aux normes de sécurité en vigueur, définies en particulier par le décret n° 65-48 du 8 janvier 1965, modifié par le décret n° 95-608 du 6 mai 1995.

A l'issue de l'opération, le responsable scientifique remettra au conservateur régional de l'archéologie l'ensemble de la documentation et, en quatre (4) exemplaires, un rapport accompagné des plans et coupes des structures découvertes et des photographies nécessaires à la compréhension du texte. Il donnera un inventaire de l'ensemble du mobilier recueilli et signalera les objets d'importance notable. Il joindra éventuellement les fiches détaillées établies pour chacun des nouveaux sites découverts.

Le responsable scientifique de l'opération tiendra régulièrement informé le conservateur régional de l'archéologie de ses travaux et découvertes. Il lui signalera immédiatement toute découverte importante de caractère mobilier ou immobilier ou de restes humains, et les mesures nécessaires à la conservation provisoire de ces vestiges devront être prises en accord avec lui.

Article 3 : destination du matériel archéologique découvert.

Le statut juridique et le lieu de dépôt du matériel archéologique découvert au cours de l'opération seront réglés conformément aux dispositions légales et réglementaires et aux termes des conventions passées avec les propriétaires des terrains concernés.

Article 4 : Le directeur régional des affaires culturelles est chargé de l'exécution du présent arrêté.

Fait à Amiens le 6 juin 2018

Pour le Préfet de la Région Hauts-de-France
et par délégation,
Pour le directeur régional des Affaires culturelles
et par délégation,
Le conservateur régional de l'archéologie,

Jean-luc Collart

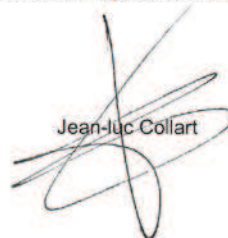

2. L'INTERVENTION ARCHÉOLOGIQUE

2.1. ÉTAT DES CONNAISSANCES AVANT L'OPÉRATION

2.1.1. Les données géographiques et géologiques

La commune de Néry se situe au sud du département de l'Oise, en région Hauts-de-France (**planche 1**). Elle est distante d'environ 16km de Senlis et Compiègne, 9km de Crépy-en-Valois, et 5km de Verberie¹. Elle appartient presque entièrement au bassin versant de l'Automne, affluent de l'Oise, et se situe dans le pays de Valois². Néry possède trois hameaux : Verrines au sud/sud-est, Huleux au sud/sud-ouest et Vaucelle au nord/nord-est³. Les deux premiers hameaux se localisent sur le plateau et le troisième sur le ru de la Douye, modeste affluent de l'Automne⁴. Le vallon du ru de la Douye, globalement orienté nord/sud, est surnommé parfois vallon de Vaucelle.

Le finage de Néry est assimilable à un ovale centré au sud de Néry, autour de la ferme de Feu⁵ et de la Croix du Ladre, et amputé de son quart nord-est, aujourd'hui rattaché à la commune de Béthisy-Saint-Martin. Une forme aussi régulière dans ce territoire est souvent assimilable à une implantation ancienne de la paroisse, peut-être dès les premiers siècles du Haut Moyen Âge.

L'altitude maximale de la commune est à chercher au sud de son finage, au sommet de la butte-témoin du Mont Cornon, au lieudit « la Sablonnière », à 154m NGF. L'altitude minimale à 44m NGF est au nord du territoire communal, au lieudit les Prés et au voisinage du fil de l'Automne.

¹ Distances orthodromiques calculées sur le site de Lionel Delvarre <http://www.lion1906.com/>, rubrique orthodromie.

² Les limites du « pays de Valois » sont largement discutées, tant selon que l'on prenne l'argument géographique, géologique ou historique qu'au sein de chaque discipline.

³ Verrines est souvent orthographié « Verrine » ou « Vérines » et Vaucelle souvent « Vaucelles » (c'est le cas, par exemple, pour les deux panneaux d'entrée de hameau) ; nous nous en sommes tenus aux indications de la commune.

⁴ Louis Graves nous dit que « la Douye naît de dix-huit bouches ou sources » et « comprend encore la fontaine de Saint-Luce, celles de Fay, de Sainte-Geneviève, du Chauffour » dans GRAVES 1843, p. 8 et 9 ; Michel Roblin, quant à lui, écrit « les toponymes Néry, Néré, Nérac, Neyrac caractérisent tous les terroirs fontainiers... le radical, présent également en grec, évoquerait simplement le fait de couler » dans ROBLIN 1978, p. 116, n. 42 et écrit « Néry, hydronyme gaulois... » p.266 ; le même auteur, dans ROBLIN 1965, écrit de la Douye « plus grosse fontaine de la région » et ajoute que le mot Douye viendrait de « doux », terme réservé aux fontaines de résurgence des pays de calcaire.

⁵ Ne pas confondre la ferme de Feu et la ferme de Fay, la seconde étant voisine mais située au nord, sur la route de Saintines, au lieu-dit « Terre de Fay ».

La carte géologique de Senlis (**planche 2**) nous indique que l'essentiel des formations sont calcaires⁶. Le plateau de calcaire lutétien, dit « grossier », est recouvert de limons lœssiques et s'élève en pente douce vers le nord. Il est, depuis le Moyen Âge central au moins, le lieu privilégié d'une économie agricole tournée vers la grande culture céréalière (aujourd'hui aussi vers la betterave, la pomme-de-terre et, dans une moindre mesure, le maïs et le colza). Les rendements de ces terres sont excellents.

L'accès facile aux calcaires lutétiens (supérieurs et inférieurs) le long des vallées et aux pieds des massifs ainsi qu'au calcaire de Saint-Ouen (Bartonien moyen, Marinésien) sur les hauteurs a permis dès le Moyen Âge le développement d'une économie autour de la pierre à bâtir, même modeste (toponyme « les cavées de Vaucelles » à l'ouest de Vaucelle). Ceci permet également d'alimenter une modeste mais ancienne industrie de la chaux (une « rue du Chauffour » au parcours complexe au nord du village de Néry) ainsi qu'une activité de marnage (cf. les lieudits « la Marnière » au sud de Verrines et à l'ouest de Néry), abandonnée aujourd'hui⁷.

Signalons la présence de tourbe dans le vallon de Vaucelle et la vallée de l'Automne (épaisse de 12m à Béthisy-Saint-Pierre) ; l'auteur de la carte géologique dit que cette tourbe est néolithique⁸. Au sud, la butte-témoin du Mont Cornon est bartonienne et offre la formation de sables & grès de Beauchamp (Bartonien inférieur, Auversien) mais aussi l'accès aux sables d'Auvers (idem) et à l'argile dite « de Villeneuve-sur-Verberie » (idem). Enfin, l'accès est facile à Néry et surtout Vaucelle aux argiles de Laon (Yprésien supérieur, Cuisien dont l'horizon d'Aizy et celui de Pierrefonds), aux sables de Cuise (Yprésien supérieur, Cuisien) et aux argiles plastiques et lignites (Yprésien inférieur, Sparnacien). Argiles & sables ont fourni plusieurs industries et les sables d'Auvers et de Beauchamp sont encore très exploités aujourd'hui (mentionnons ici encore deux toponymes évocateurs : « l'Argilière » au sud-ouest de Néry et « la Sablonnière » au sud du Huleux sur le Mont Cornon).

Le bois est relativement rare aujourd'hui sur le plateau mais borde abondamment les versants des vallées (chênes, frênes, charmes, buis) et couvre le Mont Cornon (hêtres, chênes, châtaigniers ; le mont Cornon était souvent appelé « garenne de Cornon »). Les vallées du bassin de l'Automne, avec alluvions modernes, portent des marais et des prairies où l'élevage

⁶ CARTE GEOLOGIQUE 1967 ; consulter en parallèle la carte IGN au 1/25000 sur <https://www.geoportail.gouv.fr>, MAJ 2015.

⁷ Louis Graves écrit avoir constaté une marnière « à l'ouest de Verrines » et précise le fonctionnement du marnage et du chaulage dans le Valois ; GRAVES, 1843, p. 18, 201 et 202 ; signalons que l'auteur évoque aussi la colombine, le plâtrage, le recours aux cendres et à « la poudrette » comme engrais.

⁸ En amont de la vallée de l'Oise, Sylvie Coutard confirme une proposition de datation pour la formation de ces tourbes à la période néolithique dans CAYOL 2017, p. 253-278.

(bovins, porcins et surtout caprins/ovins) et la culture maraichère se plaisent (citons, à Vaucelle, le toponyme « les Prés »). Les cours d’eaux permettaient la culture du chanvre (surtout à Vaucelle⁹), de l’osier, la pisciculture et la pêche¹⁰ ainsi que l’installation d’aménagements hydrauliques, à commencer par un moulin à eau à mi-chemin de Néry et Vaucelle, sur le ru de la Douye, au lieudit « le Moulin de Néry »¹¹. Terminons ce court portrait en signalant le grand nombre de toponymes faisant référence, sur le plateau, à des zones humides : « le Puisard », « la Mare aux Loups », « le Trou d’Eau », « Fond de la Citerne », etc. Remarque que nous avons déjà formulée pour Montépilloy¹² et Raray¹³, ce qui impliquerait de réfléchir aux paysages anciens du plateau et des pieds de butte-témoins dans cette partie du Valois, où vraisemblablement l’homme a beaucoup aménagé de réservoirs ou de captations, faute de sources dans le plateau.

On note donc une grande diversité de ressources sur le territoire de la commune, qui composent des terroirs variés et encourageant aussi bien les activités agro-pastorales (culture céréalière, maraichage, activités pastorales, amendement, meunerie, etc.) qu’industrielles (empierrements, pavés, carrières de calcaire, briques et tuiles, plus ponctuellement céramiques, mortiers dont chaux et occasionnellement plâtres, etc.).

2.1.2. Les données historiques et archéologiques

En ce qui concerne les périodes antérieures à la première industrialisation (c. 1830-1850), l’historiographie portant sur Néry est pauvre. Les localités voisines ne sont malheureusement pas mieux documentées. Pourtant, rappelons-le, Béthisy-Saint-Pierre est un siège de châtellenie royale dès le plein Moyen Âge, et plusieurs lieudits qui nous intéressent directement ici étaient des possessions de grandes abbayes ; Il est étonnant que ceci n’ait pas attiré davantage les chercheurs car le potentiel de résultats est fort et nous ne pouvons qu’encourager de tels travaux.

⁹ GRAVES 1843, p. 208-209 et 243-244

¹⁰ Louis Graves mentionne en son temps : « le brochet, la carpe, le meunier, l’anguille, la perche, la tanche, le goujon, la vandoise » et, concernant le gibier, énumère cerf, chevreuil, daim, sanglier, renard, blaireau, écureuil, hérisson, putois, sangsue, la loutre dans la basse vallée de l’Automne, parfois dans les forêts la marte, très occasionnellement le loup ; GRAVES 1843, p. 26-27.

¹¹ Louis Graves en mentionne deux sur la Douye qui appartenaient au sire de Néry, le second étant à localiser à Vaucelle : GRAVES, p. 233 et 239.

¹² BILOT 2012, p. 10.

¹³ BILOT 2017, p. 70.

Nombreux sont les indices qui plaident pour un peuplement ancien sur le finage de Néry¹⁴. Citons particulièrement les polissoirs des abords du Mont Cornon¹⁵. D'après la carte archéologique, Marc Durand aurait repéré des vestiges néolithiques au lieudit « la Couture » (au nord du village de Néry).

Au Mont Cornon, lieudit « la Sablonnière », un site d'habitat du Hallstatt III a été fouillé par Françoise Audouze en 1974¹⁶.

L'occupation gallo-romaine est mal documentée mais précisons déjà que la chaussée Brunehaut de Senlis (*Augustomagus*) à Soissons (*Augusta Suessionum*) traverse la commune, précisément au niveau de la Croix du Ladre et de la ferme de Feu que nous mentionnons plus haut. Elle interrompt ici sa rectitude et fait un décrochement pour éviter les versants abrupts du ru de la Douye et franchir l'Automne à Béthisy-Saint-Martin, où elle retrouve son tracé rectiligne d'Orrouy à Pierrefonds¹⁷. Aucun indice archéologique ou architectural n'indique cependant aujourd'hui une datation antérieure au plein Moyen Âge sur le site de la ferme de Feu que nous avons pu visiter. L'ancienne exploitation est cependant installée au début du vallon du ru de la Douye, implantation caractéristique des occupations anciennes dans ce territoire¹⁸. Par ailleurs, Marc Durand, au cours de nombreuses prospections, a repéré plusieurs sites romains autour de la chaussée Brunehaut et autour du village de Néry (près de quinze toponymes mentionnés). À cela s'ajoutent les découvertes de deux monnaies gauloises I^{er} siècle avant J.-C. et surtout en 1977 d'un dépôt monétaire romain de 146 monnaies datées de 72 à 262, exposé au musée archéologique de Senlis.

Précisons enfin que George-Pierre Woimant relaie la mention de Louis Graves de sarcophages découverts dans le village, au lieudit « la Croix Rouge »¹⁹.

Louis Graves nous apprend que les premières mentions datent du XII^e siècle pour Néry et Vaucelle, du XIV^e siècle pour Verrines, mais sans références. Il est cependant repris et corrigé

¹⁴ Les références suivantes aux découvertes archéologiques sont issues notamment de WOIMANT 1995, p.332-333.

¹⁵ Témoignage oral et cités aussi dans LE CLÈRE 1990, p. 50.

¹⁶ AUDOUZE 1975, p. 11-14 ; occupation citée aussi dans LE CLÈRE 1990, p. 67 ; les rapports de fouille de Mme Audouze de 1975 et 1977 étant en cours de numérisation au moment de la rédaction de ce rapport (automne-hiver 2018), nous n'avons pas pu les consulter au Service Régional de l'Archéologie.

¹⁷ Les spécialistes ne sont pas d'accord sur le tracé de la voie autour de Néry et nous proposons ici celui qui nous semble le plus vraisemblable, en accord avec la lecture de Michel Roblin par exemple ; Joseph Dupont précise dans sa note qu'un survol en 1976 (de Roger Agache ?) a permis de mieux localiser la chaussée et « les vestiges d'une ferme gallo-romaine » dans DUPONT 1997, p. 1.

¹⁸ POPINEAU 2007, *passim*.

¹⁹ GRAVES 1843, p. 147.

par Emile Lambert²⁰ dont nous reprenons les mentions les plus anciennes (antérieures au XIII^e siècle) dans la liste suivante :

- Néry : Nerie en 1165, Nereu en 1165, Neri en 1169, Neria en 1170, apud Nery 1182, Neriacum en 1186, in decima de Neriaco 1186²¹, Guido de neris v. 1200, etc.
- Vaucelle : Vaucelloe en 1156, Vocellaroe en 1165, Vocelloe en 1180, etc.
- Verrines : Veterinoe en 860, de Verrinis en 1134, Verrinoe en 1171, capella de Veterinis en 1182, Verringnes en 1199, etc.

Marcel Baudot aurait trouvé une mention du VIII^e siècle²². Michel Roblin dit avoir vu une mention de la ferme de Feu dès le XII^e siècle²³.

Louis Graves, s'appuyant sur les travaux de l'abbé Carlier notamment, écrit que Néry était initialement une part du domaine (royal) de Verberie²⁴. Le même auteur, repris plus tard par de Amédée de Caix de Saint-Aymour puis Louis Carolus-Barré²⁵, nous explique que Néry appartenait au début du XI^e siècle aux sires de Crépy-en-Valois et que le comte Raoul II, partageant ses biens entre ses fils vers 1027, offrit notamment Néry à son puiné Thibaud I^{er} dit « le Riche » ou, moins souvent « le Blanc ». Thibaud est donc le fondateur de la branche des Crépy-Nanteuil. Suivant la même référence, lui et ses successeurs démembrèrent la seigneurie de Néry en plus de quarante fiefs en moins de deux siècles, qui seront réunis à nouveau jusqu'au XIV^e siècle par un certain Gui II de Nanteuil, que nous ne parvenons pas à situer dans la généalogie. Parmi ces dizaines de fiefs, certains auraient appartenu aux Bouteiller de Senlis ou aux évêques de Senlis, d'autres furent peut-être des droits tels que celui de la dîme concédée à la collégiale Saint-Aubin de Crépy par Thibaud III de Crépy-Nanteuil vers 1160. Signalons que, suivant Louis Graves, Renaud de Nanteuil, légua en 1284 un muid de blé à prendre sur le moulin de Néry aux chapelains de Vaucelle²⁶, chapelle elle-même créée par Philippe de Nanteuil en 1247²⁷. Cette chronique est séduisante mais nous sommes plus enclin à suivre Régis Moreau et Jean-Marc Popineau qui proposent que Néry, parmi de nombreuses autres possessions, ait été partagé « en pairie », c'est-à-dire ici à égalité, entre Raoul III et son

²⁰ LAMBERT 1982, p. 386 ; 582 et 591.

²¹ Cette mention provient, d'après ROBILIN 1965, d'un témoignage oral de Louis Carolus-Barré qui l'a vu dans DELABORDE 1916, art. 185, p. 222-223.

²² D'après ROBILIN 1971 qui cite un article de Marcel Baudot que nous n'avons pas pu consulter : « Localisation et datation de la première victoire remportée par Charles Martel contre les Musulmans », *Recueil de travaux offert à M. Clovis Brunel*, Paris, éd. de l'École des Chartes, 1955, 2 vol., p. 93-105.

²³ ROBILIN 1971.

²⁴ GRAVES 1843, p. 144-145.

²⁵ DE CAIX DE SAINT-AYMOUR 1898, p. 68-69.

²⁶ GRAVES 1843, p. 146.

²⁷ HINARD 2018, p. 22.

cadet Thibaud, et plutôt vers 1035-1040²⁸. C'est probablement cette modalité de séparation qui explique le mieux la complexité généalogique qui va suivre.

Les deux auteurs sont en désaccord à partir du XV^e siècle. Caix de Saint-Aymour fait d'une branche cadette des Crépy-Nanteuil, les « de Néry » que l'on trouve mentionné dans plusieurs documents à partir de la fin du XIV^e siècle. Plusieurs seront au service du duc Louis I^{er} d'Orléans et de ses descendants tout au long du XV^e siècle²⁹. Louis Graves voit plutôt une filiation par un certain Jean le Fusilier de Crépy, chantre de la collégiale Saint-Thomas de Crépy-en-Valois. Ainsi fait-il ensuite un lien de mariage de l'un des successeurs de Jean avec la famille Clause, seigneur du château de la Douye et châtelain de Béthisy-Saint-Pierre, qui aurait laissé en 1545 le domaine à la maison de Brachet qui le vend effectivement à Henri de Lancy en 1644. En l'absence de références explicites aux sources de la part de ces deux historiens, il est bien difficile dans le cadre de cette synthèse de conclure, d'autant que rien n'empêche que les deux parentés aient pu coexister³⁰.

Toujours est-il qu'en janvier 1654, Henri de Lancy, fils de Nicolas de Lancy, réunit Néry, Vaucelle, Feu, Verrines à Rocquemont, Béthisy-Saint-Pierre, Verberie et Raray pour constituer un marquisat dit « de Néry-Raray ». Le duc de Valois Gaston d'Orléans, dont Henri de Lancy est vassal mais surtout gentilhomme ordinaire de la chambre, autorise cette constitution par lettre patente.

Concernant plus spécifiquement Verrines, les informations sont encore moins nombreuses. Il s'agit assurément, jusqu'à la Révolution Française, ou du moins jusqu'à la création du marquisat de Néry-Raray en 1654, d'une seigneurie indépendante de Néry. Si l'on s'en tient toujours à Louis Graves, Verrines serait un démembrement de Néry (lui-même démembrement de Verberie, rappelons-le) et existe au moins indépendamment en 1206 puisque l'évêque de Senlis aurait concédé un droit de gîte à la population contre un cens. Verrines fut vendu en 1339 par un certain Jean de Verrines, écuyer, au chapitre cathédral de Senlis, auquel le roi de France Philippe VI de Valois accorda des lettres-patentes d'amortissement. Le même chapitre cathédral reste seigneur durant les deux siècles suivant puisqu'il acquiert en 1522 la haute-justice. Le village, nous dit Louis Graves, fut fortifié en

²⁸ MOREAU, POPINEAU 2018, p. 85 et MOREAU 2017, p. 14-15.

²⁹ GONZALEZ 2004, p. 83 n. 106, p. 189, p. 189 n.67, p. 275.

³⁰ Guillaume III le Bouteiller est qualifié de « seigneur de Néry » en 1440 dans LE CLÈRE, p. 162, il nous semble que c'est une erreur.

1582³¹ et pillé tout de même en 1636 par les troupes espagnoles³², mais restons prudent sur ces deux assertions. Toujours est-il que Verrines est rattaché au marquisat des Lancy en 1654 et aucune information concrète n'émerge de l'historiographie ensuite.

Les informations démographiques sont rares. On compte à Néry 89 feux vers 1690 et 20 à Verrines à la même date, soit environ 460 habitants pour ces deux paroisses si l'on compte environ 4,25 habitants par feu³³. Un siècle plus tard, 582 habitants à Néry et Verrines ensemble, puis, toujours regroupés, 574 habitants en 1836³⁴.

À la veille de la Révolution Française, Néry et Verrines appartiennent :

- à la province ecclésiastique de Reims, diocèse de Senlis, doyenné de Crépy-en-Valois pour les questions religieuses
- à la généralité (ou l'intendance) de Soissons, élection et subdélégation de Crépy-en-Valois, pour les questions administratives et financières
- à la province (ou au gouvernement) de l'Île-de-France pour les questions militaires
- au Parlement de Paris, bailliage de Crépy-en-Valois, châtelainie de Béthisy-Verberie pour les questions judiciaires

En 1827, Verrines est rattaché à Néry par décret³⁵.

2.1.3. Les données monumentales

L'église Saint-Rieul de Verrines a fait l'objet d'une seule notice succincte de Dominique Vermand en 1996³⁶, reprise in-extenso par le même auteur en 2016, et n'a intéressé aucun

³¹ Claude Picart, enfant du pays et actuel maire de Néry à la date de rédaction du présent rapport, m'a signalé effectivement avoir constaté plus jeune des indices de cette fortification, disparue aujourd'hui. Un travail d'archéogéographie aiderait certainement à mieux circonscrire et retracer l'évolution morphologique du hameau.

³² CARLIER 1764, p. 62-63 écrit : « j'ai lu dans un cahier manuscrit, qu'au mois de février 1638, un corps de troupes ennemies d'environ 500 hommes vint s'établir à Verrines et à Rocquemont » ; ces troupes détruiront une partie du pays.

³³ SAUGRAIN 1709, p. 94-95 ; Huleux et Vaucelle n'apparaissent pas car ils ne sont pas des paroisses ; d'après HUSSENET 1996, les chiffres rendent compte d'une réalité démographique antérieure de presque une génération, vers 1690 ; le chiffre de 4,25 habitants par feu est un choix arbitraire après lecture de débats complexe et non conclus à ce jour.

³⁴ GRAVES 1843, p. 28 ; les chiffres démographiques de Louis Graves sont sérieux.

³⁵ GRAVES 1843, p. 145.

³⁶ VERMAND 1996, texte repris intégralement dans VERMAND 2016b.

autre chercheur à notre connaissance. D. Vermand défend globalement les postulats suivants : chœur et croisée imputables aux années 1530-1540 comme l'indiquent la chrono-typologie architecturale et le vitrail nord de la seconde travée du chœur ; « nef sans caractère » postérieure, que l'auteur rapproche de la mention de travaux en 1757 de Louis Graves³⁷ ; chapelles nord et sud probablement légèrement postérieures au chœur au vu de la chrono-typologie, et seule la chapelle nord subsiste.

Cette lecture architecturale de l'édifice en deux phases, chœur puis nef (presque trois avec la question des chapelles très légèrement postérieures au chœur), était la seule que pouvait faire l'auteur qui n'avait pas pu réaliser une observation aussi libre que la nôtre : l'église était encore vouée au culte, donc meublée, et il n'avait vraisemblablement pas eu accès aux combles, ce qui lui aurait confirmé son impression sur le micro-phasage du chœur et des chapelles, et lui aurait fait constater de façon évidente un programme beaucoup plus complexe sur lequel nous reviendrons. Ajoutons que l'objectif de ces brèves notices sous forme d'inventaire systématique était pour D. Vermand de fixer les grandes bornes chronologiques des églises paroissiales de l'Oise, sans entrer dans le détail des sites « secondaires » dont l'église de Verrines fait traditionnellement partie.

Il faut donc simplement retenir que, du point de vue de l'historien de l'art, le chœur, la croisée et la chapelle sont bâtis dans une période de transition, empruntant surtout au style architectural du gothique flamboyant mais déjà, pour quelques détails décoratifs, à celui de la Renaissance. La nef, sans style, serait plus tardive.

Ajoutons que l'architecture moderne du site n'empêche pas la paroisse, ou du moins l'église, d'être beaucoup plus ancienne. C'est ce que propose Michel Roblin³⁸, suivant la titulature « Saint-Rieul ». Notons que Verrines n'était d'ailleurs initialement pas une paroisse et l'hypothèse la plus acceptée est que le hameau dépende à l'origine de la paroisse de Trumilly, qui n'est pas antérieure à 1182 en l'état de nos connaissances³⁹. Pourtant, le culte à Saint-Rieul, faiblement représenté, est plutôt un culte du Haut Moyen Âge, peut-être antérieur encore à ceux de Saint-Denis et Saint-Martin. En dehors de la paroisse Saint-Rieul de Senlis, on ne note que Orry-la-Ville et Rully à avoir une dédicace à ce saint pour le diocèse de Senlis, et la première a disparu. Dans le diocèse de Beauvais, il y a Brenouille⁴⁰ et il y avait autrefois Canneville⁴¹. Soit cinq paroisses en tout dans le département, apparemment toutes

³⁷ GRAVES 1843, p. 145.

³⁸ ROBLIN 1978, p. 199-200.

³⁹ Id., p. 117 ; l'auteur s'appuie sur le Gallia Christiana X, 221.

⁴⁰ Arr. Clermont, can. Pont-Sainte-Maxence.

⁴¹ Localité disparue, située aujourd'hui au nord du territoire de Saint-Maximin, arr. Senlis, can. Chantilly.

relativement anciennes, mais rien n'interdit que, dans le cas de Verrines, la fondation soit plus tardive. L'autre possibilité est que Verrines, comme peut-être l'église Saint-Rieul de Louvres⁴², soit à l'origine une chapelle cimetériale et non une église paroissiale. La mention de « *capella de Veterinis* » en 1182 que nous donnions plus haut d'après E. Lambert tendrait à le confirmer, mais il s'agit ici encore d'une simple hypothèse de travail.

Notons enfin que le mobilier de l'église de Verrines est intéressant. Outre les vitraux déjà évoqués et que Fabrice Courageux confirme être typologiquement anciens⁴³, indépendamment de la date de 1541 que la plupart des spécialistes citaient jusqu'alors, signalons un magnifique calvaire du XVI^e siècle (restauré durant la présente campagne de travaux) et une belle série de dalles tumulaires. À leur propos, Thibaud Legendre, architecte du présent projet, nous a fait parvenir une série de documents iconographiques, à savoir des dessins à main levée réalistes exécutés par un certain A. Pomart en 1988 et transmis depuis par l'érudit de Néry Pierre Martinaud. Leur étude permettrait d'affiner l'histoire de la cure de Verrines puisque plusieurs prêtres y sont mentionnés. Ajoutons que sur une des planches est écrit : « chapelle construite en 1325 ; reconstruite en 1541 ». La mention de 1325 – unique – est très intéressante, mais l'absence de référence interdit presque d'y recourir.

Par ailleurs, le patrimoine monumental antérieur à la Révolution Française de Néry est très intéressant, mais ici encore très mal documenté, faute d'étude sérieuse. Nous avons visité plusieurs de ces sites pour recourir à des comparaisons typologiques. Signalons :

- la chaussée Brunehaut depuis Senlis pénètre le territoire de la commune à l'ouest/sud-ouest, à mi-chemin entre les hameaux du Huleux et de la Borde, divise la commune en deux jusqu'au voisinage de la Croix du Ladre et rejoint, par le « Fond de Verrines », Béthisy-Saint-Martin.

- l'église Saint-Martin de Néry (**planche 3**), inscrite Monument Historique en 1949⁴⁴, qui se caractérise particulièrement par son clocher roman (c. 1140), son chœur du dernier tiers du XIII^e siècle partiellement remanié dans le deuxième quart du XVI^e siècle et sa nef à bas-côtés néo-gothique sobre (1900-1901). La place du village qui précède l'église accueillait le cimetière jusqu'au XIX^e siècle. La cloche en bronze inscrite de 1727 est elle-aussi classée

⁴² HUET 2008, p. 168 et 174-175 ; Louvres : arr. Sarcelles, can. Goussainville.

⁴³ Cahier de chantier du 18 mai 2018.

⁴⁴ Base Mérimée, fiche PA00114769

Monument Historique depuis 1912. Les fragments de vitraux du XVI^e siècle sont également classés depuis 1975.

- l'église Sainte-Madeleine de Vaucelle, démolie au XVIII^e siècle⁴⁵ et une « maison noble » mentionnée par Jean Mesqui sur une carte en 1986 mais non évoquée dans le texte associé⁴⁶.

- le manoir du Huleux (ou Hulleux) (**planche 3**), classé Monument Historique en 1971⁴⁷, dont l'histoire et l'analyse archéologique et architecturale restent à faire. La tradition fait des Bouteiller de Senlis les premiers seigneurs du lieu, qu'Anselme le Bouteiller aurait vendu à l'évêque Robert de Cressonsacq en même temps que Raray en 1273⁴⁸. Une autre tradition fait du roi de France François I^{er} le commanditaire du logis actuel au milieu du XVI^e siècle, ce qui paraît recevable au vu de la qualité de la bâtisse mais n'est, à notre connaissance, pas démontré. Ce qui est certain, grâce à des recherches récentes, c'est qu'en 1477, un conflit de bornage atteste que Jean de Ligny, déjà seigneur de Raray, est sire du Huleux, ainsi que son successeur Pierre de Ligny en 1502⁴⁹.

- le manoir de Lésigny à Néry, inscrit Monument Historique en 1950⁵⁰, daté assez rapidement du XVI^e siècle, comprend une belle porte double sur la place de l'église (à dater plutôt du XV^e siècle au vu des mâchicoulis), un colombier dans la cour nord, un logis présentant une échauguette en encorbellement sur rue, à l'angle sud-ouest (Louis Graves, en 1848, compte deux tourelles en encorbellement et mentionne une fente de tir⁵¹), et des dépendances postérieures mais significatives.

- le portail de la ferme de Néry, également sur la place de l'église, inscrit Monument Historique en 1949⁵², traditionnellement daté du XVI^e siècle ici encore. Une tour carrée, dans la propriété, présente de nombreux éléments très intéressants (arcades en tiers-point, contreforts, etc.) mal datés et qui ont fait parfois dire que cette ferme était une dépendance de l'ancien château, ou le château lui-même (**planche 3**). Louis Graves d'ailleurs signala en son temps dans cette ferme « la salle d'audience [du château] pourvue d'une de ces vastes cheminées qu'on trouve dans toutes les constructions du Moyen Âge »⁵³, et Jean Mesqui

⁴⁵ GRAVES 1843, p. 146.

⁴⁶ MESQUI 1986, p. 186

⁴⁷ Base Mérimée, fiche PA00114772

⁴⁸ GRAVES 1843, p. 147 ; CAROLUS-BARRÉ 1994, p. 220.

⁴⁹ HINARD 2018, p. 22.

⁵⁰ Base Mérimée, fiche PA00114771

⁵¹ GRAVES 1843, p. 145.

⁵² Base Mérimée, fiche PA00114770

⁵³ GRAVES 1843, p. 145

propose l'hypothèse d'une tour-porte et voit le négatif d'un grand ensemble bâti le long de l'église d'après la lecture des cadastres anciens⁵⁴.

- la ferme de Feu, au sud du village de Néry, qui fut un ancien fief détaché de la châtellenie de Béthisy-Saint-Pierre. Jean Mesqui n'hésite pas à en faire un exemple de maison forte du XIII^e siècle à trois niveaux. Bien que les éléments architecturaux des deux premiers niveaux soient clairs, cette hypothèse nous semble peut-être un peu rapide en l'état du dossier, d'autant que les propriétaires actuels témoignent avoir eux-mêmes largement redressé la bâtisse⁵⁵.

- l'hôtel de Verrines (**planche 3**), impasse Cornon, dit « hôtel seigneurial », que certains auteurs font remonter au XVI^e siècle mais qui a été très transformé, qui nous laisse perplexe et que nous n'avons pas pu visiter.

Parmi le patrimoine plus récent et digne d'intérêt, signalons :

- une stèle au sud du village de Néry, commémorant l'action de l'armée britannique le 1^{er} septembre 1914 ; un obélisque au cimetière rappelle également la mort de trois soldats.
- des devantures de commerces des XIX^e et XX^e siècles dans la rue des Peupliers
- de nombreux croix et calvaires dont la Croix du Ladre. Aucun n'est daté concrètement.
- quelques belles fermes ou bâtisses de Verrines, Néry et Vaucelle, mal connues.

2.2. STRATÉGIE ET MÉTHODES MISES EN ŒUVRE

2.2.1. La stratégie

Pour permettre de répondre aux questions soulevées à l'occasion du programme de restauration de l'église, l'architecte et le maire ont jugé bon de faire appel aux archéologues afin d'assurer une lecture scientifique complémentaire du site.

Quatre sondages ont été réalisés sur le site, deux dans l'église-même et deux aux abords immédiats. Ils ont été réalisés manuellement, excepté pour la dernière tranche de l'agrandissement du sondage 1 où nous avons eu recours à une pelle mécanique 0,8 tonnes. Les creusements ont atteint des profondeurs variables, de 0,6 à 1,30 mètre.

⁵⁴ MESQUI 1986, p. 206

⁵⁵ MESQUI 1986, p. 204-206 et témoignage oral de la propriétaire, Mme Jacqueline Launay, en octobre 2018 ; nous la remercions ici de nous avoir ouvert sa propriété.

Il s'est agi par ailleurs de proposer une analyse sommaire des élévations, tant du point de vue architectural et chrono-typologique qu'en recourant ponctuellement à des méthodes d'archéologie du bâti. À ce titre, nous avons suivi le démontage de certaines maçonneries et accompagné la réalisation de sondages dans les maçonneries (les « visites »).

Cette opération a impliqué huit interventions entre le 02/05/2018 et le 10/10/2018.

Equipe	Terrain en jours/homme	Traitement en jours/homme	Totaux
Responsable d'opération	15,5	25	40,5
Technicien	5	3	8
Topographe	3	3,5	6,5
Gestionnaire mobilier		20	20
Anthropologue	0,5	0,5	1
			76

2.2.2. Les méthodes de l'intervention

Le plan de masse du chantier (**planche 4**) a été relevé à l'aide d'un GPS et d'un tachéomètre. Il est établi selon le système de coordonnées en vigueur en France métropolitaine, les coordonnées géodésiques Lambert 93-CC 49 (planimétrie) et IGN 69 (altimétrie).

Sur le terrain, des numéros d'unités stratigraphiques ont été attribués quand cela était nécessaire, selon le schéma suivant : de US 01 à US 99 pour les unités stratigraphiques de sous-sol non bâties ; de US 100 à US 199 pour les unités stratigraphiques de sous-sol bâties ; US 200 à US 299 pour les unités stratigraphiques d'élévation. Dans le corps du texte du présent rapport, les unités stratigraphiques négatives sont écrites en italique (US *XX*), les unités stratigraphiques construites sont écrites en gras (US **XX**).

Le déroulement de l'opération a été relevé en photographie et des relevés ont été réalisés à la main à l'échelle 1/20. Les structures maçonnées n'ont pas fait l'objet de relevés détaillés. Les photographies prises sur le terrain par les agents (numérotées NER-VERR-18_PH01 à NER-VERR-18_PH352) ainsi que les données de terrain sont inventoriées selon un système

d'inventaire propre au service départemental d'archéologie et enregistrées dans une base de données access intitulée FADO.

L'ensemble des éléments observés sur le terrain est présenté dans ce rapport. La documentation est disponible sur support numérique.

2.2.3. Les contraintes

La coordination de chantier a été relativement facile, malgré la durée de l'opération. Le seul élément regrettable est de n'avoir pas pu intervenir pour les premières observations en amont de l'installation des échafaudages et de la mise en protection des éléments fragiles.

Les ouvriers ont essayé de nous transmettre les observations et impressions qu'ils avaient eu en notre absence tout au long du chantier, tant à propos des maçonneries et des combles que des éléments mobilier ou remployés.

Par ailleurs, concernant les sondages, le choix de leur localisation a été contraint par plusieurs paramètres matériels ou sécuritaires. Nous avons fait le choix, concernant les sondages 3 et 4 au sein de l'église, de nous arrêter lorsque des sépultures ont été attestées.

2.3. LES RÉSULTATS DE L'OPÉRATION

2.3.1. Le sondage 1 : à propos du bras méridional du transept disparu

Ce sondage était le plus important, tant en durée de travail et surface observée qu'en nature des éléments découverts. Il a permis de découvrir 15 US, auxquelles s'ajoutent une dizaine d'US d'élévation, qui ont ensemble composé 5 faits archéologiques. Il a fait l'objet de plusieurs relevés dont deux coupes stratigraphiques.

2.3.1.1. Le mur de fondation US 100 et les US associées (planches 5, 6 et 31)

L'US 100 est une maçonnerie de blocs de calcaire liés au mortier de chaux sableux verdâtre. Elle est la fondation de l'ancien bras sud du transept que l'analyse architecturale suggérait déjà et que l'architecte voulait renseigner dans le cadre de cette opération.

Dans un premier temps, nous avons dégagé le mur oriental et l'angle sud-est avec ses contreforts, ce qui suffisait à déterminer l'emprise globale théorique de la chapelle. Nous avons décidé de réaliser également un sondage profond, jusqu'à 1,30m, à l'intérieur de l'angle sud-est, afin d'essayer de documenter la puissance et la nature de la fondation elle-même, afin également d'affiner notre connaissance de l'encaissant et de la stratigraphie au voisinage de la fondation. L'architecte a demandé dans un second temps à ce que toute l'emprise de la fondation de la chapelle soit dégagée, jusqu'à l'angle nord-ouest (US **105**), et nous avons alors suggéré d'ouvrir une fenêtre de lecture jusqu'au mur sud de la nef (US **204**) afin d'étudier les connexions. Cette dernière fenêtre de lecture a été réalisée à l'aide de la pelle mécanique.

La fondation US **100** de la chapelle est très soignée, réalisée en tranchée droite aveugle et à bain de mortier. Les blocs et moellons de calcaire utilisés pour son édification sont à peine assisés, parfois calés ou complétés de bris de terres cuites architecturales. Certains des blocs sont marqués de traces d'outils ; une petite part offre des indices de layage dus à l'emploi du marteau-taillant droit (appelé parfois simplement taillant, ou laie/laye), la plupart dus au recours au marteau-taillant bretté (ou marteau-taillant dentelé, ou bretture). Certains des blocs sont en remploi, dont certains présentant des vestiges d'enduits.

Elle se prolonge sans aucune rupture sous l'église. Ajoutons qu'elle est identique à la fondation US **105** du même sondage ainsi qu'à la fondation US **102** du sondage 2, au nord.

Directement sur l'US **100**, l'US **200** est une maçonnerie de même nature dérasée sur l'essentiel de l'emprise. Il s'agit du mur d'élévation initial, bâti au cours du même chantier que la fondation. US **100** et US **200** forment donc un fait commun, F2. Les lambeaux de US **200** étaient conservés essentiellement aux pieds des élévations actuelles ainsi qu'aux angles du croisillon, sur une assise maximum à l'est. Partout, l'on découvrait les négatifs des pierres récupérées ainsi que quelques profondes entailles et marques des outils utilisés pour le démantèlement (piochons, pics). La récupération dut vraisemblablement être systématique et menée soigneusement car seuls les blocs de l'angle ouest ont été cassés alors qu'ils étaient encore liés. Elle fut plus profonde au niveau de la face sud, creusant la fondation US **100** dans la moitié orientale près du contrefort. Une saignée de 0,10 à 0,15m de profondeur et de hauteur, tout au long de la face nord de la partie sud de l'US **100**, indique certainement la récupération de l'ancien sol dallé par bûchage à l'endroit de sa liaison avec la maçonnerie. Nous avons enregistré US **15** cette action et F1 la phase de démantèlement/récupération globale du bras sud du transept dans ce secteur.

Le sondage à l'angle des murs sud a révélé une stratigraphie simple de quatre couches horizontales successives. En surface, l'US 04, épaisse de 0,20m, est la terre végétale actuelle souvent remaniée pour l'entretien du cimetière ; l'US 03 au-dessous est un remblai sableux à peine plus épais présentant cailloux de calcaire, fragments de terres cuites architecturales et d'ardoises ainsi que quelques ossements humains typiques d'une 'terre de cimetière' ; elle repose sur l'US 02, un remblai sableux marron clair très caillouteux épais d'environ 0,15 à 0,18m qui doit être mis en relation avec la phase de démantèlement des élévations et surtout du sol de la chapelle (il coïncide d'ailleurs avec la saignée mentionnée plus haut et participe donc de F1) ; sous cette dernière, l'US 01, un remblai argilo-sableux clair, qui doit être considéré comme l'encaissant qui a accueilli la construction de la chapelle. Il changeait peut-être en profondeur, à partir de 100,70m NGF, mais la fenêtre d'observation n'a pas permis de s'en convaincre. En fond de tranchée apparaissaient des ossements humains (cf. étude archéoanthropologique de Danaël Veyssier, partie 3). L'absence de tranchée de fondation observée dans le sondage s'explique par une méthode de construction recourant aux tranchées droites contre lesquelles ont été accolés les blocs de maçonnerie lors de l'édification. Les bourrelés de mortier irréguliers et sales, caractéristiques de la technique 'à bain de mortier', confirment ce procédé technique et leur contact avec les parois de la tranchée avant séchage.

2.3.1.2. Les murs de fondation US **105** et **107** et les US associées (**planches 7 et 8**)

L'extension du sondage à l'angle de la croisée et de la nef a permis de découvrir les US **105** et **107** que rien ne laissait présager en surface.

Comme écrit plus haut, l'US **105** est une maçonnerie de fondation tout à fait semblable à la fondation US **100**. Elle est elle-aussi bâtie en tranchée droite aveugle, s'aligne parfaitement avec l'élévation du mur méridional du chœur et fait vraisemblablement la même largeur moyenne que l'US **100** soit environ 1,40m. Ceci a pu être difficilement observé lors de la phase de nettoyage. Ajoutons que, comme pour l'US **100**, la base de la fondation US **105** n'a pas été aperçue ici, alors que nous avons stoppé le sondage à 1,30m.

Sa différence principale avec l'US **100** est qu'elle est incomplète ; il faut comprendre inachevée. Vraisemblablement, cette fondation US **105** est bien strictement contemporaine de la fondation US **100** (et les deux sont très probablement liées, donc identiques, mais l'US **107** empêche de le déterminer de façon claire). Elle s'inscrit donc dans le programme de

construction initial et désigne l'intention, à l'origine, de bâtir une nef en prolongement du chœur et de la croisée et dont cette maçonnerie est l'amorce de fondation.

C'est à l'analyse de la stratigraphie de la berme occidentale du sondage que l'on doit de pouvoir se positionner sur ce sujet. En effet, la succession des couches est simple dans cette zone : sous l'US 04 de terre végétale s'étale un remblai US 35 homogène mais riche en mobilier (fragments de terres cuites architecturales, de fer, d'ardoises, etc.). Notons surtout la présence de beaucoup d'ossements humains, découverts sans disposition particulière, ce qui est ici encore caractéristique de ces contextes de cimetière (cf. étude archéoanthropologique). Bien que perturbée par un creusement US 41 – comblé par l'US 36 qui lui ressemble – l'US 35 repose directement sur le terrain naturel (US 39 et US 40 à 100,85m NGF, c'est-à-dire plus haut que la base de la fondation US 105). Rien ne témoigne d'une tranchée de récupération. Tout indique donc que la fondation US 105 n'a jamais été prolongée vers l'ouest. À l'inverse, la tranchée de fondation étroite US 37 signale l'édification de la fondation US 104 de la nef qui, nous le verrons, est plus tardive (XVII^e siècle). Ajoutons, à l'observation de la fondation US 105, que l'absence de bloc de taille en boutisse/parpaing à l'extrémité ouest de la maçonnerie indique bien que le mur était prévu pour se prolonger dans cette direction et est restée inachevée.

La maçonnerie US 107 pose davantage de problèmes d'interprétation. Il s'agit vraisemblablement d'un massif de fondation, peut-être inachevé, ajouté dans un second temps à l'angle des fondations US 100 et US 105. En effet, il est accolé à ces deux maçonneries, sans y être lié. Leur mise en œuvre étant très proche et les matériaux qui les composent très similaires, y compris le mortier, nous sommes tentés de penser qu'il s'agit d'un massif ajouté dans un second temps au cours du même chantier que celui qui vit la première église s'élever. S'il a porté un aménagement en élévation, celui-ci n'a pas laissé de trace sur le mur US 208 voisin ou sur le massif US 203. Il faudrait donc comprendre l'US 107 comme un renfort, un complément en tout cas, qui manifeste un repentir en cours de chantier, peut-être même un changement de programme suffisamment important pour justifier d'adjonction de substructures complémentaires. Nous ne pouvons pas proposer d'interprétation concrète mais tout de même constater que le massif est probablement dérasé au même niveau que l'US 100, certainement au cours de la même phase, donc par l'US 15.

2.3.1.3. Les élévations méridionales du croisillon : US **208**, US **212** et US **203**

L'analyse rapide des élévations de ce côté s'est révélée très instructive.

Indiscutablement, les deux maçonneries qui contrefortent actuellement la croisée sont les anciens murs est et ouest diminués du croisillon (**planche 9**). Leur ravalement partiel après le démantèlement et encore très récemment⁵⁶ ne permet pas de lecture archéologique détaillée sur la mise en forme et la mise en œuvre. Certains blocs ont même été changés. Les modifications postérieures n'empêchent cependant pas d'y distinguer clairement les amorces des arcs formerets ainsi que le piédroit nord de la baie orientale, très modifié dans la partie haute. On peut remarquer également, aux angles extérieurs-internes de la croisée, les départs des pénétrations des voûtes du bras sud du transept.

La maçonnerie US **212** qui ferme aujourd'hui la croisée au sud est en réalité le comblement de l'ancienne arcade qui ouvrait sur le croisillon. Ce 'mur-bouchon', construit en moellons et blocs de calcaire peu assisés, présente de très nombreux remplois visibles uniquement depuis l'extérieur puisque la face intérieure est couverte d'un enduit à faux-joints rouge. Les remplois sont parfois des blocs moulurés qui correspondent vraisemblablement à d'anciennes nervures ou d'anciens remplages des baies du croisillon, récupérés lors de son démantèlement. Certains sont en sailli sur le mur. Le plus souvent, et notamment pour le tiers inférieur du mur de comblement, les petits blocs rectangulaires en calcaire fin très proprement taillés et globalement basés sur le même calibre sont les anciens éléments constitutifs des voûtains du même secteur. Ce mur-bouchon US **212** est à rapprocher, tant en typologie qu'en datation, du mur US **213** (cf. 2.4.2).

Au-dessus de l'archivolte de l'arcade, on retrouve la maçonnerie US **208**. Bâtie en petits et moyens moellons irréguliers non assisés, donc très différente en mise en œuvre des deux murs voisins devenus contreforts mais pourtant strictement contemporaine et solidaire d'eux. Rappelons que, dans l'état initial, cette partie de l'US **208** n'est pas visible et porte relativement peu de charge. Elle n'avait donc pas besoin d'être montée en appareil régulier, ni besoin d'être particulièrement soignée.

Le point le plus important dégagé de la rapide analyse architecturale que nous avons pu faire dans le cadre de cette intervention est la découverte d'un niveau général de dérasement de l'église de ce côté, que nous avons enregistré US **214** (**planche 7**). Nous verrons d'ailleurs qu'il semble correspondre à une action de dérasement observée également en sous-sol, dans le

⁵⁶ Les murs n'apparaissent pas ravalés sur les photos de 1994 présentées par Dominique Vermand dans sa notice numérique ; VERMAND 2016b.

sondage 2 (US 14, cf. 2.3.2.). Ceci implique alors une action de démantèlement ou de destruction sur l'ensemble du monument. L'US 214 est particulièrement visible au pied du mur-contrefort occidental US 208, il est plus discret sur le contrefort oriental, notamment parce que ce dernier a été plus profondément repris à la fin du XX^e siècle. On la retrouve aussi au pied du massif US 203, lui-aussi très restauré récemment. Partout, ce dérasement se caractérise également par une couche plus ou moins aménagée de terres, de fragments de blocs de calcaire, de terres cuites architecturales enregistrée ici en tant que US 217 et similaire aux US 07 et 11 (sondage 2, cf. 2.3.2.). C'est sur cet US 217 agrégat que la nouvelle église a été bâtie, chose si curieuse que nous avons longtemps pensé que l'US 214 n'était qu'une saignée réalisée à la base du mur. Mais l'observation du mur-contrefort ouest US 208 va bien dans le sens d'un dérasement global et nous verrons que les résultats du sondage 2 également. Aucune observation n'est bien entendu possible depuis l'intérieur, les murs étant enduits et les sols actuels ayant été restaurés. Les US 214 et 217 forment donc ensemble le fait F18.

2.3.1.4. Synthèse : un bras sud du transept détruit à deux reprises

Le scénario qui semble se dégager des différents points précédemment évoqués pour ce secteur autour de la chapelle méridionale suit le phasage suivant :

1. Une première église avec transept est bâtie probablement avant la seconde moitié du XIV^e siècle et possiblement dès la fin du XII^e siècle. Elle présente elle-même déjà quelques beaux blocs en remploi, dont certains sont enduits, qui attestent d'une bâtisse plus ancienne encore mais dont nous ne pouvons rien dire ou presque. Les indices qui prouvent l'existence de cette église médiévale et qui nous amènent à la dissocier de l'église actuelle sont rares mais sérieux ; à commencer par la présence de cette saignée – US 214 – et son équivalent US 15 qui témoignent bien que les fondations observées partout et particulièrement dans le sondage 1 – US 100, 105, 107 – sont en réalité celles d'une église plus ancienne que l'actuelle. Remarquons tout de même que les mises en œuvre sont similaires à l'actuelle église, avec recours aux calcaires lutétiens locaux, au mortier de chaux, à de beaux blocs en calcaire à milioles & cérithes pour les appareils d'élévations et à des assemblages à joints fins pour les parements. Aucun élément mobilier découvert au cours de cette opération n'est vraisemblablement antérieur au XIV^e siècle ; il s'agit en l'occurrence pour les plus anciens de grès du Beauvaisis absent dans le Valois avant la fin du XIII^e siècle. Mais le mobilier était de toute façon rare. Enfin, le recours au marteau-taillant bretté pour dresser les blocs dans un

contexte d'édification d'église paroissiale dans ce territoire ne peut pas être antérieur au dernier tiers du XII^e siècle voire au premier tiers du siècle suivant⁵⁷, et le choix de l'approvisionnement des blocs de calcaire semble réfléchi et articulé autour de gros modules, ce qui indique ici encore plutôt une habitude acquise dans le courant du XII^e siècle mais commune surtout à partir du XIII^e siècle⁵⁸. Rappelons qu'Émile Lambert présente une mention de « capella de Veterinis » en 1182, et l'on peine à ajouter pour le phasage une phase supplémentaire avec une église encore, alors qu'archéologiquement rien ne l'atteste. Donc notre première église et cette mention sont-elles à rapprocher, pour proposer une première église à Verrines à l'emplacement de l'actuelle dès le dernier quart du XII^e siècle ? Cela nous semble autorisé.

2. Cette première église est démantelée probablement vers la fin du Moyen Âge, peut-être même justement à l'occasion de la nécessité de construire la nouvelle église actuelle. Nous ignorons si cette opération de dérasement fait suite à un accident qui aurait détruit l'édifice ou s'il est le fruit d'un choix de démolition volontaire, par fait de guerre ou décision politique par exemple. Ce qui nous fait croire que le démantèlement n'est pas antérieur de beaucoup à la phase suivante, c'est précisément qu'on a réutilisé le tracé de l'ancien édifice pour installer le nouveau : soit les fondations et les bases des élévations étaient alors visibles, soit les habitants en avaient gardé la mémoire et le maître d'œuvre a jugé utile de les dégager (sommairement) pour les réutiliser.

3. une seconde église est érigée. Il s'agit de celle correspondante à l'essentiel des élévations du chœur et de la croisée actuelles. Elle aurait dû présenter un plan en croix latine, assertion mise au conditionnel puisque la nef prévue à ce moment-là ne sera vraisemblablement jamais érigée (US 203 et surtout observations d'archéologie du bâti, cf. 2.4.1.). Rappelons que, très souvent, les édifices religieux séculiers étaient co-financés par les seigneurs, les paroissiens et éventuellement l'évêché. Le sire payant alors le chœur et parfois le clocher, le portail et/ou la croisée, l'évêché et les paroissiens se divisant la dépense pour les autres parties dont la nef. Ici, les paroissiens de Verrines, qui est un village assez modeste depuis le Moyen Âge, n'ont peut-être pas pu – ou pas souhaité – suivre leur seigneur dans la démesure du programme architectural initié. À moins que le rang de l'église qui, rappelons-le, n'est pas une église paroissiale à l'origine, justifie un déroulé de chantier différent sur lequel nous ne savons rien. Le croisillon méridional ressemble donc beaucoup à son pendant au

⁵⁷ LEMIRE 2008 ; DOPERE 2018.

⁵⁸ GELY 2008.

nord, excepté la présence d'une tour-escalier (**planche 10**). Il a pu d'ailleurs lui-aussi accueillir une chapelle.

4. La chapelle méridionale de la nouvelle église est à nouveau démantelée. Ici encore, il nous est impossible de savoir si ce démantèlement est le fruit d'un choix volontaire de déconstruction ou s'il est la conséquence d'une destruction par accident. Toujours est-il que cette seconde phase de dérasement est très bien menée, proprement, uniquement sur la chapelle méridionale mais plus profondément que la précédent, atteignant cette fois la fondation, c'est-à-dire les parties érigées en phase 1. Les seuls vestiges de l'ancienne élévation qui ont survécu sont les deux mur-contreforts US **208** ainsi que l'arcade, sinon l'essentiel des indices sont les négatifs sur le lit de mortier de l'action des outils lors de la phase de récupération ou des blocs démontés, ainsi que les blocs en remploi dans le mur-bouchon US **212**. Dater précisément cette phase est très difficile puisque, en l'absence de mobilier et d'information historique, seule la stratigraphie du sondage de l'intérieur de l'angle sud-est de la chapelle permet de constater que le remblai associé à cette phase est peu profond et peu perturbé à cet endroit. Pour notre part, nous serions tenté de proposer un démantèlement assez tardif, peut-être dans le courant du XVIII^e siècle, bien que la mémoire du village n'en fasse pas état aujourd'hui, ni celle des érudits du XIX^e siècle. Nous reviendrons sur ce point lorsque nous évoquerons la question des enduits intérieurs (cf. 2.4.).

2.3.2. Le sondage 2 : observations concernant le croisillon nord

Ce sondage est celui qui a révélé la stratigraphie la plus intéressante (**planche 11**). Il a permis d'enregistrer 15 US, auxquelles s'ajoute une demi-douzaine d'US d'élévation, qui ont ensemble composé 5 faits archéologiques. Il a fait l'objet de plusieurs relevés dont une coupe stratigraphique.

Le sondage 2 a révélé une stratigraphie relativement simple (**planches 12 et 13**). L'US 09 est la terre végétale actuelle épaisse de moins de 0,20m. Dessous, et uniquement au proche des élévations, nous trouvons l'US 08, une couche de sable et de poussière, de mortier de chaux dégradé et de clous métalliques moulés d'environ 0,10m d'épaisseur ; elle est la conséquence du chantier de restauration de la fin du XX^e siècle (F9). L'on trouve en-dessous l'US 07, un remblai argilo-sableux gris-marron épais de 0,60m, fondamental puisque c'est à

partir de lui que sont établies, en l'absence de mobilier archéologique, la plupart des chronologies relatives déduites par l'analyse stratigraphique dans ce secteur. Ajoutons, avant de faire le détail, que sous l'US 07 se trouve l'US 06, un deuxième remblai très similaire mais ne présentant aucun fragment d'ardoise, puis l'US 05, une couche argileuse marron compacte et homogène contenant quelques graviers de calcaire et qui constitue très certainement la partie supérieure perturbée du sol géologique (autour de 101,25m NGF).

Revenons à la lecture à partir de l'US 07. Celle-ci est similaire à l'US 11 et il peut s'agir en réalité de la même US hétérogène, ce que la faible fenêtre de lecture ne permettait pas d'affirmer. Ces deux couches recouvrent l'US 14 et forment ensemble le fait F5 c'est-à-dire une phase de dérasement d'une première église, médiévale. F5 est donc identique dans le principe à F18 que nous décrivions plus haut (cf. 2.3.1.). L'US 07 serait donc la conséquence du dérasement, certainement datable de la fin du Moyen Âge, ce qui correspond assez bien avec les quelques tessons de céramiques du type grès du Beauvaisis. La présence dans sa composition de fragments d'ardoises, que l'on ne retrouve pas dans le niveau inférieur, aurait tendance à confirmer une hypothèse de datation basse, très probablement postérieure au XIV^e siècle⁵⁹, mais restons prudent car ces deux remblais superposés sont peu puissants et la fenêtre d'observation pour en faire l'analyse est tout de même étroite. Sur les US 07 et 11 reposent donc les élévations de la nef et surtout du bras nord du transept, ce qui permet d'assurer pour ces deux couches une datation antérieure à la fin du premier tiers du XVI^e siècle (cf. 2.1.3.).

L'US 07 est recoupée par deux creusements. Le premier, US 42, qui recoupe également l'US 06, est vraisemblablement une fosse (F8) à fonction inconnue longeant le mur occidental US 201 de la chapelle, à fond plat, comblée par l'US 43 qui est elle-même un remblai argilo-sableux très proche dans sa composition de l'encaissant et probablement contemporain. Le second creusement, plus intéressant, est l'US 13, que nous associons au comblement US 44 pour former F7, ici encore similaire à l'encaissant. F7 est en fait une fosse de démantèlement et de récupération de la maçonnerie US 101, elle-même adossée sur la fondation US 102. Nous interprétons l'US 101, une fondation que nous n'avons fait qu'apercevoir dans la coupe, comme étant vraisemblablement la base d'un petit contrefort de fortune destiné à conforter un état ancien de la nef, peut-être même à fonctionner avec la courte phase durant laquelle l'église ne dut pas avoir de nef. Les relations directes entre les US 101, 102, 13, 06 et 07 ainsi

⁵⁹ Les études qui abordent la question des couvertures d'ardoise en Picardie sont rares, presque inexistantes.

que l'absence d'indice d'accolement ou de chaînage sur le mur US **207** actuel de la nef plaident en faveur du scénario suivant :

1. destruction de la fondation US **102** par l'action US *14* à la fin du Moyen Âge
2. création puis étalement du remblai de démolition US 07 trié
3. construction de la nouvelle église autour de 1530-1540
4. construction en tranchée aveugle de la fondation US **101** pour accueillir un aménagement contemporain ou immédiatement postérieur à la construction de la nouvelle église et peut-être lié à une première nef ou un état transitoire de nef
5. destruction de cette nef et du contrefort US 101 et récupération jusqu'en fondation, construction du mur US **207** de la nef actuelle au plus tard au XVIII^e siècle.

Le scénario est cependant un petit peu complexe et pose problème sur un point essentiel : nous sommes obligé, pour donner du sens à la maçonnerie US **101**, de créer une étape impliquant une phase intermédiaire avec une nef probablement assez faible et n'ayant laissé aucun indice archéologique, ce qui est possible mais gênant. Il faut avouer que les éléments permettant d'interpréter l'US **101** sont peu nombreux...

Néanmoins, le constat que nous faisons pour le sondage 1 de la présence d'une phase de destruction de la première église à la base de ses élévations trouve un écho ici. L'US *14* apparaît comme l'équivalent de l'US *214*, le dérasement étant néanmoins plus profond au nord de l'église qu'au sud, ce qui est aussi dû à un remblaiement récent plus important de ce côté, peut-être à cause de la construction de la maison voisine et l'aménagement du jardin. L'US 11, qui est la phase de remblaiement succède au dérasement, se caractérise par une couche où les fragments rejetés lors de la démolition sont plus importants qu'au nord. On y trouve davantage de terres cuites architecturales et même un très gros bloc calcaire descellé et cassé mais presque en position à l'angle. Globalement, la destruction fut d'ailleurs moins soignée car tous les blocs observés en place dans ce sondage au niveau de l'US *14* sont brisés. Et comme au sud, on vient bâtir directement sur le remblai de démolition l'élévation US **201** de la chapelle nord ainsi que le mur nord de la nef US **207**, contrairement cette fois à ce que nous avons constaté dans le sondage 1 pour le mur sud de la nef US **204**.

2.3.3. Les sondages 3 et 4 : la lecture archéologique à l'intérieur de l'édifice

2.3.3.1. Le sondage 3 : la maçonnerie F11, la sépulture F10 et les US associées (planche 14 & 15)

Ce sondage a permis l'analyse d'une stratigraphie relativement simple. 11 US ont été enregistrées qui composent 4 faits archéologiques, auxquelles s'ajoutent 3 US d'élévation qui étaient en connexion directe. Le sondage a fait l'objet du relevé d'une coupe stratigraphique.

Sous le sol actuel US 22 de dalles de calcaire et son niveau d'installation US 21 associant sable et mortier de chaux (les deux forment F13), nous avons observé un creusement US 24 et son comblement US 20 (soit F12). La nature de ce comblement argileux compact, présentant des pierres de calcaire qui pourraient être des fragments de plus gros blocs et une dalle de calcaire, nous a fait penser qu'il s'agissait peut-être de l'indice d'une phase de récupération d'un ancien sol avec l'abandon d'une ancienne dalle constitutive de ce sol pour comblement d'un surcreusement près du mur. Quoi qu'il en soit, au vu du mortier plastique entre les dalles qui le compose, le sol US 22 a été remanié ces dernières décennies, peut-être pour l'égaliser, probablement au cours du dernier chantier de restauration à la fin du XX^e siècle.

L'US 24 recoupe une sépulture que nous avons enregistré F10. Le creusement de la sépulture US 23 contient deux complements : le premier, US 18, est un remblai gris-marron caillouteux avec quelques fragments de terres cuites architecturales et des petits charbons ; le second, US 19, est similaire au précédent mais plus clair et avec des pierres. Peut-être ce dernier est-il en fait l'US 18 perturbée en surface par la phase de récupération du sol précédent. Nous avons stoppé la fouille de cette structure lorsque des os, apparemment en connexion, sont apparus et ont confirmé qu'il s'agit bien d'une sépulture, à environ 100,73m NGF. Notons qu'il s'agit d'un immature. Aucun élément mobilier ne permet d'établir une datation absolue, mais les relations stratigraphiques et l'histoire de la pratique de l'inhumation dans les églises impliquent que cette sépulture est antérieure au XVIII^e siècle, et l'absence de caveau pourrait plaider pour une datation plus haute, au XVII^e siècle⁶⁰. Étant donné sa position, pour partie dans la nef et pour partie dans la croisée, nous serions tenté de penser qu'il s'agit de l'enfant d'une élite. Rappelons qu'il ne s'agit que d'hypothèses en l'état de nos

⁶⁰ BERTRAND 2000 ; l'auteur prend des exemples essentiellement en France méridionale mais s'appuie beaucoup sur *Les lois ecclésiastiques de France* de Louis d'Héricourt, ingénieur, religieux et avocat du duc de Valois-Orléans & du Parlement de Paris, dont les ouvrages de droit faisaient autorité et dont la culture était francilienne et picarde.

connaissances. Nous renvoyons à l'étude de Danaël Veyssier (partie 3) pour l'analyse détaillée.

Terminons en précisant que ce sondage a permis d'observer le sol naturel US 16, un remblai argilo-calcaire totalement stérile mais perturbé en surface, ce qui correspond à l'US 17. Elle-même est d'ailleurs recoupée par le creusement US 45, probable tranchée de fondation discrète de la fondation US 103 du pilier US 202 et comblé de l'US 46, très similaire à l'US 17. L'ensemble forme le fait F11.

2.3.3.2. Le sondage 4 : la maçonnerie US **207**, la sépulture F15 et les US associées **(planche 14 & 16)**

Ce sondage a permis lui-aussi l'analyse d'une stratigraphie simple. 10 US ont été enregistrées qui composent 3 faits archéologiques, auxquelles s'ajoutent 2 US d'élévation en connexion directe. Le sondage a fait l'objet du relevé d'une coupe stratigraphique.

Le sol actuel US **26** rappelle le sol US **22** décrit plus haut. Il est constitué de dalles de calcaire et a pu lui-aussi être remanié très récemment. Ce sol et son niveau d'installation US 25 associant sable, mortier de chaux et fragments de calcaire, forment le fait F16 qui scelle la sépulture F15. Le creusement droit US 32 de la sépulture accueille un comblement unique US 33 qui est un remblai argilo-sableux marron-noir, très meuble et homogène, présentant également des fragments de terres cuites architecturales, des charbons et quelques fragments de céramique du type grès salé difficile à dater précisément mais vraisemblablement moderne. Comme pour le sondage précédent, nous avons choisi ici d'arrêter la fouille lorsque des os humains en connexion ont été mis au jour, à environ 100,89m NGF.

La sépulture est plus récente que tous les autres contextes observés. En effet le creusement US 32 coupe l'US 27, une couche argilo-sableuse marron foncée, compacte et homogène, qui repose sur la couche argileuse marron-orangée US 28, elle-même coupée. Ces deux éléments sont difficiles à instruire mais nous sommes tenté de les rapprocher de l'US **47**, un sol qui n'apparaît pas dans la berme dont nous proposons le relevé mais qui est une structure que nous avons découverte lors de la réalisation de ce sondage. Ce sol, en dalles de calcaire irrégulières et grossièrement équarries liées à la terre, pourrait être interprété comme un sol d'extérieur, un dallage de place ou de parvis par exemple. La fenêtre de lecture est cependant étroite, mais nous verrons que cet élément est peut-être à mettre en relation avec

certaines des observations réalisées sur les élévations et qui concernent la morphologie de l'église avant la construction de la nef actuelle (cf. 2.4.).

L'US 28 scelle une petite fosse, F14, constituée du creusement évasé US 29 et du comblement US 30, un remblai argilo-sableux marron, meuble et homogène, similaire au remblai US 33. Ayant choisi d'arrêter le sondage à la profondeur d'apparition des os de la sépulture voisine, nous n'avons pas atteint le fond de cette fosse, mais la forme du creusement indique qu'elle ne devait pas faire plus de 0,35 à 0,38m de hauteur et était certainement circulaire. Rien ne permet d'interpréter cette fosse, ni même de la dater précisément.

Elle-même recoupe le sol naturel, c'est-à-dire ici les US 31 et 34, à rapprocher des US de sol naturel observées dans les sondages 1 et 3. Elles sont cotées ici à 101,20m NGF, ce qui est relativement haut comparativement à l'apparition du sol naturel dans les sondages voisins.

Un dernier point, qui mérite d'être souligné, est l'absence totale de fondation au mur nord de la nef de l'église US 207. Nous avons déjà fait cette constatation lors de l'analyse de la berme sud du sondage 2 (cf. 2.3.2.).

2.4. OBSERVATIONS COMPLÉMENTAIRES D'ARCHÉOLOGIE DU BÂTI

L'analyse architecturale et archéologique des élévations s'est faite parallèlement à la réalisation des sondages. Le nombre de jours de l'opération était insuffisant pour réaliser des relevés détaillés et l'essentiel de l'analyse s'est faite à partir d'observations directes. Pour la même raison, il n'a évidemment pas été possible de procéder à un enregistrement systématique des élévations ; n'ont été directement enregistrées que celles en contact direct avec les sondages ainsi que celles nécessaires à la compréhension générale du propos. Cela représente 17 US numérotées US 200 à US 217 (les US 205 et 206 n'étant pas utilisées).

2.4.1. Quelques éléments concernant la nef

2.4.1.1. Le mur-gouttereau nord US 207 (planches 17 et 18)

Le mur nord de la nef, US 207, s'adosse contre le court mur US 216, lui-même situé à l'ouest du pilier de la croisée US 202. Assez curieusement, il n'est pas aligné sur cette courte

section et ne suit ainsi pas l'axe général de l'église, sans que nous puissions l'expliquer actuellement.

Il est couvert de plusieurs couches d'enduits en mauvais état sur la face intérieure ce qui le rend presque illisible de ce côté, mais il est nu au revers, sur la face extérieure, que nous avons pu rapidement regarder lors de la réalisation du sondage 2 dans la propriété voisine. Il est bâti en moellons irréguliers essentiellement de calcaire, petits et moyens, non assisés, liés au mortier de chaux. Il ne faut cependant pas se fier au mortier visible en surface de ce côté car le mur a été rejointoyé à la fin du XX^e siècle. Signalons plusieurs éléments en remploi dont une dizaine de terres cuites architecturales en calage et au moins un bloc remarquable, au milieu du mur, taillé au marteau taillant-droit et présentant une moulure de tore – voire une colonnette – et qui pourrait s'approcher de la typologie d'un claveau ou d'un pilier décoré (de l'état de l'église médiévale ?).

La porte US **209** à travers le mur US **207** est tout à fait visible sur la face extérieure mais était enduite sur l'autre face. Ces deux US, strictement contemporaines, forment ensemble le fait F17. La porte se présente comme une porte sous arc surbaissé côté extérieur alors qu'elle n'est couverte, sur la face interne du mur, que d'une maigre poutre intégrée grossièrement et faisant office de linteau (ceci suggère une très probable reprise). La différence de niveaux de circulation entre l'église et le terrain au nord semble avoir justifié l'installation d'un escalier, qui est peut-être un aménagement secondaire à l'origine de la modification du couverture. Un mur-bouchon US **210** en moellons de grès et calcaire liés au mortier terre condamnait la porte. À l'extérieur, il avait été repris en même temps que le rejointoiement lors du précédent chantier de restauration, mais l'architecte ayant demandé de le faire démonter depuis l'intérieur, nous avons pu observer sa structure. Le mobilier retrouvé dans la maçonnerie atteste d'un bouchon élevé au XVIII^e ou au XIX^e siècle. Cette porte a vraisemblablement été réduite lors de la reprise de la façade à une date inconnue, mais avant sa condamnation (cf. ci-après).

2.4.1.2. Le mur de façade de la nef (**planche 19**)

Il est difficile de se positionner sur la façade de la nef car ce mur est archéologiquement presque illisible. Sur la face intérieure, il est enduit presque entièrement. La face extérieure, qui n'a jamais été échafaudée durant ce chantier, a été l'objet d'une restauration à la fin du

XX^e siècle qui a impliqué beaucoup de remaniements, notamment un ravalement, des changements de blocs et un rejointoiement partiel.

Toujours est-il que ce mur n'est perpendiculaire à aucun des deux murs-gouttereaux de la nef. Il est monté en moellons de calcaire liés au mortier de chaux, recourant à quelques blocs de calcaire pour certaines des parties structurantes (encadrements, angle sud, partie du rampant sud), et des blocs et des terres cuites architecturales montrent clairement une reprise de la partie haute et une modification de la pente de toit. Le rampant est d'ailleurs aujourd'hui en ciment. La porte principale, dont le linteau d'un style classique austère est indatable, a été l'objet elle-aussi d'une restauration, inachevée puisque les coussinets sont brisés : l'un est manquant et l'autre est... en polystyrène ! Il s'agit là clairement d'un modèle avant restauration qui indique un chantier très récent (à rapprocher du chantier des dernières années du XX^e siècle) interrompu en cours.

Une petite niche au sud de la porte, bouchée récemment et restaurée, a fait l'objet d'un sondage par les maçons en fin de chantier sur demande de l'architecte. Les rapides observations tendent à faire croire qu'elle avait déjà été modifiée et peut-être récupérée plus tôt car le fond et l'éventuel cul-de-four étaient absents.

L'oculus, à la base du pignon lui-même, n'est pas exactement centré sur la façade et a peut-être été abaissé d'environ un mètre puisqu'un très léger indice extérieur nous fait croire qu'il en existait un plus haut. Néanmoins, un sondage réalisé par le maçon avec accord de l'architecte à l'intérieur de l'église à l'endroit de l'oculus supposé n'a pas confirmé l'existence d'un ancien aménagement et a seulement permis le constat que beaucoup de blocs sont en remploi dans ce mur. Le mur a été refaçonné par le maçon à l'endroit du sondage.

Entre l'oculus et le linteau de la porte, un petit dais sommaire, lui-aussi indatable précisément, indique que se trouvait là une statue, vraisemblablement posée sur un socle disparu aujourd'hui.

Terminons avec le mur de façade en précisant qu'à l'angle extérieur nord, une maçonnerie grossière, en moellons, semble partiellement réduite ou au moins bûchée. Elle est difficile à interpréter : il pourrait s'agir d'un ancien contrefort ou de l'amorce d'un mur antérieur à l'actuel mais séparant le parvis de la parcelle voisine ou prolongeant la nef dans un état ancien. Il s'agit en tout cas d'une partie structurante en lien avec le piédroit occidental de la porte US **209** qui se situe à l'angle nord-ouest de la nef. Nous l'avons écrit plus haut (cf. 2.4.1.1.), cette porte est comme partiellement engagée dans le mur de façade et tout porte à croire qu'elle fonctionnait mieux avec un état antérieur où la façade était plus à l'ouest, au moins d'une vingtaine de centimètres (et donc presque perpendiculaire au mur-gouttereau sud

US 204). Autre hypothèse pouvant expliquer cette disposition : qu'une contrainte ancienne à l'extérieur, que nous ignorons totalement aujourd'hui, ait justifié de déporter autant la porte dans l'angle de la nef dès l'origine. Les informations manquent pour se positionner à cette étape du travail.

2.4.1.3. Le mur-gouttereau sud US 204 (planche 20)

Lui-aussi est entièrement enduit sur la face interne, ce qui ne permet une analyse structurelle que sur la face externe du mur. Le mur US 204 est structurellement similaire à son pendant US 207, c'est-à-dire bâti en moellons de calcaire et parfois de grès, calés ponctuellement de terres cuites architecturales. Mais l'angle avec le mur de façade est parfaitement monté en gros carreaux de calcaire harpés et trois baies sous arcs plein-cintres identiques entre-elles bénéficient d'encadrements également très bien montés de blocs de calcaire de moyen et grand appareil. Les claveaux des arcs sont particulièrement réguliers. Les trois ouvertures sont d'origine.

Ce mur est parfaitement orienté suivant l'axe principal est/ouest de l'édifice. Il est cependant adossé à la curieuse maçonnerie US 203 que nous avons quelques difficultés à interpréter, principalement à cause des remaniements dont elle a été l'objet lors de la campagne de restauration de la fin du XX^e siècle. Comme nous l'avons déjà exposé plus haut (cf. 2.3.1.), le mur US 203 est vraisemblablement l'amorce du mur-gouttereau sud de la nef prévue initialement, au cours de la même campagne que le chœur et la croisée. En ce sens, il est vraisemblablement le pendant de l'amorce de la courte section de mur US 216. Il fonctionnait, nous l'avons écrit également, avec la fondation US 105 qui annonce cette première nef avortée. Le mur-gouttereau actuel qui nous intéresse ici, US 204, est donc le remplaçant tardif du mur amorcé et avorté beaucoup plus tôt.

En revanche, Nous n'expliquons pas la raison qui a porté les bâtisseurs à ne pas l'aligner sur le mur US 203 et sa fondation US 105, mais à le décaler d'environ un mètre vers le nord, c'est-à-dire vers l'intérieur de la nef. Il en ressort d'ailleurs aujourd'hui non seulement une dissymétrie de la nef à cause de la divergence d'alignement des deux murs US 204 et US 207, mais aussi un décentrement de la nef vers le nord par rapport à l'axe initial déterminé par la croisée et le chœur.

2.4.1.4. La charpente⁶¹ (planche 21)

La charpente de la nef est de type ferme et pannes, avec deux fermes. D'après le marquage et l'enfoncement des chevilles, le sens de montage est de l'est vers l'ouest. Les sablières des murs-gouttereaux ne donnent pas d'informations.

La première ferme est composée d'un entrait, d'arbalétriers, d'un faux-entrait et de poinçons de fermette. L'arbalétrier sud est en remploi puisque l'on constate la présence de mortaises vides et d'un embrèvement sur la face supérieure (mais un sciage a rendu difficile l'observation ici), qui accueille actuellement une cale. Notons également des mortaises vides sur la face orientale du poinçon (pour un lien oblique ?) et sur celle du faux-entrait (pour un lierne ?); elles pourraient indiquer l'existence auparavant d'une troisième ferme avant la croisée du transept. Notons également des mortaises vides sur les faces intérieures des arbalétriers, peut-être pour d'anciennes jambes de force. Enfin, des logements quadrangulaires sont creusés sur la face supérieure de l'entrait à l'aplomb des mortaises vides; ils accueilleraient des jambes de force de fortes sections et semblent être des aménagements postérieurs.

La seconde ferme est plus remaniée encore, si bien qu'elle est difficile à décrire. Elle est composée d'un entrait avec des demi-arbalétriers assemblés en tête aux faces extérieures de poteaux étrangement disposés. Deux pièces obliques en prolongement des arbalétriers, qu'on qualifierait presque d'écharpes, sont assemblées en pied aux faces intérieures des poteaux et s'assemblent en tête l'une à l'autre par un mi-bois. Elles traversent ce qui s'apparente à un faux-entrait assemblé aux poteaux. Sur la face occidentale de l'entrait, on observe une grande fente dans le bois, comblée au plâtre. La présence de trous de cheville vides, comme en pied du poteau nord, suggère un précédent état de charpente. À proprement parlé, il ne s'agit pas d'une ferme mais d'un assemblage de pièces assez grossier, mal exécuté. Il n'y a pas de poinçon et la faitière repose sur l'assemblage des têtes d'écharpes, si bien qu'il est intrigant de songer à la circulation des forces dans cet ensemble...

Postérieurement à cette charpente (stricto-sensu, seule la structure que nous avons décrite jusqu'ici forme la charpente), une seconde armature de bois a été installée afin de fixer un lattis plâtré (les chevrons retournés indiquent plutôt un lattis qu'un lambris). La structure forme une voûte en berceau surbaissé et constitue quatre cercles s'assemblant en pied à une sablière indépendante de la charpente et s'assemblant en tête à plusieurs niveaux de liernes.

⁶¹ Nous remercions ici Maxime Chartier, archéologue du bâti spécialiste des charpentes & pans de bois, qui a accepté de venir visiter les combles de l'église afin de nous faire part de ses observations.

Un pan de bois constitué d'une pseudo-sablière vient clore la charpente de la nef, marquant une séparation avec l'arc doubleau de la croisée du transept. Il serait également possible d'interpréter cet ensemble comme une troisième ferme⁶², mais elle ne paraît pas du tout porteuse et probablement pas prévue originalement.

Ajoutons enfin que les enduits intérieurs au revers du mur de façade nous apportent un renseignement supplémentaire. En effet, le mur-pignon a connu un état avec l'enduit jaune mais sans faux-joints rouges jusqu'à la base de la structure en berceau. La peinture jaune semble avoir simplement servi de sous-couche à l'imposition de la peinture blanche, qui a recouvert également le lattis et les parties basses de la charpente. Cela est très intéressant car la structure en berceau est mentionnée par Louis Graves⁶³, qui ne mentionne pas qu'elle est neuve, ce qu'il fait généralement pour les structures très fraîches. De plus, l'érudit dit lire dans la nef un millésime « 1757 » que nous n'avons pas retrouvé, ce qui nous porte à croire qu'il était visible sur un élément décoratif disparu et non sur un élément structurel. Tout ceci implique que la structure en berceau est très probablement antérieure à 1810-1820, plus probablement même du XVIII^e siècle, et peut-être même à rapprocher de la mention de 1757⁶⁴ (rappelons que le bénitier à l'entrée de l'église porte la date 1746 mais, en tant qu'élément mobilier, il ne peut pas concourir seul à une datation).

Globalement, la charpente actuelle de la nef a connu au moins quatre états, difficiles dans le cadre de cette intervention de relier aux phases principales de l'opération que nous présentons en conclusion :

État 1 : une première charpente avec les arbalétriers que nous connaissons aujourd'hui en remploi (à moins que les arbalétriers proviennent d'une charpente rapportée)

État 2 : une nouvelle charpente profitant des remplois (la typologie permet de proposer une date postérieure au XVI^e siècle)

État 3 : remplacement de la ferme occidentale (et modification des jambes de force ?)

État 4 : installation (autour de 1757 ?) de la structure porteuse du lattis plâtré ; nouvel enduit blanc au niveau supérieur du mur-pignon (et installation de la structure à pan de bois ?)

⁶² C'est d'ailleurs le point de vue de l'architecte, dans Cahier de chantier du 18 mai 2018.

⁶³ GRAVES 1843, p. 148.

⁶⁴ L'étude dendrochronologique réalisée dans la nef donne les dates d'abattage suivantes : 1748 et 1752. Mais ne l'ayant pas consulté directement, nous ne savons s'il s'agit de bois de la charpente ou de bois de la voûte en berceau.

2.4.1.5. Synthèse : une nef du XVII^e siècle très remaniée

Les accolements respectifs des murs-gouttereaux US **204** et US **207** aux murs US **203** et US **216** nous assurent que la nef actuelle est postérieure à la croisée, datée stylistiquement, rappelons-le, de la première moitié du XVI^e siècle. Les rares éléments architecturaux expressifs de la nef (charpente, linteau de la porte, encadrement des baies, remplois, bénitier irrégulier daté 1746, console, etc.) ne permettent pas de proposer une datation chronotypologique absolue mais confirment une datation sous l'Ancien Régime. Les sols, nous l'avons écrit plus haut, sont récents au vu de la nature des joints, même si la plupart des dalles de calcaire sont certainement celles d'origine simplement remaniées.

Or, durant l'opération, la spécialiste des peintures a découvert, sur la face intérieure du mur-gouttereau nord US **207**, sous l'enduit à faux-joints rouges, des armes nobles (**planche 22**). L'écu se décrirait ainsi : « D'or à l'aigle éployé de sable, becqué, langué et armé de gueules, chargé d'un écusson d'azur surchargé de trois fusées d'or rangées en pal »⁶⁵. Les lions dressés et affrontés en ornement extérieur sont uniquement du décor, à l'inverse la couronne qui somme l'écu est une couronne marquisale. Les armes et la couronne permettent de conclure qu'il s'agit d'une référence à l'un des marquis de Néry-Raray, après la création du marquisat en 1654, c'est-à-dire Henri de Lancy jusqu'en 1679, son fils Gaston-Jean-Baptiste jusqu'en 1691 ou encore – mais c'est moins probable – sa petite-fille Marie-Luce jusqu'en 1743⁶⁶. Ensuite, Néry sortira des possessions des Lancy. Il reste difficile d'expliquer pourquoi ce décor a été peint là en l'absence d'une étude globale du décor de l'église à cette époque. Considérant le point de vue de la spécialiste S. Dotti qui, d'après la palette de pigments, propose plutôt une datation haute⁶⁷, le plus probable est qu'il s'agisse d'une peinture de dédicace lors de la constitution du marquisat de Néry-Raray en 1654, et non pas d'une litre funéraire comme nous le pensions à l'origine. Précisons d'ailleurs qu'il existe des armes identiques peintes sur un mur de l'église Saint-Laurent de Rocquemont, commune voisine, mais justement sur une litre funéraire⁶⁸. Quoiqu'il en soit, la présence des armes des Lancy confirment que le mur-gouttereau nord US **207** est bâti très certainement dans le courant du XVII^e siècle, plus probablement même avant la seconde moitié du XVII^e siècle.

⁶⁵ RIETSTAP 1887, p. 15 ; nous proposons sur la planche 22 une représentation du même blason mais porté par Charles Ambroise de Lancy et issue de HOZIER 1696, p. 1012.

⁶⁶ BILOT 2017.

⁶⁷ Cahier de chantier du 7 juin 2018.

⁶⁸ Information obtenue par Th. Legendre, dans Cahier de chantier du 27 juin 2018.

En l'état, aucun indice similaire n'existe pour le mur-gouttereau sud US **204**. La dissemblance entre les fondations ou entre les qualités de réalisations globales, notamment des ouvertures originales (porte US **209** au nord et baies du mur US **204**), invitent aussi à proposer des érections décalées entre les deux murs-gouttereaux US **204** et US **207**. Seule l'absence de marque de la partie active d'un marteau-taillant bretté sur l'encadrement des baies pourrait permettre de remonter leur date d'exécution vers le XVIII^e voire le XIX^e siècle, quoi que l'outil soit déjà relativement rare dans notre territoire aux XVI^e-XVII^e siècles. Ceci expliquerait également un peu mieux leur très bonne exécution, mais l'indice reste mince et fragile compte-tenu des ravalements et restaurations postérieures sur cette partie de l'édifice.

En tout cas, le caractère frustré de l'insertion des entrants de la charpente dans chacun des deux murs semblent indiquer que celle-ci fut modifiée dans un second temps, puis augmentée, nous l'avons dit, de la structure porteuse des lattis.

Concernant la nef, nous pourrions donc proposer le scénario principal suivant :

État 1 : il a existé une ancienne nef charpentée sur laquelle seront pris les bois remployés pour la charpente actuelle, ou ces bois sont pris sur un édifice voisin (logis, grange, etc.) ; dans le même ordre d'idée, les blocs remployés aperçus dans les murs proviennent peut-être de cette ancienne nef ou d'un bel édifice voisin.

État 2 : construction avant 1654 d'une nef modeste adossée à la croisée qui lui est antérieure ; le mur nord US **207** est peint intérieurement en blanc (surement toute la nef avec lui ?) et présente au moins un écu des de Lancy ; la charpente est visible.

État 3 : la porte US **209** au nord-ouest de la nef est abandonnée et bouchée par l'US **210**.

État 4 (qui peut être strictement contemporain de 3) : ajout d'une structure charpentée pour suspension d'une voûte en berceau portant un lattis plâtré ; le berceau est peint en blanc alors que tous les murs, y compris l'US **210**, sont peints en blanc-jaune à faux-joints rouges ; le mobilier contenu dans l'US **210** et les observations faites à propos des enduits sur le mur-pignon permettent de proposer de placer cette phase dans la seconde moitié du XVIII^e siècle.

Etat 5 : remplacement de la ferme occidentale de la charpente (qui est entièrement repeinte à cette occasion ?), création du pan de bois oriental et quelques autres remaniements de détails.

2.4.2. Détails à propos du chœur et de la croisée

Il ne s'agit pas ici de corriger les propositions typo-chronologiques de D. Vermand présentées plus haut (cf. 2.1.3.), avec lesquelles nous sommes de toute façon d'accord, ni de fournir une analyse complète de la partie ancienne de la bâtisse, mais simplement de souligner quelques éléments fondamentaux pour affiner la compréhension de l'édifice et son phasage. Ces informations sont notamment à mettre en perspectives avec les conclusions proposées au terme de l'analyse des résultats des sondages 1 et 2 (cf. 2.3.1. et 2.3.2.)

2.4.2.1. Les maçonneries de gros-œuvre (**planche 23, 24, 25**)

L'essentiel des élévations du chœur et de la croisée est monté en beaux carreaux de calcaire lutétien de moyen et grand appareil dressés au marteau-taillant bretté et liés au mortier de chaux. Les joints sont moyennement épais mais des grands rejointoiements postérieurs empêchent d'en connaître d'avantage avec la seule observation de surface.

Depuis l'extérieur de l'église, la régularité des assises et des chaînes harpées ainsi que les dispositions des encadrements démontrent que les contreforts, les larmiers, les baies sont tous strictement contemporains des murs. Celui du chevet, par exemple, est parfaitement homogène (les rampants découverts du pignon ont tout de même été modifiés proprement, ou simplement restaurés). Les faces intérieures sont plus difficiles à observer car elles sont partiellement enduites.

Signalons au moins deux éléments modifiés, à savoir d'abord dans la première travée du chœur, à travers le mur sud, une porte bouchée ; elle est visible depuis l'intérieur malgré les enduits et facile à identifier depuis l'extérieur malgré la présence de pierres et d'une stèle tumulaire redressée. Son encadrement n'est pas soigné et il est possible qu'elle n'ait pas été prévue initialement et qu'elle ait été percée après le chantier de construction du chœur. Quoiqu'il en soit, cette porte a été condamnée avant la pose des enduits intérieurs à faux-joints rouges (ajoutons que le bouchon a été aménagé d'une niche en brique inélégante mais intégrée dans le décor à faux-joints, donc antérieure à lui). Tout porte à croire que cette porte était la porte privative de l'officiant qui pouvait ainsi arriver directement du presbytère, initialement situé au sud-est du cimetière. La seconde structure modifiée est la corniche qui, ici encore, est peut-être constituée d'éléments originaux mais qui ont été partiellement remployés ou redistribués, mais aussi constituée d'éléments rajoutés et souvent de moins

bonne qualité, comme c'est le cas pour la chapelle nord et au-dessus de l'arc-doubleau de la chapelle sud.

À trois endroits, la structure même du gros-œuvre de l'élévation a été modifiée, et de façon très importante. À savoir tout d'abord à l'angle nord-est de la croisée, là où le chœur et la chapelle nord se rejoignent. L'observation de cet angle ainsi que de la face extérieure du mur oriental de la chapelle nord US **215** permet d'émettre l'hypothèse que la chapelle fut en fait accolée à un contrefort. Il est trahi en parement par un coup de sable lisible sur trois à quatre assises au-dessus de l'arc de la baie. La face du contrefort fut retaillée pour servir dans un second temps de piédroit sud à la baie de la chapelle ; on constate d'ailleurs la grande différence de hauteur d'appareil entre le piédroit nord et le piédroit sud de la baie, qui explique que l'on trouve une assise de plus au sud. C'est-à-dire que le chœur, dans le projet initial, ne devait pas être prolongé par une croisée mais peut-être directement par une nef. La face intérieure du mur, dont l'enduit a presque disparu à cet endroit, confirme également cela. Nous verrons que l'observation du comble de la chapelle nord renforcera encore cette hypothèse (cf. 2.4.2.2.). Par ailleurs, la chapelle nord est similaire aux élévations précédemment décrite mais les carreaux sont presque uniquement en grand appareil, plus réguliers également, et les joints sont plus fins et plus homogène que pour les élévations du chœur. Ces quelques différences de mise en œuvre et de mise en forme s'ajoutent aux légères différences de style qui avaient permis à D. Vermand de pressentir que le chœur et la croisée dépendaient de deux phases successives proches dans le temps, et elles confirment l'hypothèse du spécialiste.

Les deux autres endroits où le gros-œuvre a été modifié se répondent puisqu'il s'agit des massifs associés aux deux piliers d'angle occidentaux de la croisée, enregistrés comme US **203** et US **216**. Ces deux massifs sont en réalité des anciens contreforts ou, plus probablement, les chaînes et les départs amputés des murs de la nef prévue initialement. La régularité de leur appareillage confirme qu'il doit être placé dans la même phase que le chœur. Nous sommes plus prudents quant à leur interprétation car l'actuel mur ouest de la croisée (au-dessus de l'arc triomphal), surmonté d'un pignon, est extrêmement délicat à comprendre et nous n'avons jamais pu l'observer sans échafaudage dans le cadre de cette opération. Seul un scénario assez surprenant avec au moins trois à quatre phases très rapprochées dans le temps, dont au moins une marquerait un repentir, permettent à nos yeux d'expliquer cet ensemble. Quoi qu'il en soit, nous attirons l'attention sur le fait que, sur les faces intérieures des massifs US **203** et US **216**, les départs de voûte contemporains de la croisée mais visibles à l'amorce de la nef c'est-à-dire sur le côté occidental des colonnes de

pilier, et la maçonnerie intermédiaire entre pignon et arc triomphal bâtie grossièrement en moellons de calcaire indiquent vraisemblablement une nef prévue dès cet état, elle débutait vraisemblablement par une très courte travée dont le couvrement est impossible à documenter. Notez qu'il pourrait tout autant s'agir d'un porche par exemple, ce qui peut exister dans le cas d'une église qui n'est pas paroissiale et qui ne nécessite pas de nef pour accueillir les fidèles. En effet, l'angle entre l'arc et les voûtes pénétrantes de la première travée de cette nef théorique était très aigu, beaucoup plus qu'il ne l'est pour la croisée par exemple, ce qui implique une très courte portée, et le pignon actuel, malgré quelques remaniements postérieurs, ne semble pas du tout aménagé de tel sorte qu'il reçoive une couverture. Était-il seulement prévu à l'origine, ou la charpente du chœur ne devait-elle pas plutôt se prolonger sur la nef ? Ces difficultés d'interprétation sont peut-être à mettre en relation avec la complexité globale qui naît de l'analyse de la charpente dans la partie suivante (cf. 2.4.2.2.).

Terminons en précisant que le relevé topographique de l'église a fait découvrir un élément structurel important que l'observation *in-situ* ne permet pas de remarquer. Les murs-gouttereau des travées 1 et 2 du chœur ne sont pas identiques : le mur de la travée 2 est plus large que celui de la précédente, environ 0,80m pour le premier et 0,70m pour le second. Ce fait est surprenant, car la travée 2 est théoriquement celle qui est le moins soumise aux contraintes et aux forces, puisqu'elle est contrebutée de part et d'autre. Tout porte à croire que cela est dû ici encore à ce que nous pouvons observer dans le comble ci-après.

2.4.2.2. Les charpentes et les combles⁶⁹ (planches 26, 27, 28)

On accède aujourd'hui aux combles par une tour circulaire située dans l'angle nord-ouest de la chapelle nord du transept, qui abrite un escalier en vis. Nous l'avons dit, cette tour-escalier est indiscutablement contemporaine de la chapelle, et nous tenons à souligner que la structure semble entièrement homogène et dans l'état d'origine, y compris les marches et surtout le beau vantail de porte courbe à planches jointives qui épouse exactement la circonférence de la tour. Les éléments métalliques (gonds, clous forgés, poignée), l'absence d'indice d'un bâti de porte manquant ou de gonds abandonnés dans la maçonnerie ainsi que la mise en œuvre générale nous permettent de proposer qu'il s'agit d'un état primitif, de datation

⁶⁹ Partie écrite ici encore avec l'aide de Maxime Chartier qui nous a fait part de ses rapides observations sur les charpentes.

haute, mi-XVI^e siècle certainement, qui demanderait bien sûr à être confirmée par un spécialiste⁷⁰. Une si bonne conservation d'un élément autant exposé nous semble tout de même relativement remarquable.

La première charpente à laquelle nous sommes confronté est donc celle de la chapelle nord. Elle est de type fermes et pannes avec croupe. La première ferme est constituée d'un entrait, d'un faux-entrait et d'un poinçon de fermette et présente des arêtiers, des empanons, des coyers et des goussets. On lit facilement plusieurs marquages d'époques différentes, le premier étant réalisé au ciseau et les suivants étant fait à la mine ou au crayon à mine noire et rouge. La présence de plusieurs marquages indique clairement une reprise de la charpente⁷¹. La seconde ferme présente un entrait, des arbalétriers, un faux-entrait et un poinçon de fermette. Elle est elle-aussi marquée, en l'occurrence « II ». Elle est reliée par une noue à la charpente de la croisée. Notons également que la sablière externe ouest présente une taille en queue d'aronde qui indique peut-être qu'elle est d'origine, et qu'un vestige la sablière ouest interne est conservé sous l'entrait de la ferme deux. Si des datations dendrochronologiques complémentaires doivent être faites, ces deux sablières pourraient être des pièces de choix.

Signalons que dans les combles de ce croisillon nord, au sommet du mur porté par l'arc qui sépare la chapelle de la croisée, l'on remarque également une corniche moulurée (**planche 24**). Elle est strictement identique à celle visible au sommet du chœur et du bras nord, et devait elle-aussi être initialement visible. Elle confirme ce que nous écrivions dans la partie précédente, à savoir que ce qui est aujourd'hui la croisée a été un temps pensée comme une troisième travée de chœur ou, plus probablement, une première travée de nef, c'est-à-dire comme une élévation sans bas-côté ni croisillon. Terminons d'ailleurs en signalant que, au niveau du rein sud-est de la voûte du croisillon, dans ce qui est la partie haute du mur US **215**, apparaît la gorge ainsi que le départ du talus qui couronnent le contrefort intégré dont il était question dans la partie précédente (**planche 24**). Trois forts arguments se conjuguent donc et s'ajoutent aux remarques chrono-typologiques de D. Vermand pour attester que le croisillon nord n'était pas prévu initialement, par conséquent la croisée également.

La charpente de la croisée est quant à elle difficile à analyser car elle est très perturbée. L'ajout d'un clocher charpenté au XIX^e siècle, visible sur les anciennes cartes postales, en est

⁷⁰ Nous ne connaissons pas de typologie de portes simples comme celle qui nous intéresse ici ; les exemples issus de TOUZÉ 2009 sont souvent grandioses, et une large place est laissée aux pentures.

⁷¹ Ce que confirme l'étude dendrochronologique d'Archéolabs, que nous n'avons pas pu consulter, qui annonce certains bois de la charpente du bras nord « mis en œuvre et mis en place en 1709 » ; cf. Cahier de Chantier du 12 mars 2018 et du 27 juin 2018.

probablement l'explication principale⁷². La charpente ne présente pas de ferme, peut-être d'ailleurs dès l'origine ; ce serait curieux mais il est impossible de trancher dans le cadre de ce travail. Elle est donc structurée simplement de pannes et chevrons dont les pieds sont fixés sur une sablière en remploi. De nombreux chevrons sont en remplois eux-aussi car ils présentent des mortaises et des trous de cheville vides : sont-ils ceux d'origine⁷³ ? Notons tout de même que des tailles en queue d'aronde pour blochets sont visibles, et que les chevrons sont peut-être initialement du type chevrons à jambettes sur blochets. Cette partie de la charpente est en si mauvais état que les couvreurs ont été contraints de rajouter une ferme temporaire en cours de chantier.

La charpente du chœur est de type fermes et pannes, avec une unique ferme (**planche 27**). Sa position par rapport à l'extrados des voûtes est cohérente, permettant ainsi un report des charges sur les parties maçonnées du niveau inférieur. Elle comporte plusieurs marques, à savoir une notation en francs simple et double, réalisées au ciseau. La ferme se compose d'un entrait, d'un poinçon de fond, d'arbalétriers (déformés, peut-être à cause d'un mauvais report de charges ?) et des contrefiches. Le contreventement est assuré par une faitière et des liens obliques la reliant aux flancs du poinçon. D'après le sens d'enfoncement des chevilles et le recouvrement des faitières, le sens de montage est d'ouest en est. Les sablières sont très intéressantes : un double cours contraint des blochets assemblés à elles par une taille en queue d'aronde. On compte sept blochets par travées, qui reçoivent les pieds des chevrons ainsi qu'une jambette. Des chevrons plus récents ont été intercalés pour doubler le nombre total, leurs pieds reposant simplement sur la sablière externe. Soit les sablières sont en remploi, soit nous sommes en présence d'une charpente de type ferme et panne avec chevrons sur blochets, ce qui est une typologie relativement tardive⁷⁴.

La charpente du chœur est dissociée de celle de la croisée malgré la contemporanéité apparente des deux ensembles car un ouvrage maçonné, visible uniquement dans le comble, divise l'espace en deux (**planche 28**). Il s'agit vraisemblablement d'un mur-pignon, dont la face extérieure, caractérisée notamment par un larmier, donne vers l'ouest. Une ouverture au

⁷² Un document des archives communales signale que la cloche fut baptisée en 1864 « Julie Constance » ; la carte postale ancienne sur la couverture du rapport montre le clocher charpenté.

⁷³ La même étude que celle évoquée dans la note 71 précise que la charpente de la croisée présente des bois issus d'un arbre abattu en automne/hiver 1545/1546, mais elle parle de « la sablière intérieure nord de la croisée » qui est précisément celle qui pourrait être en remploi... Il convient donc de rester prudent sur les conclusions tirées de l'étude dendrochronologique qui a été réalisé en amont d'une étude typologique détaillée.

⁷⁴ Même référence qu'aux notes 71 et 73 : l'étude dendrochronologique d'Archéolabs mentionne des « éléments de la ferme du chœur issus d'arbres abattus entre 1655 et 1660 » ; ce qui est cohérent avec ces observations typologiques.

milieu de cette maçonnerie a été réalisée postérieurement pour permettre de circuler dans les combles ; elle doit être ignorée.

Ce mur-pignon est typologiquement et archéologiquement strictement contemporain du chœur :

- le larmier est une forme classique du XVI^e siècle et comparable à celui du niveau inférieur bien que la mouluration soit légèrement plus complexe

- l'appareillage très propre est similaire à celui des murs du chœur, les blocs sont dressés au marteau-taillant bretté dont les marques sont si propres que l'on peut presque affirmer que le mur n'a jamais été exposé aux intempéries

- l'ensemble est lié au mortier de chaux

- les assises présentent des hauteurs qui correspondent à des multiples faciles du pouce royal (quatre hauteurs repérées : 0,235-0,24m ; 0,265m ; 0,29-0,30m ; 0,325-0,33m soit, pour ce dernier, un pied de douze pouces de 0,027m, les autres étant des multiples)

- les blocs présentent des marques d'assises typiques de celles que l'on trouve dans ce territoire très couramment entre le XIV^e et le XVI^e siècles, voire le XIII^e et le XVIII^e siècles (flèches et chiffres romains).

Évidemment, cette maçonnerie soulève des questions fondamentales. Si elle présente un larmier vers l'ouest, c'est qu'elle est un mur orienté séparant un extérieur théoriquement exposé à un intérieur, or aucune maçonnerie dans le comble du chœur ne lui répond. Pas même le pignon du chevet qui ne présente pas exactement le même profil, à commencer par le fait qu'il ne propose pas de larmier (même disparu) et que les rampants semblent d'origine. Si un mur devait lui répondre, il ne pouvait vraisemblablement se situer qu'à l'emplacement de l'actuelle ferme de charpente du chœur, au-dessus de l'arc séparant les travées 1 et 2. Cela expliquerait donc pourquoi cette ferme est typologiquement plus tardive, ce que confirme la dendrochronologie.

Ainsi aurait-on probablement ici, au-dessus de la travée 2, une structure barlongue de type clocher, qui explique la plus forte épaisseur de la maçonnerie du niveau 1 dans cette travée que nous exposions dans la partie précédente : il a fallu porter un édifice supplémentaire.

Quelle hauteur et quelle profil donner à ce clocher ? Nous ne pouvons répondre à ces questions en l'état de nos connaissances. Cependant, des comparaisons architecturales avec quelques églises de l'Oise des XII^e-XVI^e siècles offrant un clocher en position d'étage sur la seconde ou la troisième travée permettraient d'aller plus loin ; citons tout d'abord les églises Saint-Martin de Néry et Notre-Dame de Trumilly qui sont toutes les deux voisines de celle

qui nous intéresse ici, preuve qu'il y a peut-être une morpho-typologie à dégager. Citons ensuite, dans un voisinage immédiat, les églises Saint-Pierre et Saint-Michel de Séry-Magneval ainsi que Saint-Barthélemy de Villeneuve-sur-Verberie. Plus loin, proposons notamment les églises Saint-Laurent de La Villeneuve-sous-Thury, Saint-Pierre de Marquéglise, Saint-Georges de Rantigny/Uny-Saint-Georges, Saint-Martin de Roye-sur-Matz, Saint-Gervais et Saint-Protais de Vaudancourt, et les églises éponymes de Saint-Félix et de Sainte-Geneviève.

Enfin, dernière question que soulève la présence de ce clocher : quelle est la typologie de la partie occidentale, probablement une nef, pensée au moment-même où il est en cours de construction ? En effet, le larmier, qui – nous insistons – est d'origine, est un élément très curieux. Il est brisé, ce qui signifie qu'il est pensé pour éviter un obstacle. Or, à l'étape où le clocher est bâti, nous l'avons écrit plus haut, le maître d'œuvre n'a pas en projet une église en croix latine mais une église de plan allongé. À ce stade, plusieurs hypothèses :

- soit l'église ne devait se composer que de deux travées, l'une accueillant le sanctuaire, l'autre le clocher, et sous le larmier se serait trouvé un portail

- soit, hypothèse plus probable, l'église devait se prolonger vers l'ouest, au-delà de la travée de clocher, typiquement par une nef basse ou même simplement un porche, bas lui-aussi, et se pose alors la question de sa couverture à cet endroit. Le larmier est probablement brisé précisément pour ne pas gêner l'installation d'une couverture qui s'adosserait sur la partie basse du clocher. Cette théorie implique nécessairement que l'arc-doubleau qui sépare la croisée de la seconde travée du chœur a été construit en sous-œuvre après l'abandon du clocher, et explique les légères dissemblances entre les voûtes prismatiques du chœur et celles de la croisée.

Toute la partie précédente peut se résumer ainsi : si nef il y a eu avant la modification du projet pour installer une croisée, elle a donc eu deux états au moins, très proches dans le temps. Tout d'abord une nef basse, avec toiture s'intégrant parfaitement sous le larmier ; puis une nef haute qui régnait à la hauteur des travées du chœur, dont les indices sont ceux visibles notamment dans les combles et décrits plus haut (corniche, contrefort, etc.).

2.4.2.3. Les décors (**planche 29**)

Nous nous accordons avec Stefania Dotti⁷⁵ qui avait précisé en cours de chantier que le chœur et la croisée sont initialement à pierre-nue. Le premier décor peint rajouté est une litre funéraire dont des fragments sont conservés ponctuellement sur presque tous les murs du chœur, de la croisée et des chapelles. Elle mesure environ 0,38m de haut, et est placée à près de 2,80m du niveau du sol. Nous pouvons affirmer que la chapelle sud, pourtant disparue aujourd'hui, était elle-aussi décorée puisqu'un sondage de visite a été réalisé par S. Dotti sur demande de l'architecte, qui a confirmé que le pilier sud-ouest de la croisée était décoré de la litre funéraire avant que le mur-bouchon US **212** ait été dressé. Cette remarque est d'ailleurs valable pour la chapelle nord et son mur-bouchon US **213**. Ce point est très intéressant car il nous permet d'affiner le phasage et la datation concernant l'abandon de la chapelle sud, en pouvant proposer un *terminus ante quem* autour du milieu du XVIII^e siècle (cf. 2.4.1.).

La litre funéraire en question est identifiable. Les deux parties les mieux conservées, de part et d'autre de la baie du chevet, présentent chacune la même couronne, centrée en hauteur, sans écu associé. Elle est portée par des lions ou plus probablement des aigles très fragmentaires, mais qui ne sont que des ornements extérieurs sans intérêt pour l'identification. En revanche, on peut identifier une couronne ducal, reconnaissable à ses cinq feuilles. Selon Pastoureau, « la bibliographie sur les couronnes [héraldiques] est considérable mais rarement de qualité », ce qui n'aide pas l'identification⁷⁶. Cependant, selon toute vraisemblance, il doit s'agir d'une litre peinte à l'occasion du décès du duc de Valois Gaston d'Orléans en 1660. N'oublions pas que les litres disparaissent progressivement au XVIII^e siècle, ce qui exclut très probablement les ducs de ce temps-là mais pourrait laisser tout de même en concurrence le duc Philippe I^{er} qui décède en 1701. Ajoutons tout de même que Henri de Lancy devient marquis de Néry-Raray par accord du roi et surtout très probablement avec le soutien du duc de Valois Gaston d'Orléans, qui est son seigneur direct mais aussi le parrain de son fils (d'où le prénom qui lui sera choisi d'ailleurs : Gaston Jean-Baptiste). Faire peindre, au décès du duc, une litre funéraire dans les églises de son marquisat peut être une façon pour Henri de Lancy de souligner une fois encore le lien étroit qui l'unissait à Gaston d'Orléans, et de commémorer sa mémoire.

Cette litre est elle-même recouverte, ainsi d'ailleurs que toutes les maçonneries du chœur et de la croisée, d'un enduit blanc-jaune à faux-joints rouges. Il est similaire à celui que l'on

⁷⁵ Cahier de chantier du 27 juin 2018.

⁷⁶ PASTOUREAU 1979.

trouve dans la nef, mais peut-être pas identique : la différence de couleur des joints et les ruptures d'alignement dans son tracé au niveau des deux angles occidentaux de la croisée, à la jonction avec la nef sur le pilier US **202** et l'ancien contrefort US **203**, tendent à confirmer qu'il est réalisé en deux phases, ce qui n'empêche pas qu'elles puissent être très proches dans le temps, et de toute manière probablement assez tard, dans le courant du XVIII^e siècle.

2.4.2.4. Une découverte assez rare : l'épure de la baie orientale de la chapelle nord **(planche 30)**

En début de chantier, derrière les meubles en bois adossés aux murs de la chapelle nord qui constituait la sacristie de l'église depuis deux siècles, nous avons découvert plusieurs éléments de décors. D'abord des peintures difficilement datables, peut-être des XVI^e-XVII^e siècles⁷⁷, de motifs végétaux et géométriques qui attestent que le bras nord du transept fut très tôt, peut-être dès l'origine, utilisé comme une chapelle présentant un autel contre le mur oriental US 215.

Signalons surtout la découverte d'une épure. Ce sont clairement les autels successifs accolés ici au mur qui l'ont protégé depuis l'origine. Ce type de découverte est assez rare car la gravure est toujours peu profonde. L'épure correspond à un tracé préparatoire au compas réalisé par un tailleur de pierre. Il s'agit en fait du gabarit du réseau de la baie située sur le même mur, juste au-dessus. Le tailleur donc réalisé une ébauche sur le mur, à pied d'œuvre, pour guider la taille des blocs et des moulures qu'il avait à réaliser.

Nous nous sommes permis, durant l'opération, de surligner la gravure au crayon de bois afin de la signaler et d'en réaliser un cliché et un relevé propres.

Nous sommes donc en présence d'un cas rare de découverte in-situ d'une épure alors que l'élément sculpté correspondant existe encore en position primaire. À notre sens, cet élément, intéressant tant du point de vue de l'histoire propre de l'édifice que de l'histoire des savoir-faire et de la construction, mériterait d'être protégé et valorisé. D'autant que l'épure peut disparaître au moindre choc, et même avec quelques frottements.

⁷⁷ Nous nous rangeons à l'avis de S. Dotti sur la question ; cf. Cahier de chantier des 7 et 27 juin 2018.

2.4.2.5. Focus sur le programme architectural initial et le recours au nombre d'or (planche 31)

Le chœur et le transept de l'église de Verrines présentent un plan simple mais consciencieusement élaboré à partir de la mesure du pouce royal, qui fait autorité dans le Valois dès le XII^e siècle, et en recourant au nombre d'or pour les proportions données au plan au sol de l'édifice⁷⁸. Il ne semble pas que ce soit le cas pour les proportions des volumes mais nous n'avons pas pu vérifier dans le détail faute de temps dans le cadre de cette opération.

Au-delà de toutes les interprétations les plus farfelues qui ont pu être proposées autour de l'utilisation du nombre d'or, cette proportion est régulièrement retrouvée dans les édifices bien construits, et surtout bien pensés. Jean-Luc François par exemple l'a bien démontré pour le cas de l'abbaye du Lieu-Restauré.

Rappelons que la valeur du nombre d'or est approximativement 1,618 et qu'il s'écrit en abrégé comme la lettre grecque φ (« phi »).

En usant simplement donc d'un compas et d'une corde à treize nœuds, le maître d'œuvre a ainsi pu procéder comme il suit :

1. Le maître d'œuvre a dressé arbitrairement deux droites perpendiculaires à partir de l'endroit où il souhaitait qu'un des deux angles du chevet s'inscrive. Puisqu'il souhaitait une église convenablement orientée, il a tracé les deux droites orientées nord/sud et est/ouest. Convenons que le point où les deux droites se croisent est appelé A et sera l'angle nord-est du chœur.

2. En se positionnant en A, il a tracé un cercle de rayon R de 11 pieds. Vers l'ouest, à l'endroit où le cercle coupe la ligne orientée est/ouest débute la seconde travée. Convenons d'appeler ce deuxième point B.

3. Depuis le point A, le maître d'œuvre a tracé un cercle dont le rayon R'' est égal au rayon du précédent (R) multiplié par le nombre d'or (φ), soit $R'' = R \times \varphi$. Vers le sud, le cercle coupe la droite orientée nord/sud à l'endroit où se place l'autre angle du chevet. Ainsi est déterminée la largeur du chœur. Convenons d'appeler ce troisième point C.

4. En se positionnant désormais en B, c'est-à-dire au départ de la seconde travée, il a tracé un second cercle de rayon R afin de fixer la longueur de la seconde travée, qui sera donc égale à la première. Convenons d'appeler ce point D.

⁷⁸ Le nombre d'or est une valeur approximative, résultat de l'équation $(1+\sqrt{5})/2$, que les anciens retrouvaient sur les chantiers par un simple exercice de géométrie.

5. en se positionnant désormais en C, le maître d'œuvre trace une ligne perpendiculaire à celle qui passe déjà à ce point.

6. Depuis le même point, le maître d'œuvre reporte les deux longueurs R de travées identiquement à ce qu'il a fait sur l'autre côté. Tout le chœur est tracé et les points E et F définis.

7. Le maître d'œuvre se positionne désormais successivement aux points D et F, d'où il trace deux cercles de rayon R. L'endroit vers l'ouest où les cercles se croisent sera appelé G et constituera bientôt le milieu de la croisée.

8. De ce dernier point, G, où il se positionne, le maître d'œuvre trace un nouveau cercle de rayon R qui croise vers l'ouest les deux droites AB et CE prolongées. Ici se trouveront les deux autres angles de la croisée, soit H et I. La longueur de la croisée est ainsi déterminée, et est donc différente de celle des travées du chœur.

9. Pour tracer les bras nord et sud du transept, dont il ne reste à déterminer que les longueurs, le maître d'œuvre a choisi de se placer sur le point B. Il trace un cercle de rayon R''.

10. Le maître d'œuvre se place ensuite en D et trace une droite perpendiculaire à celle qui passe déjà par ce point. Vers le nord, le point J où se croisent le cercle et la droite lui donne la profondeur de la chapelle.

À partir de là, le maître d'œuvre n'a plus qu'à reproduire la procédure pour déterminer le point K et l'emprise de la chapelle sud. Il peut ainsi dessiner les chapelles par un simple travail de trigonométrie. Puis, il peut reprendre aux points H et I son tracé pour déterminer l'emprise de la nef, sur laquelle nous ne sommes malheureusement pas encore informé.

En effet, le maître d'œuvre a probablement prolongé le processus pour tracer une nef, ou du moins l'a-t-il probablement envisagé, mais aucun indice archéologique ne nous permet d'attester de la profondeur des travées, qui pourraient tout aussi bien suivre le rythme imposé par celles du chœur (longueur égale à R) que suivre un rythme différent (peut-être R'', ou au contraire moins important que celui du chœur si l'on en suit notre rapide observation au point 2.4.2.1. À propos de l'angle aigu de la pénétration de la voûte de la nef avec l'arc triomphal). Signalons tout de même que si l'on projette une nef à quatre travées de longueur R, ce qui serait un équilibre harmonieux des proportions générales du plan de l'église, et si l'on rajoute une épaisseur de mur, les contreforts, voire même peut-être un petit escalier d'accès, la façade de l'église ainsi projetée coïnciderait presque parfaitement avec la limite parcellaire entre le chemin actuel qui permet d'accéder à l'édifice et la propriété voisine, surnommée, nous

l'avons dit, « le logis ». Faut-il y voir un lien éventuel entre les deux pôles de commandements traditionnels du village médiéval ? Seules des investigations supplémentaires, à commencer peut-être par l'étude du logis, une réelle étude historique et un complément de sondage au niveau du parvis actuel permettront de le déterminer.

Selon toute vraisemblance, si l'église du début du XVI^e siècle s'installe sur la fondation de l'église précédente dérasée, cela signifie que ce plan est pensé non pas au XVI^e siècle mais au XIII^e ou XIV^e siècle. Dans tous les cas, la présence d'un plan aussi raisonné et contrôlé, même s'il est simple, implique que le maître d'œuvre qui est intervenu pour concevoir cet édifice est un architecte ou artisan instruit et efficace.

2.5. CONCLUSION

La bonne coordination du chantier et l'intérêt suscité par cette église à tous les intervenants ont permis de faire considérablement progresser notre connaissance de l'édifice. Seul Dominique Vermand avait proposé jusqu'alors une rapide lecture stylistique du monument fournissant un découpage en deux grandes phases : un chantier pour le chœur et le transept autour de 1520-1540, peut-être en deux phases, puis un second chantier pour venir ajouter une nef très simple, peut-être au milieu du XVIII^e siècle. Malgré l'absence de données historiques solides pour étayer et contextualiser notre propos, nous avons, grâce à la mutualisation des résultats issus de la réalisation de quatre sondages et à une rapide analyse archéologique du bâti, réussi à enrichir le scénario.

Il s'agit tout d'abord de la démonstration qu'il a existé une église médiévale, du XIV^e ou peut-être du XIII^e siècle, voire de la fin du XII^e siècle, qu'aucun indice architectural en élévation ne permettait d'imaginer. Est-elle à rapprocher des mentions de 1182 (Lambert) ou 1325 (Pomart) ? Seule une recherche complémentaire permettrait de le confirmer. Et il en serait d'ailleurs de même pour réussir à expliquer pourquoi cette première église est démantelée. Le fut-elle peut-être juste avant le chantier qui donnera l'église actuelle, ou bien plus tôt, dans le contexte violent de la seconde partie de la Guerre de Cent Ans par exemple ?

Il s'agit ensuite d'avoir réussi à affiner le déroulement du chantier de construction de la première moitié du XVI^e siècle, alors que l'on passe lentement des dernières formes traditionnelles du style gothique flamboyant aux premiers éléments typiques du style renaissant. Il y eu, en deux à trois décennies, au moins deux projets architecturaux successifs et donc un repentir : le maître d'œuvre a d'abord souhaité réaliser une église de plan allongé

mais présentant un clocher et une hiérarchie entre le chœur et une nef basse, puis a préféré un projet sans clocher mais avec un plan en croix-latine et une nef haute. Il est possible qu'il faille, entre ces deux phases, intégrer un état intermédiaire sans transept ni nef haute, mais il s'agit là de déductions théoriques qui n'ont malheureusement presque aucune réalité archéologique, hormis la corniche du comble de la croisée.

Il s'agit enfin d'avoir amélioré la compréhension de la nef ainsi qu'avoir pu affiner les datations. Ici, nous le savons, un vaisseau est prévu à chacune des phases précédentes, mais jamais il ne semble avoir été réellement bâti. Grâce aux armes des Lancy découvertes sur l'un des murs, nous savons qu'avant le milieu du XVII^e siècle, et peut-être dès la fin du XVI^e siècle, une nef basse assez simple est érigée. Il semble qu'elle soit profondément modifiée au moins une fois, ce qui expliquerait la divergence et les différences entre les murs-gouttereaux nord et sud ainsi que les irrégularités de la façade. Cette modification majeure du gros-œuvre est peut-être alors à mettre en parallèle avec le remaniement profond de la charpente et la mise en place d'une voûte en berceau à lattis plâtré dans le courant du XVIII^e siècle, peut-être au cours de la seconde moitié. Notez par ailleurs que c'est très probablement durant le même siècle que le croisillon sud est à nouveau détruit et récupéré jusqu'aux fondations anciennes. Ici encore sans que nous en connaissions la raison. Pour ces deux points, révélateurs de profondes modifications dans la façon d'utiliser l'église à la veille de la Révolution, il faudrait ici encore pouvoir compléter les observations archéologiques et les confronter à une étude historique ciblée.

Reste que l'église Saint-Rieul de Verrines qui, faut-il le rappeler, n'est protégée à aucun titre, est un édifice qui mérite d'être redécouvert. La construction est soignée ; le recours au nombre d'or pour l'établissement du plan ou la régularité de la mise en forme des pierres de calcaire lutétien et de la mise en œuvre des maçonneries le démontrent largement. Les détails architecturaux sont nombreux et ne sont pas anecdotiques : des charpentes variées, modernes certes, mais qui offrent une typologie originale ; des vitraux de qualité ; des sols intéressants, particulièrement celui du croisillon nord ; un beau vantail de porte dans la tour-escalier ; et surtout une remarquable (et fragile !) épure *in-situ*. Le mobilier, particulièrement le mobilier lapidaire, est très intéressant et varié. Quant à l'histoire du lieu, elle est riche : d'abord chapelle (cimétériale ?) puis église paroissiale, le statut de l'édifice a évolué, preuve qu'elle dut intéresser les fidèles comme les puissants, ce que les armes des Lancy dans la nef et une litre funéraire en hommage au duc de Valois dans le chœur attestent.

2.6. BIBLIOGRAPHIE

AUDOUZE 1975 : Françoise Audouze, Jean-Pierre Jorrand, Philippe Marquis, Robert Mommelé, « l'habitat protohistorique de Néry », *Revue Archéologique de l'Oise*, n°5, 1975, p. 11-14.

BERTRAND 2000 : Régis Bertrand, « Le statut des morts dans les lieux de cultes catholiques à l'Époque Moderne », *Rives nord-méditerranéennes*, n°6, 2000, mis en ligne le 22 juillet 2005, consulté le 08 janvier 2019, <http://journals.openedition.org/rives/60> ; DOI : 10.4000/rives.60.

BILOT 2012 : Nicolas Bilot, *Contribution à l'histoire et l'archéologie du pays de Senlis : le château de Montépilloy, XI^e-XVIII^e siècles*, mémoire de master II sous la direction de François Blary et Philippe Racinet, 2 vol., U.P.J.V., 2012, ici vol. 1.

BILOT 2017 : Nicolas Bilot (dir.), *Le château et la seigneurie de Raray des origines au début du XIX^e siècle*, Diagnostic Historique, Archéologique et Monumental n° 2, Aquilon, 2017.

CARLIER 1764 : Claude Carlier, *Histoire du duché de Valois, ornée de cartes et de gravures, contenant ce qui est arrivé dans ce pays depuis le temps des Gaulois, et depuis l'origine de la monarchie française, jusqu'en l'année 1703*, tome troisième, Paris-Compiègne, Guillyn-Louis Bertrand, 1764.

CAROLUS-BARRÉ 1998 : Louis Carolus-Barré, « le comté de Valois jusqu'à l'avènement de Philippe de Valois au trône de France (X^e siècle – 1328) », *Société d'Histoire et d'Archéologie de Senlis*, 1998.

CAROLUS-BARRÉ 1990 : Louis Carolus-Barré, *le procès de canonisation de saint Louis (1272-1297). Essai de reconstitution*, Rome, 1994.

CARTE GÉOLOGIQUE 1967 : Bureau de Recherches Géologiques et Minières, *Carte géologique de la France au 1/50000, XXIV-12 Senlis*, coord. Ch. Pomerol, Nancy, Berger-Levrault, 1967.

CAYOL 2017 : Nicolas Cayol (dir.), *Hauts-de-France (Oise). Passel « le Vivier ». Une enceinte du néolithique moyen II. Volume 1. Les structures et le paléoenvironnement*, rapport de fouille, INRAP Hauts-de-France, 2017.

DE CAIX DE SAINT-AYMOUR 1898 : Amédée de Caix de Saint-Aymour, « la maison de Néry aux XIV^e et XV^e siècles », *Comité Archéologique de Senlis, Comptes-rendus et mémoires*, 1897-1898, p. 68-75.

DE CAIX DE SAINT-AYMOUR 1913 : Amédée de Caix de Saint-Aymour, « les dîmes de Néry et le prieur de Montépilloy », *Comité Archéologique de Senlis, Comptes-rendus et mémoires*, 1913, p. 232-247.

DELABORDE 1916 : Henri-François Delaborde, *Recueil des actes de Philippe Auguste roi de France*, t. 1 années du règne I à XV, Paris, Imp. Nationale, 1916.

DOPERÉ 2018 : Frans Doperé, *Dater les édifices du Moyen Âge par la pierre taillée*, Bruxelles, Safran, 2018.

DUPONT 1997 : Joseph Dupont, *Diverses notes historiques sur Néry*, note dactylographiée inédite, 1997.

GÉLY 2008 : Jean-Pierre Gély, « L’approvisionnement en pierre d’appareil des églises de Paris et du bassin hydrographique de la Seine, du Moyen Âge aux Temps Modernes », François Blary, Jean-Pierre Gély, Jacqueline Lorenz (dir.), *Pierres du patrimoine européen. Economie de la pierre de l’Antiquité à la fin des Temps Modernes*, Paris, CTHS, 2008, p. 329-340.

GONZALEZ 2004 : Élisabeth Gonzalez, *Un prince en son hôtel. Les serviteurs des ducs d’Orléans au XV^e siècle*, Paris, Publication de la Sorbonne, 2004.

GRAVES 1843 : Louis Graves, *Précis statistique sur le canton de Crépy-en-Valois, arrondissement de Senlis (Oise)*, Beauvais, Achille Desjardins, 1843, p. 143-148.

HINARD 2018 : Morgan Hinard, « Construction seigneuriale et affirmation d’une identité nobiliaire : l’exemple des seigneurs et de la seigneurie de Raray (XV^e-XVII^e siècle) », *Mémoires de Paris et Île-de-France*, tome 69, 2018, p. 17-37.

HOZIER 1696 : Charles René d’Hozier, *Grand Armorial de France, dressé en vertu de l’édit de 1696*,

HUET 2008 : Charles Huet, « Églises du Val-d’Oise : Pays de France, vallée de Montmorency », *Société d’histoire et d’archéologie de Gonesse et du Pays de France*, 2008.

HUSSENET 1996 : Jacques Husenet, « Les dénombremens Saugrain. Genèse et hypothèses », *Annales de Démographie Historique. 1996. Morbidité, mortalité, santé*, p. 295-312.

LAMBERT 1982 : Émile Lambert, *Dictionnaire topographique du département de l’Oise*, Amiens, Musée de Picardie, coll. de la société de linguistique picarde, tome XXIII, 1982.

LEMIRE 2008 : Delphine Lemire, « Les outils de taille de la pierre aux XII^e et XIII^e siècles en Picardie : état de la question et perspective », Arnaud Timbert (dir.), *L’architecture en objets : les dépôts lapidaires de Picardie, Actes de la journée d’études à*

Amiens, le 22 septembre 2006, *Histoire Médiévale et Archéologie* n° 21, C.A.H.M.E.R., 2008, p. 100-110.

MESQUI 1986 : Jean Mesqui, « maisons, maisons fortes ou châteaux ? Les implantations nobles dans le comté de Valois et les franges occidentales du comté de Champagne aux XIII^e et XIV^e siècles », Michel Bur (dir.), *La maison forte au Moyen Âge, Actes de la table ronde Nancy - Pont-à-Mousson, 31 mai – 3 juin 1984*, Paris, éd. du CNRS, 1986, p. 185-214.

MOREAU 2017 : Régis Moreau, « Les seigneurs de Crépy-Nanteuil (XI^e-XIII^e siècles) », *Histoire du Valois, Bulletin de la Société d'Histoire et d'Archéologie du Valois*, n°7, 2017, p. 11-20.

MOREAU, POPINEAU 2018 : Régis Moreau, Jean-Marc Popineau, « Les visages de Nanteuil au Moyen Âge. Première partie : des temps mérovingiens à la lente constitution d'un bourg féodal (XI^e-XII^e siècle) », *Hist&A*, n°3, 2018, p. 73-100.

POPINEAU 2007 : Jean-Marc Popineau, « L'Homme et le hameau dans le Val de Rouanne (Oise). La formation d'un paysage au bâti semi-dispersé, de l'Antiquité à la fin du Moyen Âge », *Revue Archéologique de Picardie*, n° spécial 24, 2007.

POSCHADEL 2016 : Pierre Poschadel, « Église Saint-Martin de Néry », <https://fr.wikipedia.org>, MAJ 2016.

RIETSTAP 1887 : Jean-Baptiste Rietstap, *Armorial général précédé d'un dictionnaire des termes du blason*, deuxième édition, Gouda, éd. G.B. van Goor Zonen, 1887, tome 2.

ROBLIN 1965 : Michel Roblin, « Le culte de Saint-Martin dans la région de Senlis. Contribution à l'histoire du peuplement dans la civitas des Silvanectes » *Journal des Savants*, 1965, n°3, p. 543-563.

ROBLIN 1978 : Michel Roblin, *Le terroir de l'Oise aux époques gallo-romaine et franque. Peuplement, défrichement, environnement*, Paris, Picard, 1978.

SAUGRAIN 1709 : Claude-Marin Saugrain, *Dénombrement du Royaume par généralitez, élections, paroisses et feux [...]*, tome premier, Paris, éd. Charles Saugrain, 1709.

TOUZÉ 2009 : Rachel Touzé, *Vantaux de porte à planches jointives du XI^e au XIX^e siècle*, Paris, éd. du Patrimoine, 2009.

VERMAND 1996 : Dominique Vermand, *Églises de l'Oise. Canton de Crépy-en-Valois : les 35 clochers de la vallée de l'Automne*, éd. Comité Départemental du Tourisme de l'Oise et S.E.P. Valois-Développement, 1996, p. 34-35.

VERMAND 2016a : Dominique Vermand, « Néry, église Saint-Martin », www.eglisesdeloise.com, MAJ 2016.

VERMAND 2016b : Dominique Vermand, « Néry/Vérines, église Saint-Rieul », www.eglisesdeloise.com, MAJ 2016.

VIOLLET-LE-DUC 1854-1868 : Eugène Viollet-le-Duc, *Dictionnaire raisonné de l'architecture française du XI^e au XVI^e siècle*, Paris, B. Bance.

WOIMANT 1995 : Georges-Pierre Woimant, *Carte archéologique de la Gaule. L'Oise. 60*, Paris, Académie des Inscriptions et Belles-Lettres, Ministère de la Culture, sous-direction de l'Archéologie, Ministère de l'Enseignement Supérieur, de la Recherche, 1995.

3. ÉTUDE ANTHROPOLOGIQUE

Étude anthropologique des restes osseux découverts à Néry, « Hameau de Verrines » (Oise)

Danaël Veyssier

- INTRODUCTION

Le service départemental d'archéologie de l'Oise a réalisé un suivi de travaux à Néry, sur le site de l'église du hameau de Verrines. Sur le terrain, les ossements ont été prélevés par US par le responsable d'opération. Les observations de terrain et la taphonomie n'ont donc pas été faites par un anthropologue. La position des restes osseux et leurs connexions anatomiques sont inconnues. Cependant, il semblerait qu'ils aient été remaniés pour la plupart. En effet, ils ont été prélevés dans la terre végétale ou dans des remblais de type « terre de cimetière » dans lesquels du mobilier de diverses époques a été découvert. Seuls deux ensembles (US 01 et US 33) appartiennent probablement à des inhumations en place. Les ossements ont ensuite été lavés par un technicien. Lors de l'étude anthropologique, ils étaient encore sur des plateaux dédiés au séchage. Une dizaine de plateaux ont été examinés ; ce qui représente 7,458 kgs de restes osseux. Ceux-ci sont en bon état de conservation mais sont très fragmentaires. De plus, aucun individu complet n'a été prélevé, c'est pourquoi aucune fiche de conservation n'a été faite.

- MÉTHODE

Estimation de l'âge des immatures

L'estimation de l'âge des immatures peut être réalisée à partir de trois indicateurs : le stade d'éruption dentaire, la croissance osseuse et la maturation osseuse.

Les différents stades d'éruptions dentaires sont comparés à des schémas temporels de référence bien connus (Ubelaker 1978 et Moorrees 1963). L'estimation de l'âge à partir de cette méthode est adaptée pour des individus décédés avant l'âge de 12 ans.

L'estimation de l'âge des immatures d'après la croissance osseuse repose sur la mesure des os longs. Cette méthode, publiée par Maresh en 1970 ou Stloukal et Hanakovà en 1978, consiste à mesurer la longueur de la diaphyse sans l'épiphyse.

Enfin, l'estimation de l'âge selon la maturation osseuse consiste à observer la fusion des centres d'ossification secondaires aux centres d'ossification primaires (Scheuer et Black 2000 ; Veschi et Faschini 2002). Cette méthode permet seulement de donner une estimation car les données sont variables selon le sexe et l'âge de l'individu.

Estimation de l'âge des adultes

La méthode de Schmitt 2005 qui repose sur l'observation macroscopique de la surface sacro-pelvienne iliaque a été utilisée dans cette étude. Celle-ci permet de classer les individus adultes dans des intervalles chronologiques : 20-29 ans ; 20-39 ans ; 20-49 ans ; 30-59 ans ; > 30 ans ; > 40 ans ; > 50 ans ; < ou > 60 ans.

Détermination du sexe

Pour l'estimation du sexe des adultes, la diagnose sexuelle probabiliste ou DSP de Murail et alii. 2005 a été utilisée. Fiable à 95 %, elle se base sur l'analyse métrique du bassin des sujets adultes.

Lorsque la méthode de première intention n'est pas réalisable, une méthode de seconde intention nommée Seupf (sex estimation using proximal femur). Publiée en 2016 par Curate et alii., elle est fondée sur la mesure de deux critères présents sur l'extrémité proximale du fémur adulte : la longueur de l'axe du col fémoral (FNAL) et la largeur du col fémoral (FNW). L'utilisation de cette méthode s'est avérée pratique lorsque les os coxaux sont absents, notamment pour les réductions où seuls les longs ont été préservés, ou encore lorsque les os coxaux sont en mauvais état de conservation et que la DSP n'est pas utilisable. Les résultats ont été obtenus à l'aide du site www.osteomics.com (Developing forensic decision support systems for human biology) qui a été développé par D. Senhora Navega et J. d'Oliveira Coelho. Les trois calculs proposés permettent de déterminer s'il s'agit d'un homme ou d'une femme. Le résultat est accompagné d'un pourcentage de fiabilité.

Stature et biométrie

En raison de l'état fragmentaire des ossements, la stature n'a pas été évaluée et aucune mesure crânienne ou post-crânienne n'a été réalisée.

État sanitaire

L'observation macroscopique de l'état sanitaire a été réalisée. Les pathologies les plus remarquables ont été relevées (Ortner 2003 ; Waldron 2009). Les marqueurs osseux d'activités et les caractères discrets les plus courants ont également été enregistrés.

• RÉSULTATS DE L'ÉTUDE ANTHROPOLOGIQUE

Dans les différentes US, le nombre minimum d'individus (NMI) a été calculé selon la fréquence des os. Ces derniers ont été identifiés, latéralisés et comptés. L'ossement le plus représenté constitue le NMI.

US 04 – SD. 1

Quatre NMI ont été dénombrés dans cette US. Il s'agit de deux immatures et de deux adultes.

Quelques observations ont pu être faites sur les ossements adultes. Un ulna droit présente des traces anciennes d'outils (fossoyeur ?). Un humérus droit possède avec un foramen sur palette humérale (caractère discret). De l'arthrose légère a été observée sur une vertèbre lombaire et une vertèbre thoracique. Cette dernière souffre également d'une hernie intraspongieuse (nodule de Schmorl). Enfin, une clavicule droite possède une géode sur la face inférieure de l'extrémité sternale. Ce marqueur osseux d'activité peut correspondre à une atrophie mécanique du ligament costo-claviculaire en relation avec une activité physique intense (Perron 2006, p. 137, Pl. 9 ; Voisin 2012, p. 109-110).

US 01 – SD. 1

Deux NMI ont été dénombrés dans cette US. Il s'agit d'un immature de moins de 6 mois (Stloukal et Hanakovà 1978) et d'un adulte.

Ces restes osseux, et notamment ceux de l'immature, proviennent peut-être d'inhumations en place. Ils ont été découverts à environ 1,30 m de profondeur. La totalité des

os n'ont pas été prélevés. Aucune observation taphonomique et anthropologique n'a pu être faite.

US 03 – SD. 1

Les restes osseux appartiennent à un adulte minimum, de sexe féminin (Curate et alii. 2016). Aucune autre observation n'a pu être faite.

US 18 – SD. 3

Cette US contient un nombre minimum d'un individu immature. Celui-ci est âgé d'environ 6 mois (Stloukal et Hanakovà 1978).

US 20 – SD. 3

Cette US contient un nombre minimum d'un individu adulte.

US 33 – SD. 4

Les restes osseux découverts dans le sondage 4, US 33, appartiennent à un NMI de un individu adulte. D'après les informations recueillies auprès du responsable d'opération, il est probable que cette inhumation soit en place. Dans ce cas, les éléments prélevés, notamment des ossements de pieds, peuvent donner une indication sur l'orientation de la tombe. Cependant, cela reste une hypothèse car aucune indication ne précise s'il s'agit d'une inhumation primaire ou secondaire ou si elle a été perturbée.

US 35 – SD. 1

Dix NMI ont été dénombrés dans cette US. Il s'agit de cinq sujets adultes et de cinq immatures.

Quelques observations ont pu être réalisées sur les ossements adultes. Tout d'abord, la méthode Seupf (Curate et alii. 2016) utilisée sur trois fémurs a livré deux individus masculins et un féminin. Puis, une ceinture pelvienne complète a permis d'estimer l'âge d'un individu entre 20 et 49 ans (Schmitt 2005) et la DSP a confirmé qu'il s'agit d'un sujet masculin (Murail et alii. 2005). Des signes de rongements, réalisés par un animal sur la diaphyse de certains os longs, indiquent qu'une partie des ossements a vraisemblablement été exposée. Des traces d'outils, observés notamment sur un fémur gauche attestent de la perturbation antérieure du cimetière (fossoyeurs ?).

En ce qui concerne l'état sanitaire, la face antérieure d'une patella présente des enthésopathies et une légère encoche de vaste (caractère discret). L'extrémité distale d'un tibia gauche possède des exostoses et un double foramen. Une réaction périostée non spécifique a été relevée sur l'ensemble de la diaphyse d'un tibia. Enfin, un maxillaire appartient à un individu âgé : une perte ante-mortem des pré-molaires et une usure très importante de la denture ont été observées. Trois caries, du tartre en proportion moyenne, un palais criblé et une fistule liée à un abcès apical ont également été inventoriés sur ce même maxillaire.

Quelques observations ont pu être réalisées sur les ossements immatures. L'étude de la maturation osseuse a permis d'estimer l'âge de deux immatures (Scheuer et Black 2000 ; Veschi et Faschini 2002). Le premier est âgé entre 16 et 25 ans. Le second a moins de 16 ans. Enfin, les différents stades d'éruptions dentaires ont été utilisés sur deux mandibules (Ubelaker 1978 et Moorrees 1963). Cette méthode a estimé l'âge d'un sujet à environ 9 mois (+ 3 mois) ; tandis que pour le second, l'âge est d'environ 7 ans (\pm 24 mois). Les dents déciduales de ce dernier présentent dix caries.

- CONCLUSION

L'ensemble ostéologique prélevé lors de ce suivi de travaux, est caractéristique d'un cimetière perturbé à différentes époques. En effet, ces restes osseux n'appartiennent pas à des individus complets et aucune sépulture secondaire n'a été mise en évidence. Ils proviennent de la terre végétale ou de remblais. Bien que situés à proximité ou dans l'église, les sondages pratiqués ont livré une quantité non négligeable d'ossements. Cependant, en raison de la faible vision d'ensemble du site, il est difficile d'attester s'il y a des inhumations en place sans investigations complémentaires.

- BIBLIOGRAPHIE

Curate et alii. 2016 : Curate (F.), Coelho (J.), Gonçalves (D.), Coelho (C.), Ferreira (M. T.), Navega (D.), Cunha (E.) – « A method for sex estimation using the proximal femur », *Forensic Science International (FSI)*, n° 266, 579.e1-579.e7, 2016.

Maresh 1970 : Maresh (M. M.) – « Measurements from roentgenograms », *Human Growth and Development*, R.W. McCammon ed., 1970, p. 157-200.

Murail et alii. 2005 : Murail (P.), Bruzek (J.), Houët (F.), Cunha (E.) – « Dsp : A tool for probabilistic sex diagnosis using worldwide variability in hip-bone measurements », *Bulletins et Mémoires de la Société Anthropologique de Paris (BMSAP)*, 2005, p. 167-176.

Moorrees 1963 : Moorrees (F.) – « Formation and resorption of three deciduous teeth in children », *American Journal of Physical Anthropology*, Vol.21, Issue 2, 1963, p. 205-213.

Ortner 2003 : Ortner (D. J.) – *Identification of pathological conditions in human skeletal remains*, 2nd Edition, 2003, 645 p.

Perron 2006 : Perron (J.-S.) – *Les marqueurs osseux d'activités physiques : une étude des restes humains du cimetière St. Matthew à Québec (XVIII^e et XIX^e siècles)*, Mémoire de Thèse soutenue à la Faculté des Lettres, Université de Laval, Québec, 2006, 183 p.

Scheuer et Black 2000 : Scheuer (L.) et Black (S.) – *Developmental juvenile osteology*, Academic Press, New-York, 2000, 587 p.

Schmitt 2005 : Schmitt (A.) – « Une nouvelle méthode pour estimer l'âge au décès des adultes à partir de la surface sacro-pelvienne iliaque », *BMSAP*, 17 (1-2), 2005.

Stloukal et Hanakovà 1978 : Stloukal (M.), Hanakovà (H.), « Die länge der Langsknochen altslawischer Bevölkerungen unter besonderer Berücksichtigung von Wachstumsfragen », *Homo XXIX*, 1978, p. 53-69.

Ubelaker 1978 : Ubelaker (D. H.) – *Human Skeletal remains : excavation, analysis, interpretation*, Chicago : Aldine, 1978.

Veschi et Faschini 2002 : Veschi (S.) et Faschini (F.) – « Recherches sur la collection d'enfants et d'adolescents d'âge et de sexe connus de Bologne (Italie) : diagnose de l'âge sur la base du degré de maturation osseuse », *BMSAP*, 2002.

Voisin 2012 : Voisin (J.-L.) – « Les caractères discrets des membres supérieurs : un essai de synthèse de données », *Bulletin et Mémoires de la Société Anthropologique de Paris*, n° 24, 2012, p. 107-130.

Waldron 2009 : Waldron (T.) – *Palaeopathology*, Cambridge Manuals in Archaeology, 2009, 279 p.

4. PLANCHES

Planche 1 : localisation sur un extrait de la carte IGN de l'Oise au 1/25000

Planche 2 : localisation sur un extrait de la carte géologique de l'Oise

Planche 3 : quelques éléments du patrimoine monumental de Néry

Planche 4 : plan de masse des vestiges et élévations

Planche 5 : clichés photographiques du sondage 1 et de F2

Planche 6 : relevé stratigraphique de la coupe 1 du sondage 1

Planche 7 : clichés photographiques du sondage 1 et de F2 et F3

Planche 8 : relevés stratigraphique de la coupe 2 du sondage 1

Planche 9 : détails architecturaux du bras sud du transept

Planche 10 : hypothèse de restitution de la chapelle méridionale

Planche 11 : clichés photographiques du sondage 2

Planche 12 : relevés stratigraphique des bermes ouest et nord du sondage 2

Planche 13 : relevés stratigraphique des bermes est et sud du sondage 2

Planche 14 : clichés photographiques des sondages 3 et 4

Planche 15 : relevé stratigraphique du sondage 3

Planche 16 : relevé stratigraphique du sondage 4

Planche 17 : archéologie du bâti - 1

Planche 18 : archéologie du bâti - 2

Planche 19 : archéologie du bâti - 3

Planche 20 : archéologie du bâti - 4

Planche 21 : archéologie du bâti - 5

Planche 22 : Armes et généalogie de la famille de Lancy

Planche 23 : archéologie du bâti - 6

Planche 24 : archéologie du bâti - 7

Planche 25 : archéologie du bâti - 8

Planche 26 : archéologie du bâti - 9

Planche 27 : archéologie du bâti - 10

Planche 28 : archéologie du bâti - 11

Planche 29 : archéologie du bâti - 12

Planche 30 : archéologie du bâti - 13

Planche 31 : relevé en plan des vestiges archéologiques du croisillon nord

Planche 32 : rapports géométriques

Planche 33 : phases de construction

Planche 34 : lexique architectural

Planche 35 : diagramme stratigraphique

5. INVENTAIRES

5.1. INVENTAIRE DES UNITÉS STRATIGRAPHIQUES

5.2. INVENTAIRE DU MOBILIER

5.3. INVENTAIRE DES MNNB

5.4. INVENTAIRE DES DESSINS

5.5. INVENTAIRE DES CLICHÉS PHOTOGRAPHIQUES ET FILMS

5.6. PLANCHES CONTACT DES CLICHÉS PHOTOGRAPHIQUES



OISE
LE DÉPARTEMENT

NÉRY

Eglise de Verrines

Localisation de l'opération sur un
extrait de la carte géologique de l'Oise

Planche
2

Responsable d'opération
N. BILOT

DAO
N. Bilot

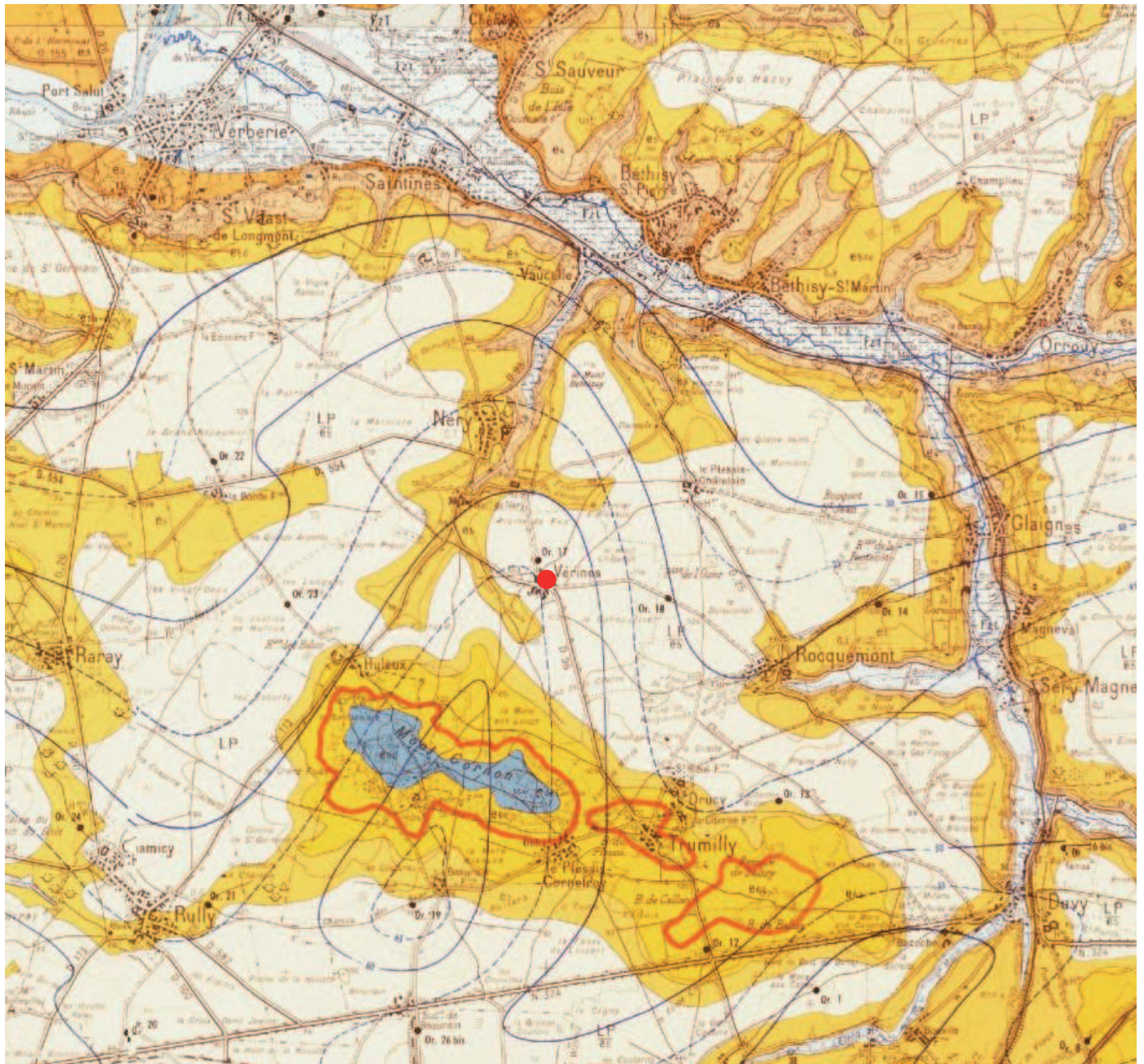

Alluvions modernes : tourbes



Limon des plateaux



Bartonien moyen (Marinésien) : calcaire de Saint-Ouen



Bartonien inférieur (Auversien) : sables et grès de Beauchamp,
argiles de Villeneuve-sur-Verberie



Calcaire du Lutétien



Yprésien supérieur (Cuisien) : argiles de Laon, sable de Cuise



Yprésien inférieur (Sparnacien) : argile plastique, lignites



NÉRY

Eglise de Verrines

Quelques éléments du patrimoine monumental de Néry

Planche
3

Responsable d'opération
N. BILOT

DAO
N. Bilot



Église Saint-Martin de Néry



Vestiges de la tour médiévale
de la ferme de Néry
(Mesqui 1986)



Carte postale ancienne
du manoir de Lésigny

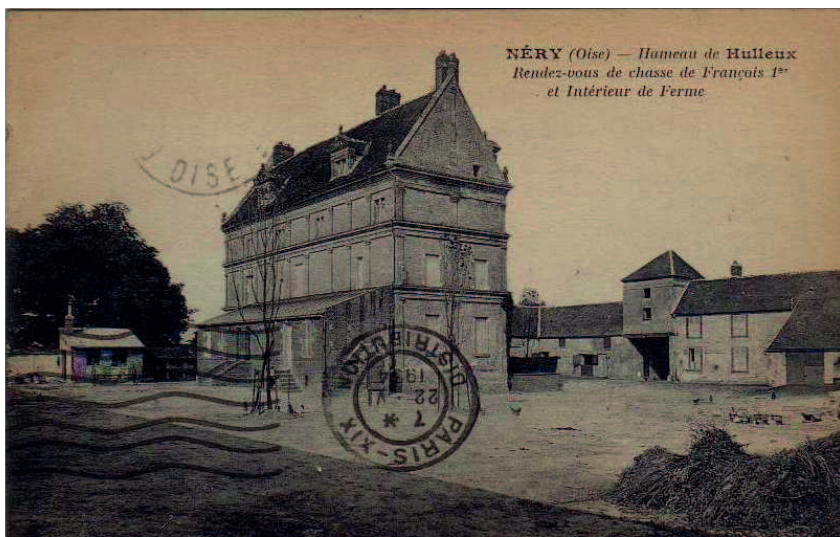

Carte postale ancienne
du manoir du Hulleux

Y=8229600



NÉRY
Église de Verrines

Plan de masse des vestiges

Planche
4

Responsable d'opération
Nicolas BILOT

D.A.O.
V. Dargery

Topographie : V. Dargery Levé en septembre 2018 Échelle : 1/100

Projection planimétrique : Lambert93-CC49 Altitude normale : NGF / IGN69
Précision : ± 2 cm Précision : ± 4 cm

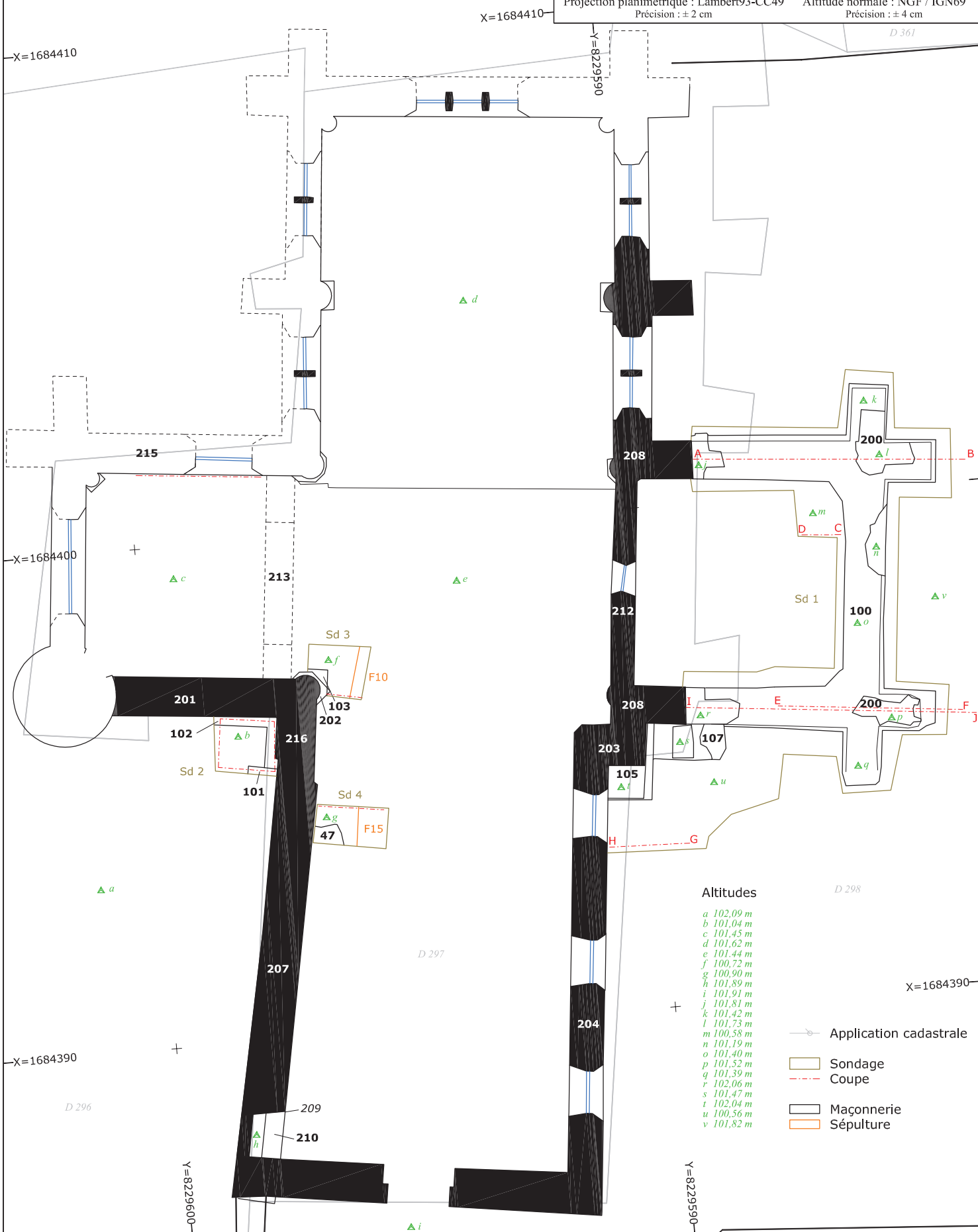

Altitudes

- a 102,09 m
- b 101,04 m
- c 101,45 m
- d 101,62 m
- e 101,44 m
- f 100,72 m
- g 100,90 m
- h 101,89 m
- i 101,91 m
- j 101,81 m
- k 101,42 m
- l 101,73 m
- m 100,58 m
- n 101,19 m
- o 101,40 m
- p 101,52 m
- q 101,39 m
- r 102,06 m
- s 101,47 m
- t 102,04 m
- u 100,56 m
- v 101,82 m

- Application cadastrale
- Sondage
- Coupe
- Maçonnerie
- Sépulture



Le secteur du sondage 1 avant l'opération



Planche
5

NÉRY

Eglise de Verrines

Clichés photographiques
du sondage 1 et de F2

Responsable d'opération
N. BILOT

DAO
N. Bilot

Le secteur du sondage 1 avant l'opération



F2



F2



[US 15]

Détails de F2

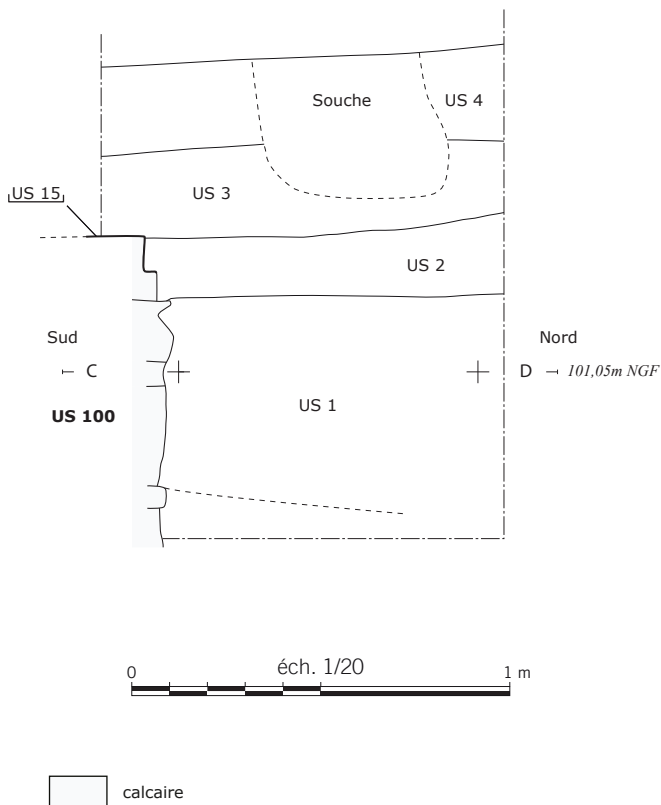

US 1 : remblai argilo-sableux marron clair, relativement compact et homogène, avec quelques cailloux calcaire et éclats de terres cuites architecturales, rares charbons.

US 2 : remblai sableux marron clair, relativement meuble, homogène, quelques cailloux et pierres de calcaire, fragments de terres cuites architecturales.

US 3 : remblai sableux pulvérulent gris, meuble et homogène, quelques pierres et nombreux cailloux de calcaire, fragments de terres cuites architecturales et d'ardoises, quelques os humains.

US 4 : terre argilo-sableuse brun-noire, meuble et homogène, fragments de terres cuites architecturales et d'ardoises, quelques os humains.

US 15 : niveau du second dérasement des élévations de la chapelle méridionale.

US 100 : mur de moellons et blocs de calcaire liés au bain de mortier de chaux sableux verdâtre, quelques blocs en remploi, mortier compact et solide, quelques pierres et terres cuites architecturales en calage.

US 200 : maçonnerie de moellons et blocs de calcaire liés au mortier de chaux, les blocs sont taillés principalement au marteau-taillant bretté, quelques pierres et terres cuites architecturales en calage, notamment pour égaliser les lits d'assises.



NÉRY

Eglise de Verrines

Clichés photographique
du sondage 1 et de F2, F3, F19

Planche
7

Responsable d'opération
N. BILOT

DAO
N. Bilot



F19

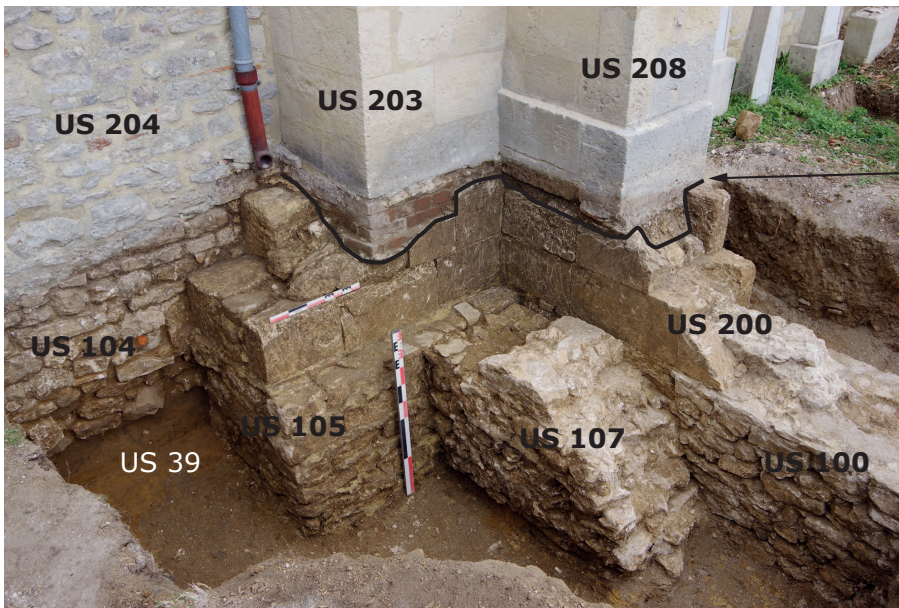

Détails de F2, F3 et F19



Détail de la relation entre F2 et F19



Détail de l'US 214

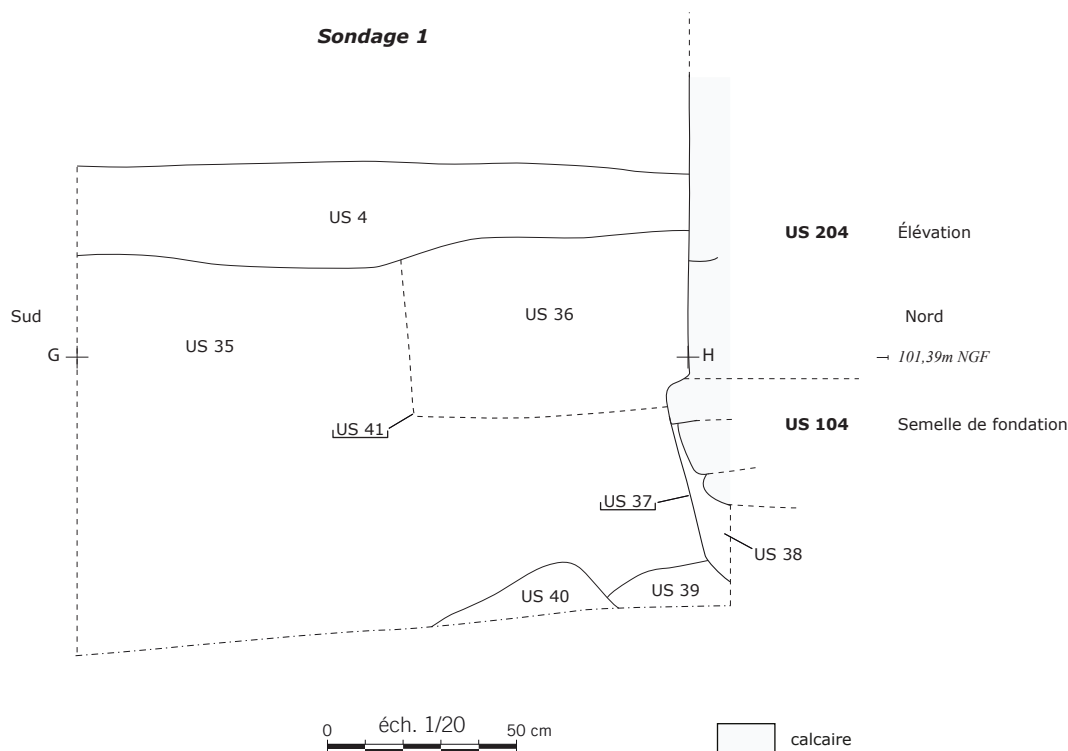

US 4 : terre argilo-sableuse brun-noire, meuble et homogène, fragments de terres cuites architecturales et d'ardoises, quelques os humains.

US 35 : remblai argileux marron, compact et homogène, cailloux de calcaire et fragments de terres cuites architecturales & d'ardoises, quelques fragments de verre et quelques éléments ferriques et ossements animaux.

US 36 : remblai argileux marron, compact et homogène, cailloux de calcaire, fragments d'ardoises et de terres cuites architecturales, quelques poches sableuses et quelques ossements animaux.

US 37 : creusement de la tranchée de fondation de F3.

US 38 : remblai argileux marron-gris, compact et homogène, quelques cailloux de calcaire.

US 39 : limon argileux marron-roux, compact et homogène, stérile.

US 40 : limon argileux gris et calcaire mêlés, compact et homogène, stérile.

US 41 : creusement de la tranchée F4.

US 104 : maçonnerie non assisée de moellons de calcaire et de grès liés à la terre avec calage de pierres de calcaire et de grès.

US 204 : maçonnerie à peine assisée de moellons, blocs et pierres de calcaire et ponctuellement de grès liés au mortier de chaux, quelques terres cuites architecturales en calage, notamment au niveau des encadrements des baies, face intérieure largement enduite.





NÉRY

Eglise de Verrines

Détails architecturaux
du bras sud du transept

Planche
9

Responsable d'opération
N. BILOT

DAO
N. Bilot



Vue générale des élévations actuelles



Comparaison entre l'**US 208**
et les contreforts voisins



Détails des arrachements de l'**US 208**



NÉRY

Eglise de Verrines

Hypothèse de restitution
de la chapelle méridionale

Planche
10

Responsable d'opération
N. BILOT

DAO
R. Barbé / N. Bilot

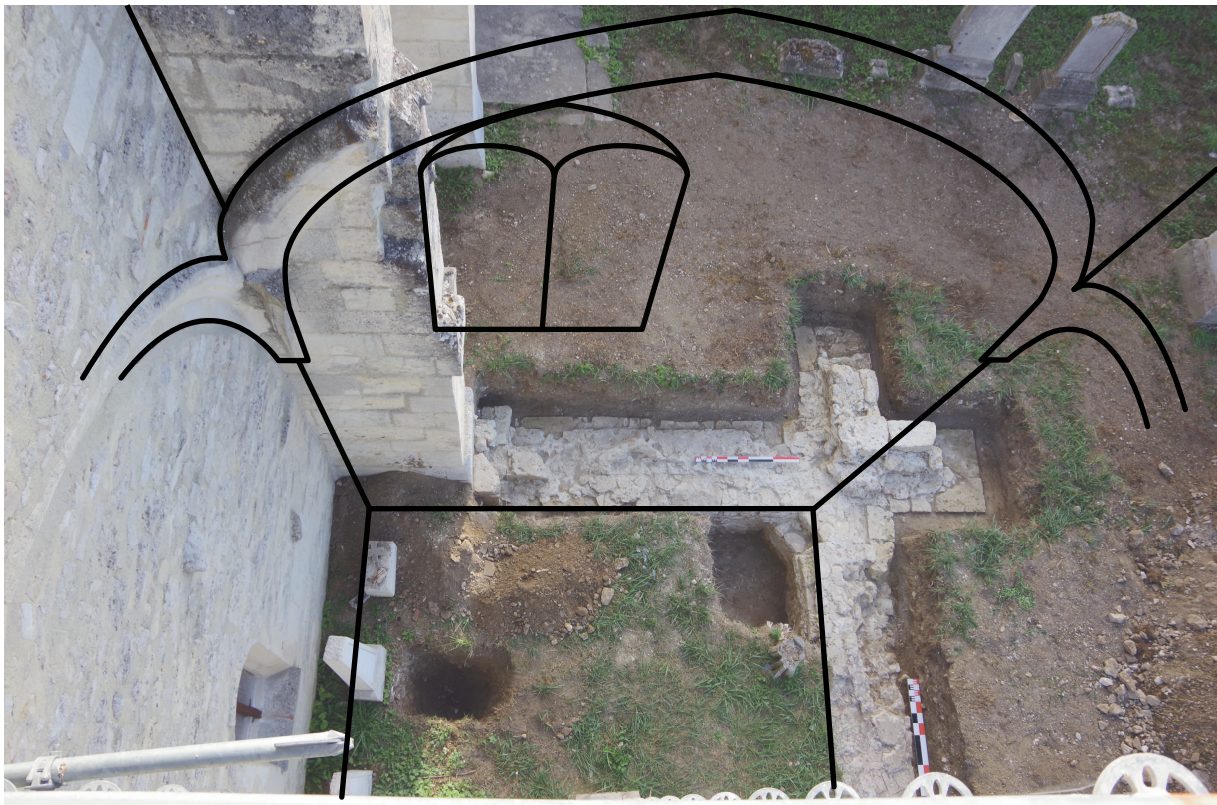



Vue générale du secteur du sondage 2



Emplacement du sondage 2
avant l'opération



Sondage 2

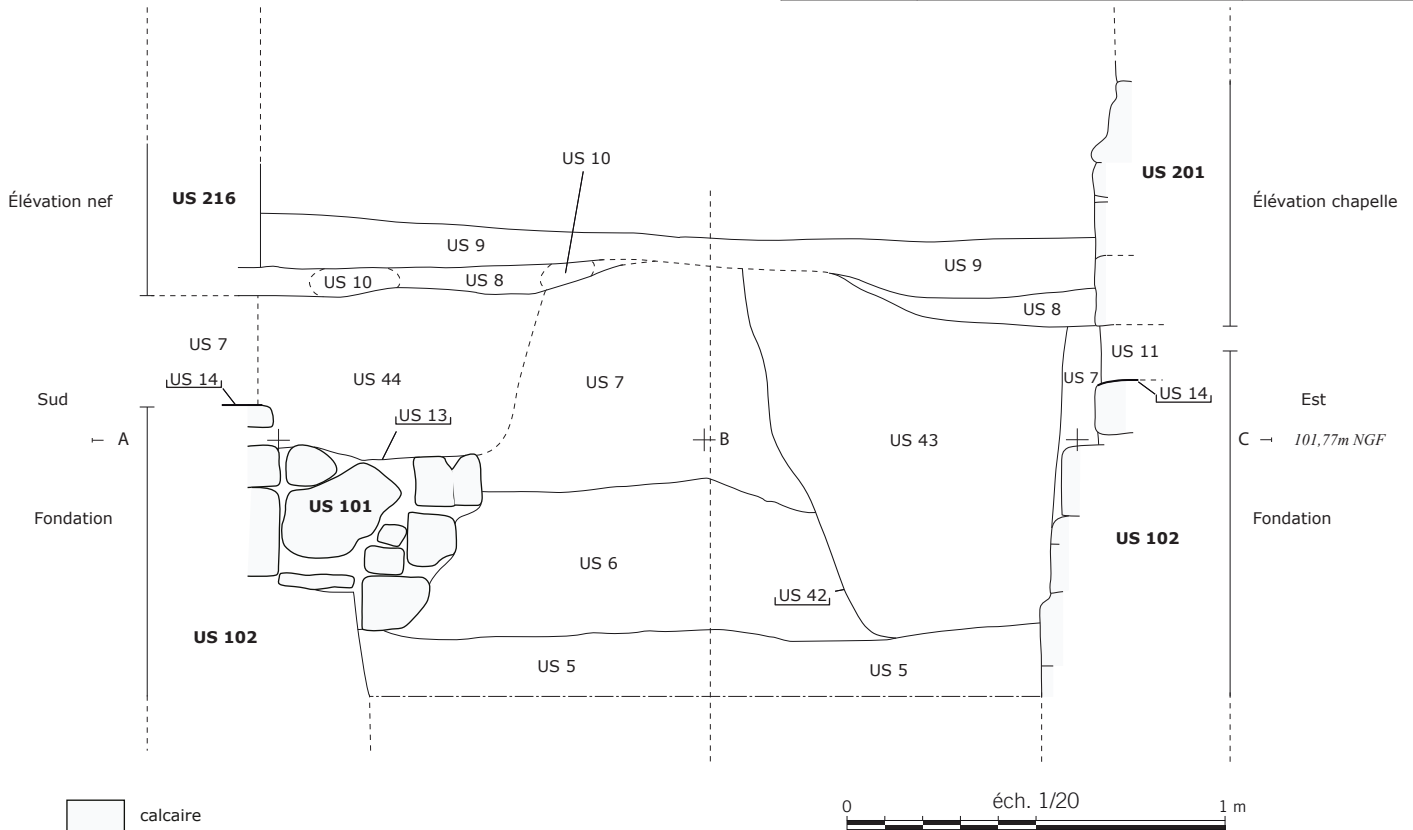

US 5 : couche argileuse marron, compacte et homogène, quelques graviers de calcaire, stérile.

US 6 : remblai argileux gris-marron, compact et hétérogène, cailloux et quelques pierres de calcaire, quelques éclats de terres cuites architecturales.

US 7 : remblai argilo-sableux gris-marron, compact et relativement homogène, cailloux de calcaire, quelques fragments de terres cuites architecturales et d'ardoises.

US 8 : couche sableuse de mortier de chaux blanc-jaune, meuble et relativement homogène.

US 9 : terre végétale de jardin brun-noir, meuble et homogène, rares cailloux de calcaire et fragments de terres cuites architecturales.

US 10 : poches de clous moulés.

US 11 : remblai argilo-sableux gris, compact et homogène, rares fragments de terres cuites architecturales.

US 13 : creusement de la fosse de démantèlement de F6.

US 14 : dérasement de la première église.

US 42 : creusement de la fosse F8.

US 43 : remblai argilo-sableux gris-noir, compact et relativement homogène, cailloux et quelques pierres de calcaires, fragments et éclats de terres cuites architecturales, fragments d'ardoises, quelques fragments métalliques.

US 44 : remblai argilo-sableux gris-marron, compact et hétérogène, fragments d'ardoises, nombreux fragments et éclats de et éclats de terres cuites architecturales, poches de mortier sableux jaune.

US 101 : maçonnerie grossière de moellons de calcaire irrégulièrement équarris, liés au mortier de terre, non assisé, quelques pierres de calage.

US 102 : maçonnerie (incluant fondation débordante et une assise incomplète d'élévation) assisée en blocs et moellons de calcaire liés à bain de mortier de chaux sableux jaune verdâtre, calage de terres cuites architecturales et de pierres de calcaire.

US 201 : maçonnerie soignée de blocs de calcaire assisés et liés au mortier de chaux blanc-gris, blocs taillés essentiellement au marteau-taillant bretté, traces d'enduit à faux-joints rouges sur la face intérieure.

US 216 : maçonnerie de moyen à grand appareil de calcaire lié au mortier de chaux blanc-gris, enduite et peinte sur la face intérieure.



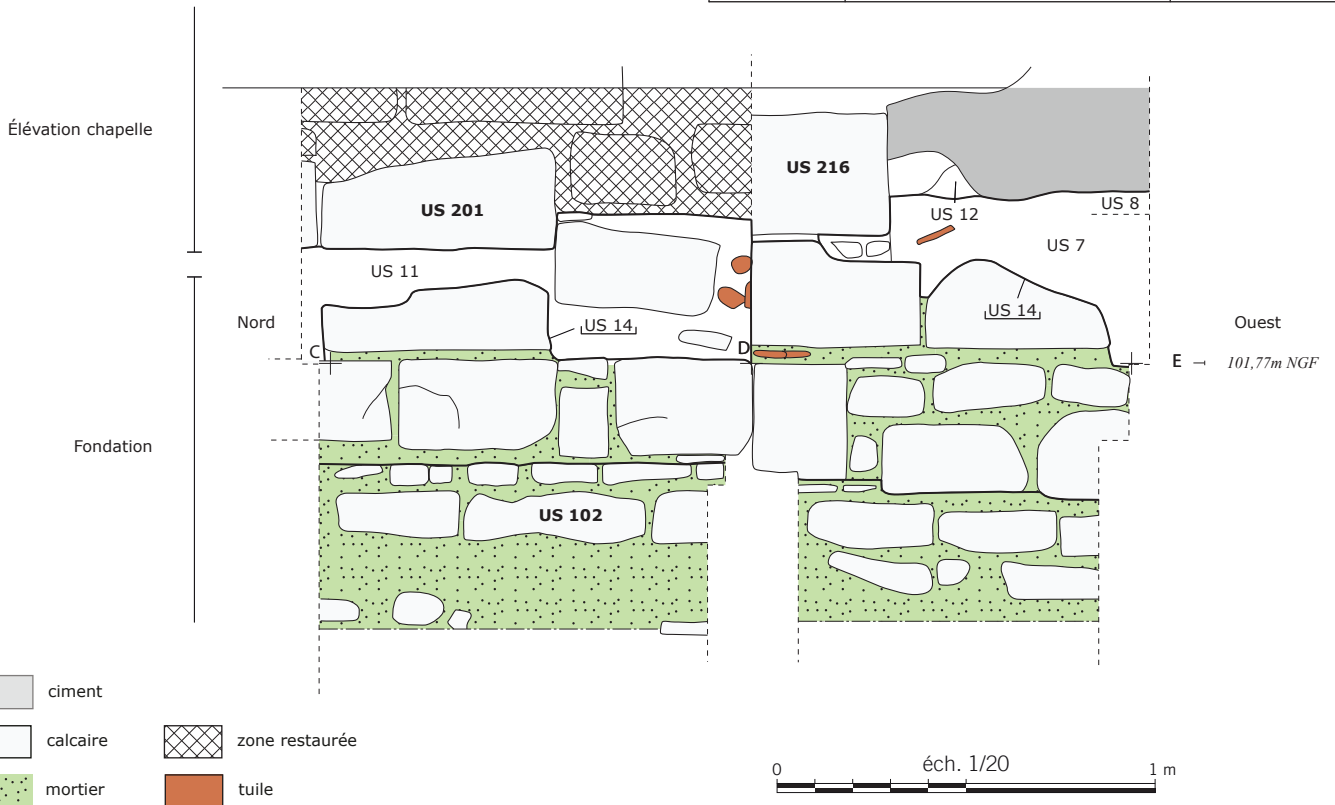

US 7 : remblai argilo-sableux gris-marron, compact et relativement homogène, cailloux de calcaire, quelques fragments de terres cuites architecturales et d'ardoises.

US 8 : couche sableuse de mortier de chaux blanc-jaune, meuble et relativement homogène.

US 11 : remblai argilo-sableux gris, compact et homogène, rares fragments de terres cuites architecturales.

US 12 : mortier de chaux blanc-jaune, pulvérulent et homogène.

US 14 : dérasement de la première église.

US 102 : maçonnerie (incluant fondation débordante et une assise incomplète d'élévation) assisée en blocs et moellons de calcaire liés à bain de mortier de chaux sableux jaune verdâtre, calage de terres cuites architecturales et de pierres de calcaire.

US 201 : maçonnerie soignée de blocs de calcaire assisés et liés au mortier de chaux blanc-gris, blocs taillés essentiellement au marteau-taillant bretté, traces d'enduit à faux-joints rouges sur la face intérieure.

US 216 : maçonnerie de moyen à grand appareil de calcaire lié au mortier de chaux blanc-gris, enduite et peinte sur la face intérieure.





NÉRY

Eglise de Verrines

Clichés photographiques
des sondages 3 et 4

Planche
14

Responsable d'opération
N. BILOT

DAO
N. Bilot



Sondage 3



Sondage 4

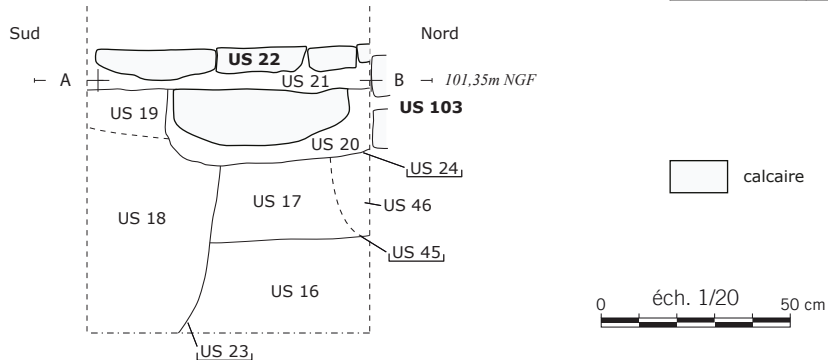

US 16 : couche argilo-calcaire gris-orangé, très compact et hétérogène, veines de limon de l'US 17, stérile.

US 17 : couche argilo-calcaire gris-jaune, compact et homogène, poches argileuses marrons, stérile.

US 18 : remblai argilo-sableux gris-marron, relativement compact et homogène, cailloux de calcaire, quelques terres cuites architecturales, quelques charbons.

US 19 : remblai argilo-sableux gris, relativement compact et homogène, avec inclusions de quelques pierres de calcaire, cailloux de calcaire.

US 20 : remblai argileux marron, relativement compact et homogène, avec inclusions de quelques pierres de calcaire.

US 21 : remblai de sable et mortier blanc-jaune, relativement meuble et homogène, quelques cailloux et pierres de calcaire, stérile.

US 22 : sol de dalles de calcaire lutétien de taille et d'épaisseur variables.

US 23 : creusement de la sépulture F10.

US 24 : creusement de la petite fosse F12.

US 45 : creusement de la tranchée de fondation de F11.

US 46 : remblai argilo-calcaire gris-jaune, compact et homogène, inclusions argileuses marrons.

US 103 : maçonnerie de blocs, moellons et pierres de calcaire en bain de mortier de chaux très sableux et verdâtre.



Vue zénithale du sondage 3

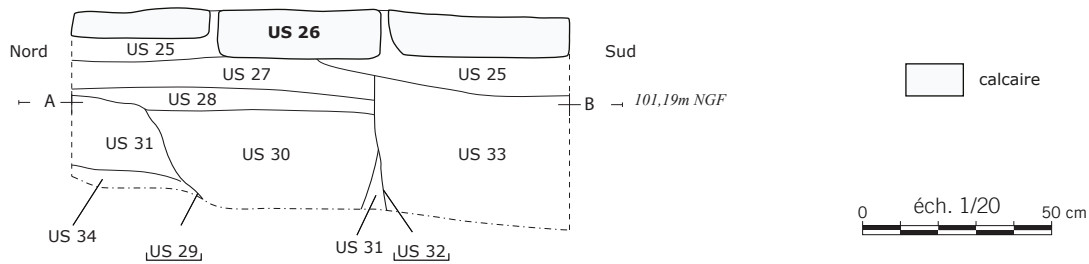

US 25 : remblai sableux blanc-gris, compact et homogène, de nombreuses pierres en calage.

US 26 : sol de dalles de calcaire lutétien de taille et d'épaisseur variables.

US 27 : remblai limono-argileux brun-gris, compact et homogène, quelques cailloux de calcaire.

US 28 : remblai limono-argileux brun clair, compact et hétérogène, quelques cailloux de calcaire.

US 29 : creusement de la fosse F14.

US 30 : remblai limono-argileux marron, meuble et homogène, avec inclusions de cailloux et pierres de calcaire, fragments de terres cuites architecturales et quelques petits charbons.

US 31 : limon argileux marron-roux, compact et homogène, stérile.

US 32 : creusement de la sépulture F15.

US 33 : remblai argilo-sableux marron, meuble et homogène, cailloux de calcaire, fragments de terres cuites architecturales, charbons et os humains.

US 34 : pierres de calcaire grises mêlées de limon argileux, compact et homogène.



Vue zénithale du sondage 4



NÉRY
Eglise de Verrines

Archéologie du bâti - 1

Planche
17

Responsable d'opération
N. BILOT

DAO
N. Bilot



Vue générale de la nef
avant l'opération



Détail d'un remplissage
dans l'US 207



Façade de l'église



NÉRY
Eglise de Verrines

Archéologie du bâti - 2

Planche
18

Responsable d'opération
N. BILOT

DAO
N. Bilot



La porte US 209 et le bouchon **US 210**
vus depuis le nord



La porte US 209 et le bouchon **US 210**
vus depuis l'intérieur de l'église

Le même aménagement
après le sondage de visite
demandé par l'architecte





NÉRY
Eglise de Verrines

Archéologie du bâti - 3

Planche
19

Responsable d'opération
N. BILOT

DAO
N. Bilot



Porte principale
de l'église



Blocs en remploi découverts
dans le mur de façade



Sondage de visite (négatif)
réalisé pour rechercher
l'éventuel oculus ancien



NÉRY
Eglise de Verrines

Archéologie du bâti - 4

Planche
20

Responsable d'opération
N. BILOT

DAO
N. Bilot



Détails de l'angle sud-ouest
de la croisée avant l'opération



Vue générale de la nef
et de la croisée
depuis le sud



Vue générale de la charpente de la nef
depuis le chœur



Vue générale de la ferme 1



Vue générale de la ferme 2



NÉRY

Eglise de Verrines

Armes et généalogie
de la famille de Lancy

Planche
22

Responsable d'opération
N. BILOT

DAO
N. Bilot



Les armes découvertes sur le mur **US 207**

Succession simplifiée des Lancy,
marquis de Néry-Raray,
et indication des dates de décès



Les armes des Lancy
d'après l'armorial Hozier

Nicolas de Lancy + 1639

|
Henri de Lancy + 1679

|
Gaston Jean-Baptiste de Lancy + 1691

|
Marie-Luce de Lancy + 1743



NÉRY
Eglise de Verrines

Archéologie du bâti - 6

Planche
23

Responsable d'opération
N. BILOT

DAO
N. Bilot



Vue générale du chœur depuis le sud



Vue générale du chevet



Détail de la face extérieure
du mur-guttereau nord du chœur



Détails de l'angle nord-est
de la croisée



Détail du talus du contrefort
sur lequel s'adosse l'**US 215**



Détail d'un bloc de la corniche
visible dans les combles ;
on remarque les traces de brette



NÉRY
Eglise de Verrines

Archéologie du bâti - 8

Planche
25

Responsable d'opération
N. BILOT

DAO
N. Bilot



Vue générale du pignon de la croisée
et de sa relation avec la nef



Détails de l'articulation
des couvertures
à partir du pilier **US 202**

ogive
de la nef

arc triomphal

arc doubleau
du bras nord
du transept

ogive
de la croisée



Vue générale de la charpente du croisillon nord



Vue d'ensemble
de la ferme 1
du croisillon nord



La tour-escalier en vis
du croisillon nord,
vue depuis l'intérieur



Avers

Le vantail
de la tour-escalier



Revers



Vue générale de la ferme
de la charpente du chœur



Détail des sablières
de la charpente du chœur



Face intérieure du mur
de l'ancien clocher



Face extérieure du mur
de l'ancien clocher



Détail de la moulure
du larmier brisé du clocher



Détail du décor à faux-joints rouges de l'église, notez les ruptures dans le décor

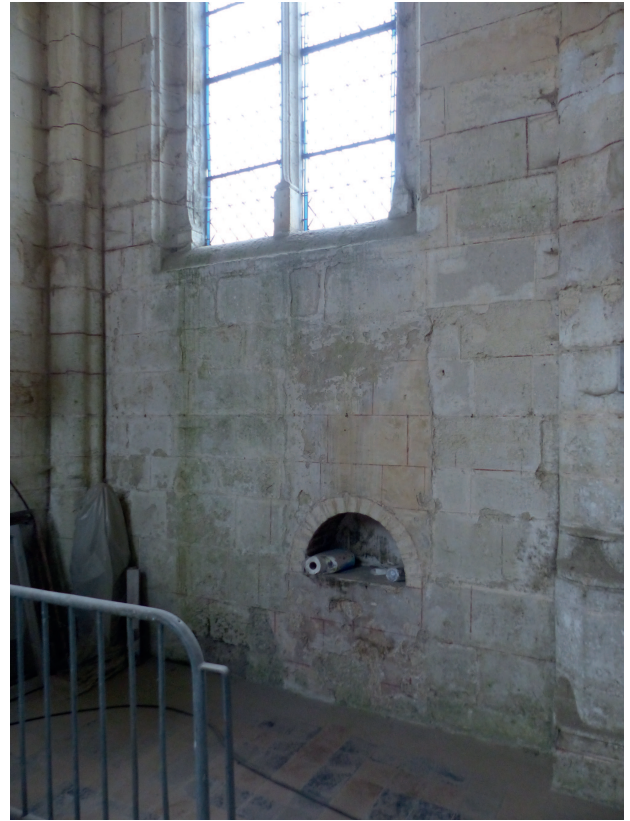

Détail de la porte bouchée dans le mur sud de la travée 1 du chœur



Détail de la litre funéraire près de la baie du chevet

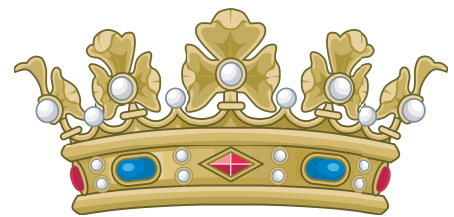

Couronne ducale

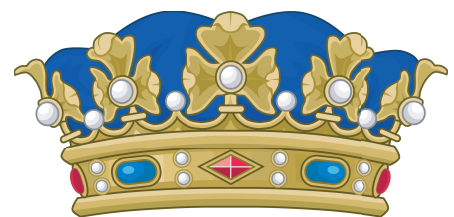

Couronne ducale
d'un pair de France

0 éch. 1/40 1 m

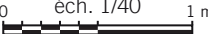

Relevé de l'épure

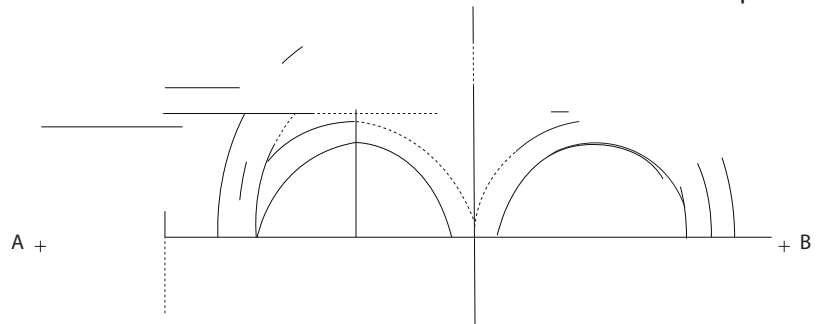

Baie du mur **US 215**
du croisillon nord dont l'épure
dessine le réseau

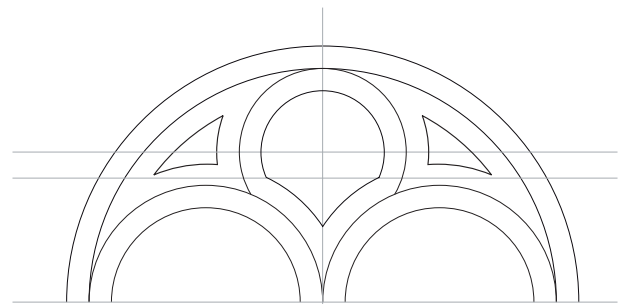

Restitution géométrique
théorique



Détail du mur **US 215**
sur lequel est tracée l'épure

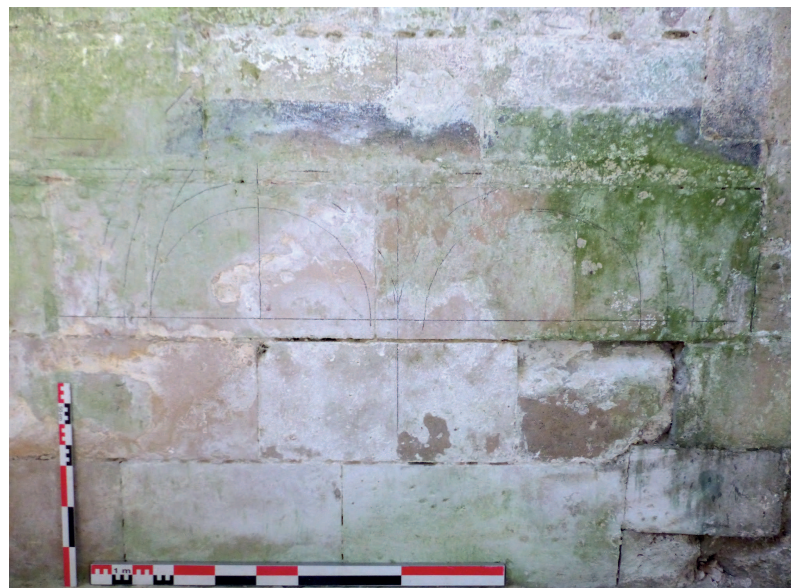

Détail de l'épure surlignée
à la mine de carbone



NÉRY

Eglise de Verrines

Relevé en plan des vestiges
archéologiques du croisillon sud

Planche
31

Responsable d'opération
N. BILOT

DAO
R. Barbé

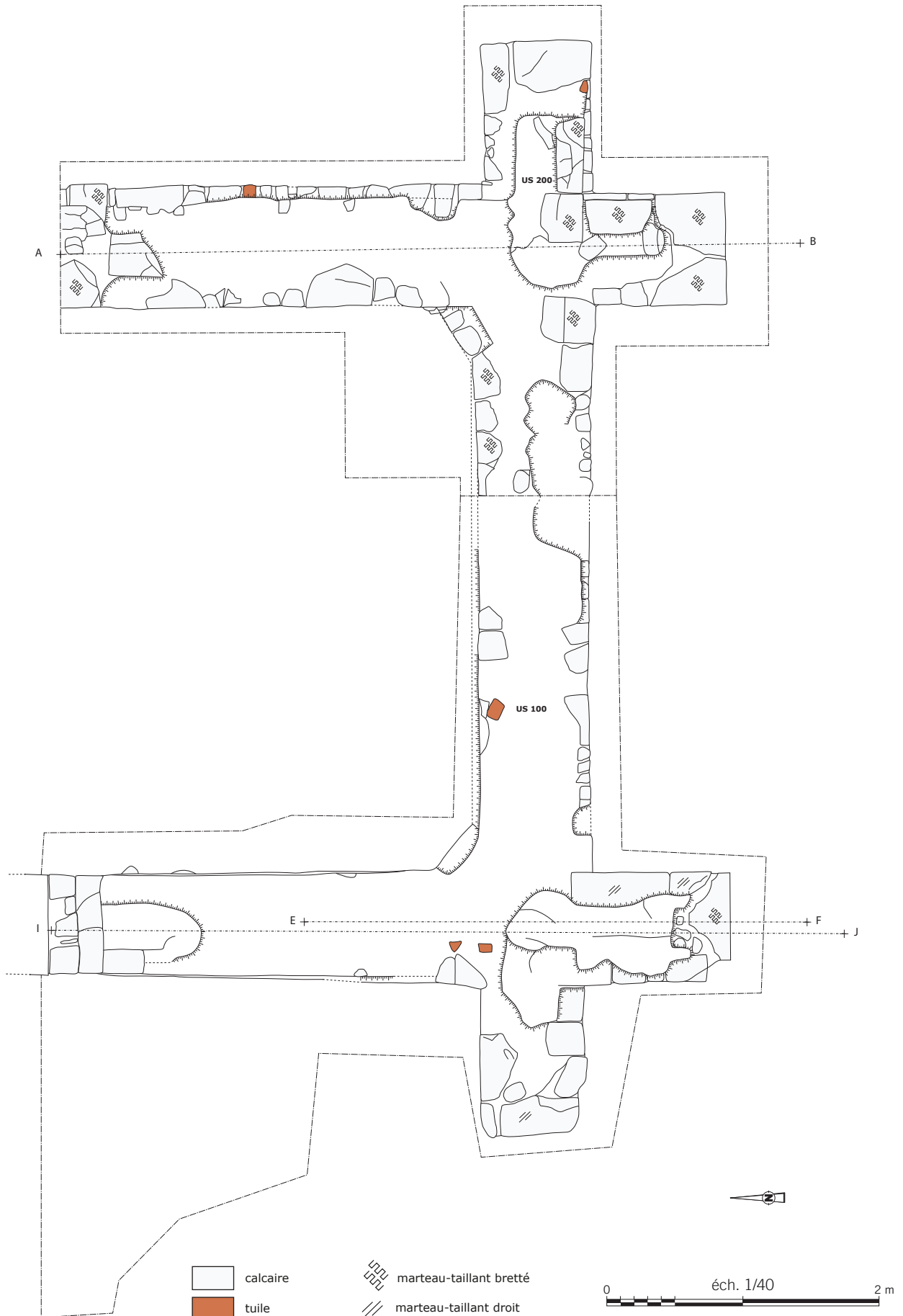



NÉRY

Église de Verrines

Rapports géométriques

Planche
32

Responsable d'opération
Nicolas BILOT

D.A.O.
V. Dargery

Topographie : V. Dargery Levé en septembre 2018 Échelle : 1/150

Projection planimétrique : Lambert93-CC49 Altitude normale : NGF / IGN69
Précision : ± 2 cm Précision : ± 4 cm

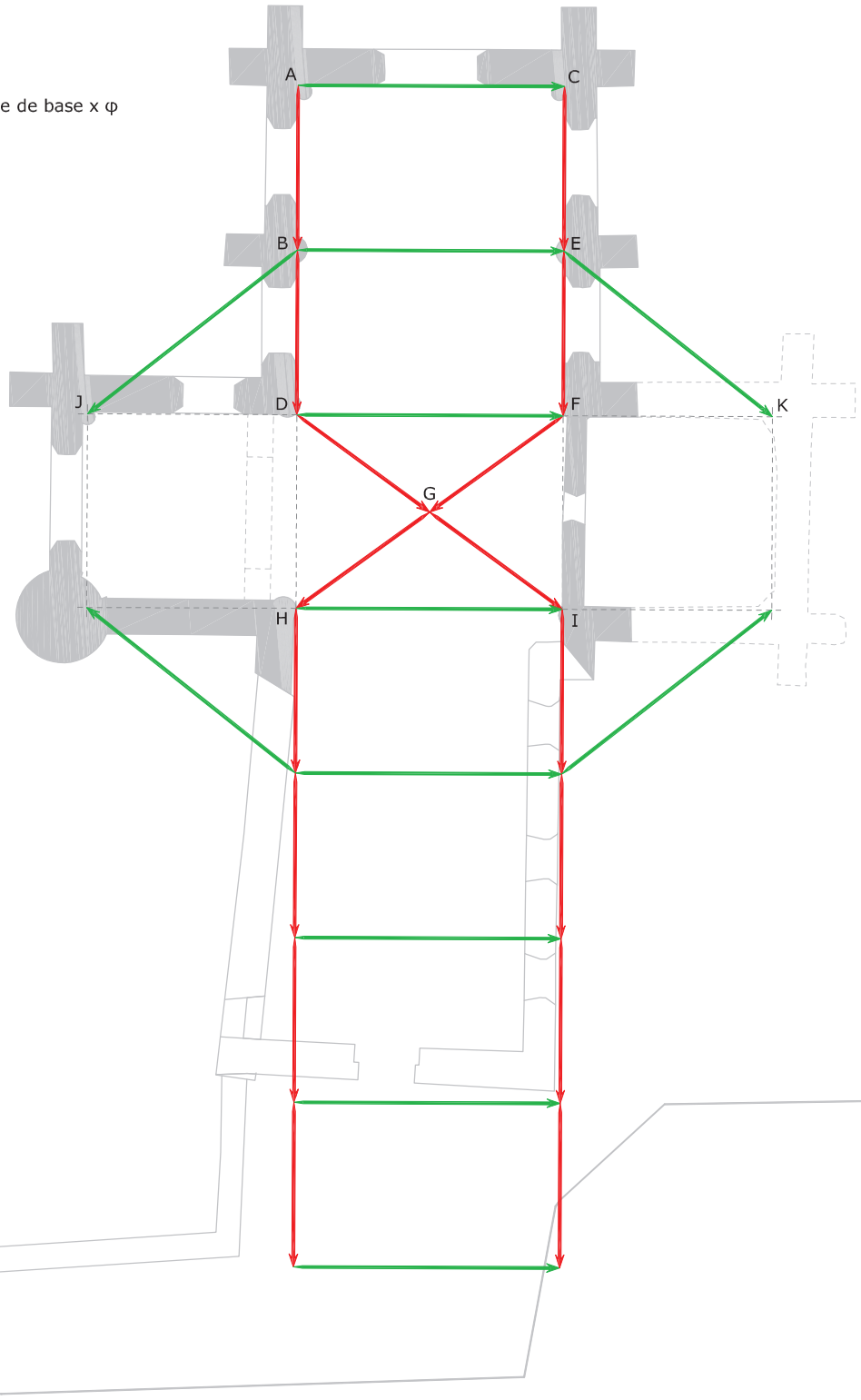
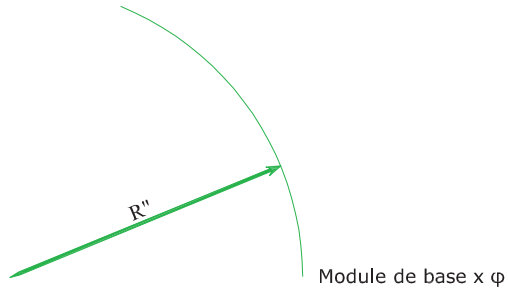
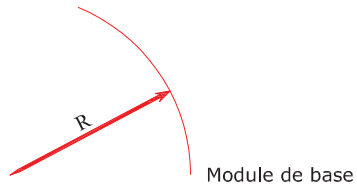

1. Église médiévale
Gothique ?
XIII^e - XIV^e siècles ?

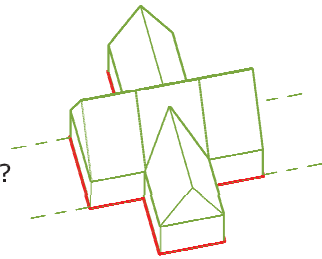

2. Destruction complète
XV^e siècle ?

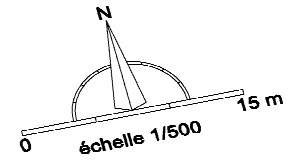
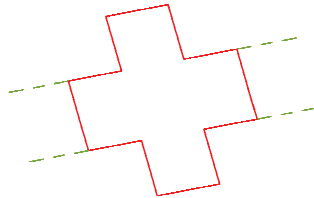

3. Première campagne de construction,
avec clocher
Gothique flamboyant
v. 1520 - 1540

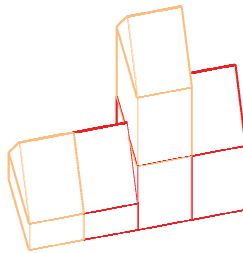

— Éléments conservés
— Éléments partiellement conservés
— Éléments non conservés

4. Première campagne de construction,
abandon du clocher
Gothique flamboyant
v. 1520 - 1540

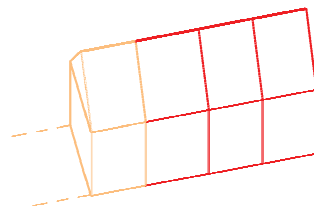

5. Deuxième campagne de construction
Gothique flamboyant - Renaissance
v. 1530 - 1550

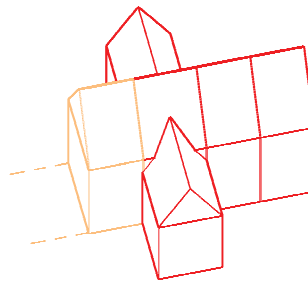

6. Construction de la nef
1^{re} moitié XVII^e siècle ?

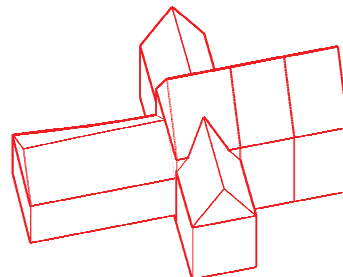

7. Destruction de la chapelle méridionale
2^e moitié XVIII^e siècle ?

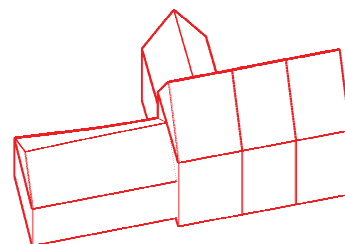

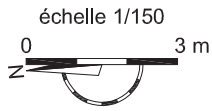

NÉRY

Église de Verrines

Lexique architectural

Planche
34

Responsable d'opération
Nicolas BILOT

D.A.O.
V. Dargery

Topographie : V. Dargery Levé en septembre 2018 Échelle : 1/150

Projection planimétrique : Lambert93-CC49 Altitude normale : NGF / IGN69
Précision : ± 2 cm Précision : ± 4 cm

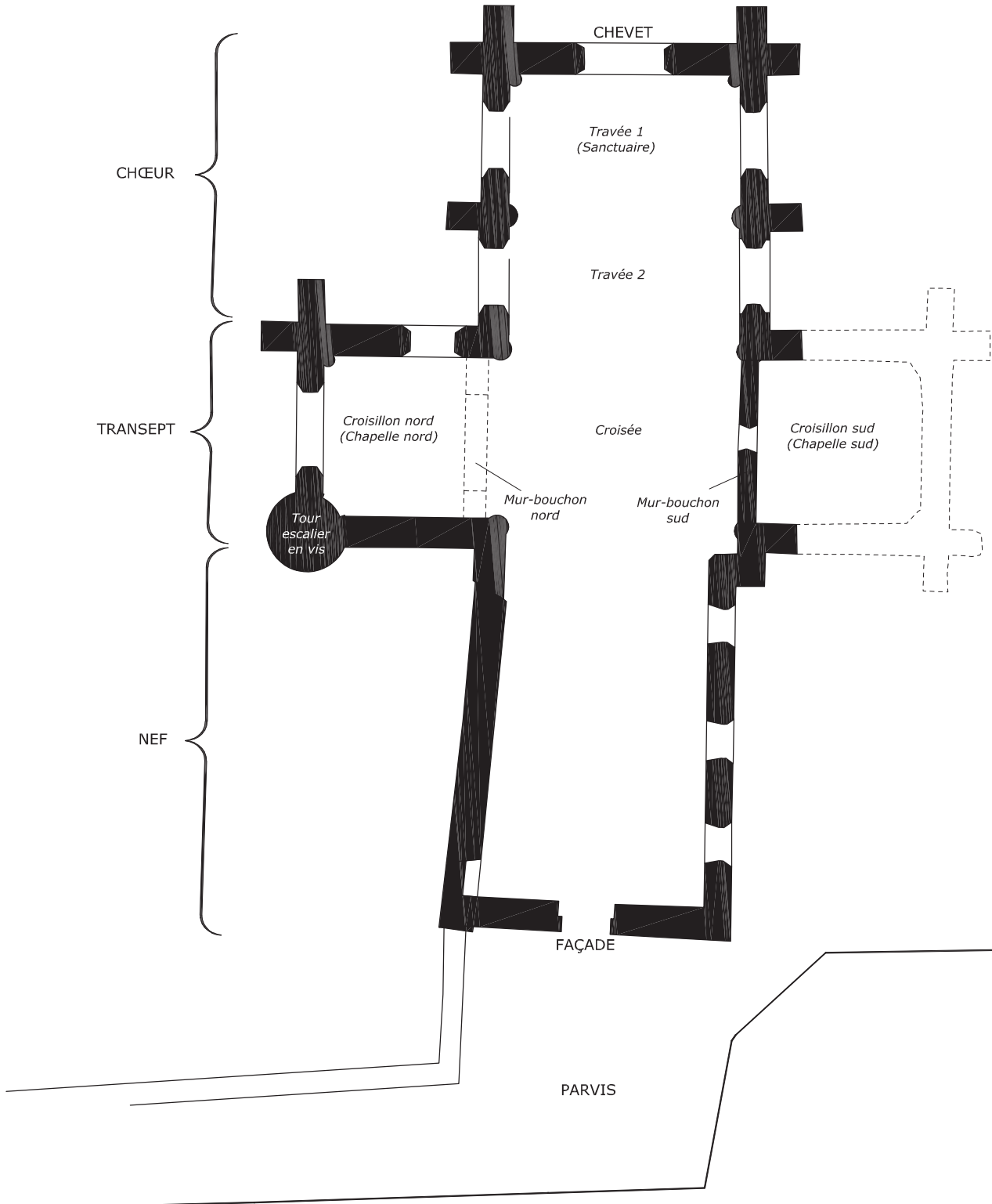

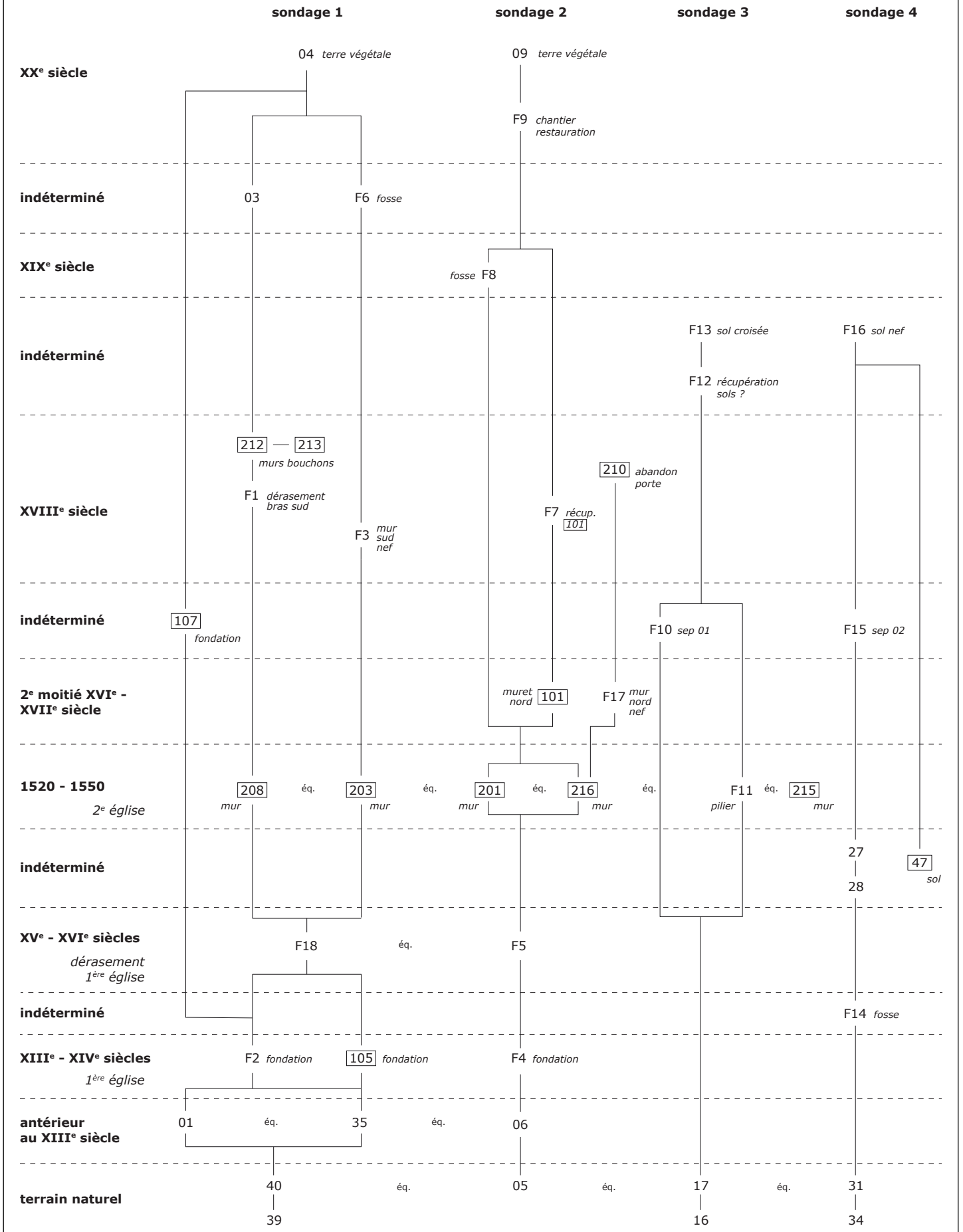

Inventaire des unités stratigraphiques

1/6

N°	Type	Description	Dimensions (m)			fouille %	Stratigraphie		Datation	Présence			
			long.	larg.	diam.		ép.	post. à		ant. à	cont. de	Mob.	Prél.
US 1	remblai	remblai argilo-sableux marron clair, relativement compact et homogène, avec quelques cailloux calcaire et éclats de terres cuites architecturales, rares charbons.			≈ 0,65	Sond.	100, 2		Moyen Âge classique ?	X		X	X
US 2	remblai de destruction (F1)	remblai sableux marron clair, relativement meuble, homogène, quelques cailloux et pierres de calcaire, fragments de terres cuites architecturales			≈ 0,18	Sond.	1, 100	3	15	ÉPOQUE MODERNE (XVIIIe ?)		X	X
US 3	remblai (type "terre de cimetière")	remblai sableux pulvérulent gris, meuble et homogène, quelques pierres et nombreux cailloux de calcaire, fragments de terres cuites architecturales et d'ardoises, quelques os humains.			≈ 0,25	Sond.	15, 2	4	ÉPOQUE CONTEMPORAINE	X		X	X
US 4	terre végétale	terre argilo-sableux brune-noire, meuble et homogène, fragments de terres cuites architecturales et d'ardoises, quelques os humains			≈ 0,2	Sond.	105, 107, 203, 204, 208, 212, 3, 35, 36, 41		9	Ère de reconstruction >1950	X		X
US 5	terrain naturel (remanié ?)	couche argileuse marron, compacte et homogène, quelques graviers de calcaire, stérile			> 0,2	Sond.		102, 6				X	X
US 6	remblai	remblai argileux gris-marron, compact et hétérogène, cailloux et quelques pierres de calcaire, quelques éclats de terres cuites architecturales			≈ 0,4	Sond.	5	101, 102, 42, 7		Moyen Âge classique ?			X
US 7	remblai (F5)	remblai argilo-sableux gris-marron, compact et relativement homogène, cailloux de calcaire, quelques fragments de terres cuites architecturales et d'ardoise			0,65	Sond.	102, 14, 6	10, 101, 12, 13, 201, 216, 42, 8, 9	11, 217	Bas Moyen Âge ?, ÉPOQUE MODERNE (XVIe ?)		X	X
US 8	niveau de chantier (F9)	couche sableuse de mortier de chaux blanc-jaune, meuble et relativement homogène			< 0,1	Sond.	201, 42, 43, 44, 7	9	10	Ère de reconstruction >1950		X	X
US 9	terre végétale	terre végétale de jardin brun-noir, meuble et homogène, rares cailloux de calcaire et fragments de terres cuites architecturales			< 0,25	Sond.	10, 201, 42, 43, 7, 8		4	Ère de reconstruction >1950		X	X
US 10	poches de clous (F9)	poches de clous moulés		< 0,2	< 0,05	Sond.	44, 7	9	8	Ère de reconstruction >1950		X	X
US 11	remblai de démolition (F5)	remblai argilo-sableux gris, compact et homogène, rares fragments de terres cuites architecturales			< 0,15	Sond.	14	201	7	Bas Moyen Âge ?, ÉPOQUE MODERNE (XVIe ?)		X	X

Inventaire des unités stratigraphiques

N°	Type	Description	Dimensions (m)			fouille %	Stratigraphie		Datation	Présence					
			long.	larg.	diam.		ép.	post. à		ant. à	cont. de	Mob.	Prél.	Doc.	Phot.
US 12	poche de mortier (F9)	mortier de chaux blanc-jaune, pulvérulent et homogène	0,1										X		X
US 13	fosse de démantèlement de US 101 (F7)	fosse de destruction/récupération de US 101				0,45		44							X
US 14	niveau de démantèlement de la première église (F5)	dérasement de la première église jusqu'aux fondations						11, 13, 7							X
US 15	niveau de la seconde destruction de la chapelle méridionale (F1)	niveau du second dérasement des élévations de la chapelle méridionale (US 200)						3	2						X
US 16	Terrain naturel	remblai argilo-calcaire grise-orangée, très compacte et hétérogène, veines de limon de l'US 17, stérile													X
US 17	couche d'interface entre terrain naturel et remblai	remblai argilo-calcaire gris-jaune, compact et homogène, poches argileuses marrons				0,2		23, 24, 45							X
US 18	premier comblement de US 23 (F10)	remblai argilo-sableux gris-marron, relativement compact et homogène, cailloux de calcaire, quelques terres cuites architecturales, quelques charbons.				> 0,5		19, 24						X	X
US 19	second comblement de US 23 (F10)	remblai argilo-sableux gris, relativement compact et homogène, avec inclusions de quelques pierres de calcaire, cailloux de calcaire				≈ 0,12		21, 24						X	X
US 20	comblement de US 24 (F12)	remblai argileux marron, relativement compact et homogène, avec inclusions de quelques pierres de calcaire.				≈ 0,2		21						X	X
US 21	Couche d'installation du sol US 22 (F13)	remblai de sable et mortier blanc-jaune, relativement meuble et homogène, quelques cailloux et pierres de calcaire, stérile.				≈ 0,06		22						X	X
US 22	sol dallé de la croisée (F13)	sol de dalles de calcaire lutétien de taille et d'épaisseur variables				≈ 0,07		26						X	X
US 23	creusement de la sépulture 01 (F10)	Forme probablement ovale ou sub-rectangulaire orientée est/ouest, parois relativement droites						18, 19, 24						X	X
US 24	creusement d'une petite fosse (F12)	parois droite, fond plat				≈ 0,2		20						X	X
US 25	couche d'installation du sol US 26 (F16)	remblai sableux blanc-gris, compact et homogène, de nombreuses pierres en calage				< 0,2		26						X	X

Inventaire des unités stratigraphiques

3 / 6

N°	Type	Description	Dimensions (m)			fouille %	Stratigraphie		Datation	Présence			
			long.	larg.	diam.		ép.	post. à		ant. à	cont. de	Mob.	Prél.
US 26	sol dallé de la nef (F16)	sol de dalles de calcaire lutétien de taille et d'épaisseur variables				Sond.	207, 25, 27	22	ÉPOQUE MODERNE ? ÉPOQUE CONTEMPORAINE		X	X	
US 27	remblai	remblai limono-argileux brun-gris, compact et homogène, quelques cailloux de calcaire				Sond.	28	25, 26, 32	ÉPOQUE MODERNE (XVIIe s. ?)		X	X	
US 28	remblai	remblai limono-argileux brun clair, compact et hétérogène, quelques cailloux de calcaire				Sond.	29, 30, 31	27, 32	ÉPOQUE MODERNE (XVIIe s. ?)		X	X	
US 29	creusement d'une fosse (F14)	parois évaseées, fond non observé	≈ 0,6			Sond.	31, 34	28, 30, 32	Bas Moyen Âge ? ÉPOQUE MODERNE (XVIIe s. ?)		X	X	
US 30	comblement de l'US 29 (F14)	remblai limono-argileux marron, meuble et homogène, avec inclusions de cailloux et pierres de calcaire, fragments de terres cuites architecturales, et de qq petits charbons.				Sond.	29	28, 32	Bas Moyen Âge ? ÉPOQUE MODERNE (XVIIe s. ?)	X	X	X	
US 31	terrain naturel	limon argileux marron-roux, compact et homogène, stérile				Sond.	34	28, 29, 32			X	X	
US 32	creusement de la sépulture 02 (F15)	Forme probablement ovale orientée est/ouest, parois droites, fond non aperçu	> 1	> 0,5		Sond.	27, 28, 29, 30, 31	33	ÉPOQUE MODERNE (XVIIe-XVIIIe s. ?)		X	X	
US 33	comblement de la sépulture 02 (F15)	remblai limono-argileux marron, meuble et homogène, cailloux de calcaire, fragments de terres cuites architecturales, charbons et os humains.				Sond.	32	25	ÉPOQUE MODERNE (XVIIe-XVIIIe s. ?)	X	X	X	
US 34	terrain naturel	pierres de calcaire grises mêlées de limon argileux, compact et homogène				Sond.		29, 31			X	X	
US 35	remblai	remblai argileux marron, compact et homogène, cailloux de calcaire et fragments de terres cuites architecturales & d'ardoises, quelques fragments de verre et quelques éléments ferriques et ossements animaux.				Sond.	105, 107, 39, 40	37, 4, 41	Moyen Âge classique ?	X	X	X	
US 36	comblement de US 41 (F6)	remblai argileux marron, compact et homogène, cailloux de calcaire, fragments d'ardoises et de terres cuites architecturales, quelques poches sableuses et quelques ossements animaux.				Sond.	104, 204, 41	4	ÉPOQUE MODERNE (XVIIIe ?), ÉPOQUE CONTEMPORAINE ?		X	X	
US 37	Tranchée de fondation de US 104 (F3)	parois évaseées				Sond.	35, 39	104, 38	ÉPOQUE MODERNE (XVIIe ; XVIIIe ?)		X	X	
US 38	comblement de US 37 (F3)	remblai argileux marron-gris, compact et homogène, quelques cailloux de calcaire				Sond.	37	104	ÉPOQUE MODERNE (XVIIe-XVIIIe)		X	X	
US 39	Terrain naturel	couche limono-argileuse marron-roux, compact et homogène, stérile				Sond.	40	105, 35, 37			X	X	
US 40	Terrain naturel	pierres de calcaire mêlées de limon argileux gris, compact et homogène, stérile				Sond.		105, 35, 39			X	X	

Inventaire des unités stratigraphiques

4/6

N°	Type	Description	Dimensions (m)			fouille %	Stratigraphie			Datation		Présence		
			long.	larg.	diam.		ép.	post. à	ant. à	cont. de	Mob.	Prél.	Doc.	Phot.
US 41	creusement d'une tranchée (de visite ?) (F6)	parois droites, fond plat		0,7		0,45		35	36, 4		ÉPOQUE MODERNE (XVIIIe ?), ÉPOQUE CONTEMPORAINE ?		X	X
US 42	creusement d'une fosse (F8)	Forme ovale orientée nord/sud, parois plus ou moins évasées, fond plat	> 2	≈ 0,8		≈ 1	6, 7	43, 8, 9			ÉPOQUE CONTEMPORAINE ?		X	X
US 43	comblement de US 42 (F8)	remblai argilo-sableux gris-noir, compact et relativement homogène, cailloux et quelques pierres de calcaires, fragments et éclats de terres cuites architecturales, fragments d'ardoises, quelques fragments métalliques					42	8, 9		X	ÉPOQUE CONTEMPORAINE ?		X	X
US 44	comblement d'US 13 (F7)	remblai argilo-sableux gris-marron, compact et hétérogène, fragments d'ardoises, nombreux fragments et éclats de terres cuites architecturales, poches de mortier de chaux sableux jaune					13	10, 8			ÉPOQUE MODERNE (XVIIIe ?)		X	X
US 45	creusement d'une tranchée de fondation (F11)	parois évasées				≈ 0,2	17	103, 24, 46			Bas Moyen Âge. ÉPOQUE MODERNE (XVIe)		X	X
US 46	comblement de l'US 45 (F11)	remblai argilo-calcaire gris-jaune, compact et homogène, inclusions argileuses marrons				≈ 0,2	45	24	103		Bas Moyen Âge. ÉPOQUE MODERNE (XVIe)		X	X
US 47	sol de dalles de calcaire	sol de dalles de calcaire d'épaisseur variable, lié au mortier de terre				> 0,15		25			Bas Moyen Âge ? ÉPOQUE MODERNE ?			X
US 100	fondation de la chapelle méridionale F2	mur de moellons et blocs de calcaire liés au bain de mortier de chaux sableux verdâtre ; quelques blocs en remplis ; mortier compact et solide ; quelques pierres et terres cuites architecturales en calage		0,9		> 0,6	1	107, 15, 2, 200	102, 105		Moyen Âge classique ?, Bas Moyen Âge ?		X	X
US 101	contrefort ?	maçonnerie grossière de moellons de calcaire irrégulièrement équarris liés au mortier de terre, aucune assise, quelques pierres de calage				≈ 0,55		102, 6, 7	13		ÉPOQUE MODERNE (XVIe-XVIIe ?)		X	X
US 102	fondation de la première église (F4)	maçonnerie (fondation débordante et une assise incomplète d'élévation) assisée en blocs et moellons de calcaire liés à bain de mortier de chaux sableux, jaune verdâtre, calage de terres cuites architecturales et de pierres de calcaire				> 0,9	5, 6	101, 14, 7	100, 105		Moyen Âge classique ?, Bas Moyen Âge ?		X	X
US 103	fondation du pilier nord-ouest de la croisée (F11)	maçonnerie de blocs, moellons et pierres de calcaire en bain de mortier de chaux très sableux et verdâtre					16, 45	20, 202, 21, 22	201, 202, 46		Bas Moyen Âge. ÉPOQUE MODERNE (XVIe)		X	X
US 104	semelle de fondation (F3)	Maçonnerie non assisée de moellons de calcaire et de grès liés à la terre avec calage de pierres de calcaire et de grès				≈ 0,4	37	204, 36	204, 37, 38		ÉPOQUE MODERNE (XVIIe-XVIIIe)			X
US 105	fondation	maçonnerie de blocs, moellons et pierres de calcaire en bain de mortier de chaux très sableux et verdâtre	1,5	1		≈ 1	39, 40	107, 203, 204, 35, 4	100, 102		Bas Moyen Âge ?, Moyen Âge classique ?			

Inventaire des unités stratigraphiques

N°	Type	Description	Dimensions (m)			fouille %	Stratigraphie			Datation		Présence		
			long. ≈	larg. ≈ 0,9	diam. ép. ≈ 2		post. à 207	ant. à 210	cont. de 207	ÉPOQUE MODERNE (première moitié XVIIIe s.)	Mob.	Prél.	Doc.	Phot.
US 209	porte nord-ouest de la nef (F17)	Encadrement de porte rectangulaire et régulier				100%								X
US 210	comblement pour abandon de la porte US 209	maçonnerie de moellons de calcaire et de grès grossièrement lié au mortier de terre			< 0,8	100%			209			X		X
US 211	unité d'enregistrement arbitraire	Unité d'enregistrement créée arbitrairement pour pouvoir gérer le mobilier archéologique conservé par les ouvriers durant le chantier pour nous le confier et provenant de toutes les parties de l'édifice (essentiellement les maçonneries)				0%						X		X
US 212	mur-bouchon du bras méridionale du transept	maçonnerie de moellons et blocs de calcaire et rarement de grès, non assés, liés à la chaux ; nombreux blocs en remploi ; la face intérieure est recouverte d'un enduit à faux-joints rouges	3,9		≈ 0,5	0%	4	208						X
US 213	mur-bouchon du bras septentrional du transept	maçonnerie de moellons et blocs de calcaire et rarement de grès, non assés, liés à la chaux ; nombreux blocs en remploi ; les deux faces étaient recouvertes d'un enduit à faux-joints rouges	3,9		0,55	100%	201, 202, 215							X
US 214	Dérasement de la première église (F18)	Dérasement de la première église à la base des élévations				25%	200, 208, 217	200		217				
US 215	mur oriental du bras nord du transept	maçonnerie soignée de blocs de calcaire assisés et liés au mortier de chaux blanc-gris ; blocs taillés essentiellement au marteau-faillant brette ; traces d'enduits successifs dont l'enduit à faux-joints rouges ; à noter l'épure	≈ 4,2	0,8		0%	213			202, 203, 208, 216			X	X
US 216	massif de maçonnerie	maçonnerie de moyen et grand appareil de calcaire liés au mortier de chaux blanc-gris, enduite et peinte pour la face intérieure de l'église.	≈ 1,5	≈ 0,8		0%	7		12, 207	201, 202, 203, 208, 215				X
US 217	remblai de démolition (F18)	remblai argilo-sableux gris-marron, compact et relativement hétérogène, cailloux de calcaire, quelques fragments de terres cuites architecturales et d'ardoises			< 0,25	0%	208	214	208	214, 7				

Localisation : Néry

Église de Verrines

Type d'opération : Sondage

Propriétaires des parcelles : voir liste jointe

Responsable d'opération : Nicolas Bilot

Organisme de rattachement : S.D.A.O.

Lieu de conservation : Clermont

Code patrimonial : 12353

N° de prescription : 2018-004

Année : 2018

Inventaire du mobilier

1 / 4

Par-celle	Date de découv.	Référence unité stratigraphique	N° isolat	Désignation		Quantité fragt	Étude faite	État sanitaire	Datation	Contenant	
				Matériau	Catégorie					Identification	pois
	06/06/2018	Hors contexte	10	Terre cuite	T.C.A. (Tuile)	1	1103	Stable		100	Sac 10
	10/09/2018	US 18		Terre cuite	T.C.A.	2	103	Stable		100	Sac 14
	10/09/2018	US 20		Terre cuite	T.C.A.	6	380	Stable		100	Sac 13
	03/07/2018	US 210		Terre cuite	Céramique	1	315	Stable		99	Sac 2
	03/07/2018	US 210		Terre cuite	T.C.A.	1	224	Stable		100	Sac 11
	03/07/2018	US 210		Verre	Autre / Indét.	6	5	Stable		74	Sac 30
	25/06/2018	US 211		Terre cuite	Céramique	9	509	Stable		99	Sac 5
	25/06/2018	US 211		Terre cuite	T.C.A.	2	1592	Stable		100	Sac 15
	25/06/2018	US 211		Lapidaire architectural	Calcaire	2	6289	Stable		103	Sac 68
	25/06/2018	US 211	69	Lapidaire architectural	Calcaire	1	16000	Stable			Isolat 69
	25/06/2018	US 211		Lapidaire architectural	Calcaire	1	4742	Stable		103	Sac 65
	25/06/2018	US 211	70	Lapidaire architectural	Calcaire	1	30000	Stable			Isolat 70
	25/06/2018	US 211		Lapidaire architectural	Calcaire	1	6576	Stable		104	Sac 67
	25/06/2018	US 211		Lapidaire architectural	Calcaire	1	4218	Stable		104	Sac 66
	25/06/2018	US 211		Lapidaire architectural	Calcaire	1	1042	Stable		101	Sac 63

Localisation : Néry

Église de Verrines

Type d'opération : Sondage

Propriétaires des parcelles : voir liste jointe

Responsable d'opération : Nicolas Bilot

Organisme de rattachement : S.D.A.O.

Lieu de conservation : Clermont

Code patrilarche : 12353

N° de prescription : 2018-004

Année : 2018

Inventaire du mobilier

2 / 4

Par-celle	Date de découv.	Référence stratigraphique	N° isolat	Désignation		Quantité fragt	Étude faite	État sanitaire	Datation	Contenant	
				Catégorie	Identification					pois	Sous cont.
	25/06/2018	US 211		Lapidaire architectural	Calcaire	1		Stable		101	Sac 64
	25/06/2018	US 211		Lapidaire architectural	Autre / Indét.	1		Stable		101	Sac 36
	25/06/2018	US 211		Métal	Fer	2		Instable		73	Sac 21
	25/06/2018	US 211		Verre	Vaisselle	2		Instable		74	Sac 33
	25/08/2018	US 3		Terre cuite	Céramique	9		Stable		99	Sac 4
	25/08/2018	US 3		Métal	Fer	1		Instable		73	Sac 20
	25/08/2018	US 3		Métal	Alliage cuivreux	3		Instable		73	Sac 24
	25/08/2018	US 3		Métal	Autre / Indét.	1		Instable		73	Sac 25
	25/08/2018	US 3		Verre	Autre / Indét.	1		Stable		74	Sac 32
	02/10/2018	US 30		Terre cuite	Céramique	2		Stable		99	Sac 7
	02/10/2018	US 33		Terre cuite	Céramique	1		Stable		99	Sac 8
	02/10/2018	US 33		Terre cuite	T.C.A.	10		Stable		100	Sac 17
	02/10/2018	US 33		Terre crue	Enduit peint	1		Stable		89	Sac 42
	02/10/2018	US 33		Métal	Fer	1		Instable		73	Sac 23
	02/10/2018	US 33		Métal	Alliage cuivreux	2		Instable		73	Sac 28
	02/10/2018	US 35		Terre cuite	Céramique	8		Stable		99	Sac 6
	02/10/2018	US 35		Terre cuite	T.C.A.	1		Stable		100	Sac 16

Localisation : Néry

Église de Verrines

Type d'opération : Sondage

Propriétaires des parcelles : voir liste jointe

Responsable d'opération : Nicolas Bilot

Organisme de rattachement : S.D.A.O.

Lieu de conservation : Clermont

Code patrilarche : 12353

N° de prescription : 2018-004

Année : 2018

Inventaire du mobilier

3 / 4

Par-celle	Date de découv.	Référence unité stratigraphique	N° isolat	Désignation		Quantité fragt	Étude faite	État sanitaire	Datation	Contenant	
				Catégorie	Identification					pois	Sous cont.
	02/10/2018	US 35		Lapidaire architectural	Autre / Indét.	Ardoise	8	39	Stable	101	Sac 37
	02/10/2018	US 35		Métal	Fer		5	34	Instable	73	Sac 22
	02/10/2018	US 35		Métal	Alliage cuivreux	1 plaque avec décor + 1 fragment percé	2	21	Instable	73	Sac 27
	05/06/2018	US 4		Terre cuite	Céramique		10	211	Stable	99	Sac 1
	05/06/2018	US 4		Terre cuite	T.C.A.		15	3597	Stable	100	Sac 9
	05/06/2018	US 4		Lapidaire architectural	Marbre		1	19	Stable	101	Sac 62
	05/06/2018	US 4		Lapidaire architectural	Calcaire		1	1046	Stable	101	Sac 61
	05/06/2018	US 4		Lapidaire architectural	Autre / Indét.	Ardoise	9	84	Stable	101	Sac 34
	05/06/2018	US 4		Métal	Fer		2	116	Instable	73	Sac 18
	05/06/2018	US 4		Verre	Autre / Indét.		9	190	Instable	74	Sac 29
	05/06/2018	US 4		Terre crue	Plâtre		1	553	Stable	89	Sac 40
	02/07/2018	US 43		Terre cuite	Céramique		27	614	Stable	99	Sac 3
	02/07/2018	US 43		Terre cuite	T.C.A.		4	1117	Stable	100	Sac 12
	02/07/2018	US 43		Lapidaire architectural	Autre / Indét.	Ardoise	9	61	Stable	101	Sac 35
	02/07/2018	US 43		Métal	Fer		11	580	Instable	73	Sac 19
	02/07/2018	US 43		Métal	Alliage cuivreux		1	2	Instable	73	Sac 26

Localisation : Néry

Église de Verrines

Type d'opération : Sondage

Propriétaires des parcelles : voir liste jointe

Responsable d'opération : Nicolas Bilot

Organisme de rattachement : S.D.A.O.

Lieu de conservation : Clermont

Code patrilarche : 12353

N° de prescription : 2018-004

Année : 2018

Inventaire du mobilier

4 / 4

Par-celle	Date de découv.	Référence unité stratigraphique	N° isolat	Désignation		Quantité	Étude faite	État sanitaire	Datation	Contenant	
				Matériau	Catégorie					Identification	fragt
	02/07/2018	US 43		Verre	Vaisselle			Instable		74	Sac 31
	02/07/2018	US 43		Terre crue	Mortier			Stable		89	Sac 41

Localisation : Néry

Église de Verrines

Responsable d'opération : Nicolas Bilot

Organisme de rattachement : S.D.A.O.

Code patrilarche : 12353

N° de prescription : 2018-004

Type d'opération : Sondage

Lieu de conservation : Clermont

Année : 2018

Inventaire des M.N.N.B.

1/1

Référence unité stratigraphique	N° isolat	Désignation		Étude faite	Datation	Contenant
		Matériau	Catégorie			
				fragt	poids	Sous cont.
US 1		Humain	Inhumation		50 63	102 Sac 50
US 18		Matière organique	Charbon de bois		5 3	6 Sac 38
US 18		Humain	Inhumation		7 5	102 Sac 52
US 20		Humain	Inhumation		2 10	102 Sac 53
US 21		Faune	Os		3 7	83 Sac 46
US 210		Faune	Os		1 2	83 Sac 44
US 211		Faune	Os		2 252	83 Sac 47
US 3		Humain	Inhumation		19 710	102 Sac 51
US 30		Matière organique	Charbon de bois		3 2	6 Sac 39
US 33		Faune	Os		2 3	83 Sac 60
US 33		Humain	Inhumation		7 40	102 Sac 59
US 35		Humain	Inhumation		67 35	102 Sac 54
US 35		Humain	Inhumation		180 258	102 Sac 55
US 35		Humain	Inhumation		128 4576	102 Sac 56
US 35		Faune	Os		15 55	83 Sac 48
US 35		Humain	Inhumation		155 588	102 Sac 57
US 35		Humain	Inhumation		82 388	102 Sac 58
US 4		Faune	Os		3 7	83 Sac 43
US 4		Humain	Inhumation		55 795	102 Sac 49
US 43		Faune	Os		14 124	83 Sac 45

Localisation : Néry

Responsable d'opération : Nicolas Bilot

Code patricarhe : 12353

Église de Verrines

Organisme de rattachement : S.D.A.O.

N° de prescription : 2018-004

Type d'opération : Sondage

Année : 2018

Inventaire des dessins

3 / 3

N°	Document Type	Support	Éch.	Sujet	Auteur	Orga- nisme	Contenant Type	N°
M16	Minute de chantier	mm	1/20e		Romain Barbé	S.D.A.O	Classeur	
M16	Minute de chantier	mm	1/20e		Romain Barbé	S.D.A.O	Classeur	
M16	Minute de chantier	mm	1/20e		Romain Barbé	S.D.A.O	Classeur	
M16	Minute de chantier	mm	1/20e		Romain Barbé	S.D.A.O	Classeur	
M16	Minute de chantier	mm	1/20e		Romain Barbé	S.D.A.O	Classeur	
M17	Minute de chantier	mm	1/20e		Nicolas Bilot	S.D.A.O	Classeur	
M17	Minute de chantier	mm	1/20e		Nicolas Bilot	S.D.A.O	Classeur	
M18	Minute de chantier	mm	1/20e		Nicolas Bilot	S.D.A.O	Classeur	
M18	Minute de chantier	mm	1/20e		Nicolas Bilot	S.D.A.O	Classeur	

Localisation : Néry

Responsable d'opération : Nicolas Bilot

Code patrilarche : 12353

Église de Verrines

Organisme de rattachement : S.D.A.O.

N° de prescription : 2018-004

Type d'opération : Sondage

Année : 2018

Inventaire des clichés photographiques et films

1 / 16

N°	Support	Sujet	Auteur	Orga- nisme	Contenant Type	Contenant N°
PH 1	Photo numérique	portail occidental avant opération, vue vers l'est	Hélène Dulauroy-Lynch	S.D.A.O	CD / DVD	
PH 2	Photo numérique	Occulus de la façade occidentale, vue vers l'est.	Hélène Dulauroy-Lynch	S.D.A.O	CD / DVD	
PH 3	Photo numérique	grille du cimetière avant opération, vue vers le sud-est	Hélène Dulauroy-Lynch	S.D.A.O	CD / DVD	
PH 4	Photo numérique	vue générale de l'intérieur de l'église avant l'opération, vue vers l'est	Hélène Dulauroy-Lynch	S.D.A.O	CD / DVD	
PH 5	Photo numérique	vue générale de l'intérieur de l'église et de sa charpente chaulée avant l'opération, vue vers l'est	Hélène Dulauroy-Lynch	S.D.A.O	CD / DVD	
PH 6	Photo numérique	vue générale de l'intérieur de l'église et du sol de la nef avant l'opération, vue vers l'est	Hélène Dulauroy-Lynch	S.D.A.O	CD / DVD	
PH 7	Photo numérique	vue de détail du sol dallé au nord-est de la nef avant l'opération, vue vers l'est	Hélène Dulauroy-Lynch	S.D.A.O	CD / DVD	
PH 8	Photo numérique	vue de détail du sol dallé au sud-est de la nef avant l'opération, vue vers l'est	Hélène Dulauroy-Lynch	S.D.A.O	CD / DVD	
PH 9	Photo numérique	quelques éléments du mobilier lapidaire de l'église avant l'opération, vue vers le sud-ouest	Hélène Dulauroy-Lynch	S.D.A.O	CD / DVD	
PH 10	Photo numérique	détail de l'angle nord-ouest de la nef avant l'opération, vue vers le nord-ouest	Hélène Dulauroy-Lynch	S.D.A.O	CD / DVD	
PH 11	Photo numérique	cliché de détail du bénitier intégré avant l'opération, vue vers l'ouest	Hélène Dulauroy-Lynch	S.D.A.O	CD / DVD	
PH 12	Photo numérique	détail de l'angle nord-ouest de la nef avant l'opération, vue vers le nord	Hélène Dulauroy-Lynch	S.D.A.O	CD / DVD	
PH 13	Photo numérique	détail de la porte bouchée à l'angle nord-ouest de la nef avant l'opération, vue vers le nord	Hélène Dulauroy-Lynch	S.D.A.O	CD / DVD	
PH 14	Photo numérique	Détail du mur nord-est de la nef avant l'opération, vue vers le nord	Hélène Dulauroy-Lynch	S.D.A.O	CD / DVD	
PH 15	Photo numérique	vue générale du chœur de l'église avant l'opération, vue vers l'est	Hélène Dulauroy-Lynch	S.D.A.O	CD / DVD	
PH 16	Photo numérique	Détail du mur-bouchon de la croisée vers la chapelle sud avant l'opération, vue vers le sud	Hélène Dulauroy-Lynch	S.D.A.O	CD / DVD	
PH 17	Photo numérique	Détail du mur-bouchon de la croisée vers la chapelle nord avant l'opération, vue vers le nord	Hélène Dulauroy-Lynch	S.D.A.O	CD / DVD	
PH 18	Photo numérique	Détail de l'intérieur du mur nord de la chapelle nord avant l'opération, vue vers le nord	Hélène Dulauroy-Lynch	S.D.A.O	CD / DVD	
PH 19	Photo numérique	Détail de l'angle intérieur nord-ouest de la chapelle nord avant l'opération, vue vers le nord-ouest	Hélène Dulauroy-Lynch	S.D.A.O	CD / DVD	
PH 20	Photo numérique	vue générale de la charpente de la croisée avant l'opération, vue vers le sud	Hélène Dulauroy-Lynch	S.D.A.O	CD / DVD	
PH 21	Photo numérique	détail des sols de la croisée et du chœur avant l'opération, vue vers l'est	Hélène Dulauroy-Lynch	S.D.A.O	CD / DVD	
PH 22	Photo numérique	vue générale de l'intérieur de l'église avant l'opération, vers l'ouest	Hélène Dulauroy-Lynch	S.D.A.O	CD / DVD	
PH 23	Photo numérique	vue générale de l'intérieur de l'église avant l'opération, vers l'ouest	Hélène Dulauroy-Lynch	S.D.A.O	CD / DVD	
PH 24	Photo numérique	vue générale du cimetière avant l'opération, vue vers le sud-est	Hélène Dulauroy-Lynch	S.D.A.O	CD / DVD	

Localisation : Néry

Responsable d'opération : Nicolas Bilot

Code patrilarche : 12353

Église de Verrines

Organisme de rattachement : S.D.A.O.

N° de prescription : 2018-004

Type d'opération : Sondage

Année : 2018

Inventaire des clichés photographiques et films

2 / 16

N°	Support	Sujet	Auteur	Orga- nisme	Contenant Type N°
PH 25	Photo numérique	vue générale de l'extérieur de la croisée et du chœur avant l'opération, vue vers le nord	Hélène Dulauroy-Lynch	S.D.A.O	CD / DVD
PH 26	Photo numérique	vue générale de l'extérieur de la nef avant l'opération, vue vers le nord	Hélène Dulauroy-Lynch	S.D.A.O	CD / DVD
PH 27	Photo numérique	vue générale du calvaire du cimetière avant l'opération, vue vers le nord-ouest	Hélène Dulauroy-Lynch	S.D.A.O	CD / DVD
PH 28	Photo numérique	détail de la partie inférieure de l'extérieur du mur de la première travée du chœur, vue vers le nord	Hélène Dulauroy-Lynch	S.D.A.O	CD / DVD
PH 29	Photo numérique	détail des extérieurs de la travée de croisée et du mur-bouchon US 212 de la chapelle sud, vue vers le nord/nord-ouest	Hélène Dulauroy-Lynch	S.D.A.O	CD / DVD
PH 30	Photo numérique	détail des extérieurs de la travée de croisée et du mur-bouchon US 212 de la chapelle sud, vue vers le nord/nord-est	Hélène Dulauroy-Lynch	S.D.A.O	CD / DVD
PH 31	Photo numérique	Détail de l'extérieur du pignon de la croisée, vue vers l'est	Hélène Dulauroy-Lynch	S.D.A.O	CD / DVD
PH 32	Photo numérique	Détail de l'extérieur du pignon de la croisée, vue vers l'est	Hélène Dulauroy-Lynch	S.D.A.O	CD / DVD
PH 33	Photo numérique	Détail de l'extérieur du pignon de la croisée US 206, vue vers l'est	Hélène Dulauroy-Lynch	S.D.A.O	CD / DVD
PH 34	Photo numérique	Détail de la croisée d'ogives de la chapelle nord, début d'opération, vue vers le haut	Nicolas Bilot	S.D.A.O	CD / DVD
PH 35	Photo numérique	Détail de la clef de voûte de la croisée d'ogives de la chapelle nord, début d'opération, vue vers le haut	Nicolas Bilot	S.D.A.O	CD / DVD
PH 36	Photo numérique	Détail de l'intérieur du mur oriental US 215 de la chapelle nord, début d'opération, vue vers l'est	Nicolas Bilot	S.D.A.O	CD / DVD
PH 37	Photo numérique	Détail des polychromies de l'intérieur du mur oriental US 215 de la chapelle nord, début d'opération, vue vers l'est	Nicolas Bilot	S.D.A.O	CD / DVD
PH 38	Photo numérique	Détail de l'intérieur du mur oriental US 215 de la chapelle nord, début d'opération, vue vers l'est	Nicolas Bilot	S.D.A.O	CD / DVD
PH 39	Photo numérique	Détail de la dalle tumulaire de la chapelle nord, début d'opération, vue zénithale	Nicolas Bilot	S.D.A.O	CD / DVD
PH 40	Photo numérique	Détail du sol de la chapelle nord, début d'opération, vue vers le sud-est	Nicolas Bilot	S.D.A.O	CD / DVD
PH 41	Photo numérique	vue générale de la charpente de la croisée au début de l'opération, vue vers le sud/sud-est	Nicolas Bilot	S.D.A.O	CD / DVD
PH 42	Photo numérique	vue générale de la charpente de la croisée au début de l'opération, vue vers le sud/sud-est	Nicolas Bilot	S.D.A.O	CD / DVD
PH 43	Photo numérique	détail de la charpente de la chapelle nord, vue vers le sud/sud-ouest	Nicolas Bilot	S.D.A.O	CD / DVD
PH 44	Photo numérique	Détail des marques de charpentes de la chapelle nord, vue vers l'est	Nicolas Bilot	S.D.A.O	CD / DVD
PH 45	Photo numérique	Détail de la partie supérieure de la charpente de la chapelle nord, vue vers le haut	Nicolas Bilot	S.D.A.O	CD / DVD
PH 46	Photo numérique	Détail de l'angle sud-ouest de la croisée au début de l'opération, vue vers le sud-ouest	Nicolas Bilot	S.D.A.O	CD / DVD
PH 47	Photo numérique	Détail de l'angle sud-ouest de la croisée au début de l'opération, vue vers le sud-ouest	Nicolas Bilot	S.D.A.O	CD / DVD
PH 48	Photo numérique	Détail de l'intérieur du mur du chœur et de ses enduits peints au début de l'opération, vue vers le sud-est	Nicolas Bilot	S.D.A.O	CD / DVD

Localisation : Néry

Responsable d'opération : Nicolas Bilot

Code patriarche : 12353

Église de Verrines

Organisme de rattachement : S.D.A.O.

N° de prescription : 2018-004

Type d'opération : Sondage

Année : 2018

Inventaire des clichés photographiques et films

3 / 16

N°	Support	Sujet	Auteur	Orga- nisme	Contenant Type	Contenant N°
PH 49	Photo numérique	détail d'un cul-de-lampe dans la seconde travée du chœur au début de l'opération, vue vers le nord	Nicolas Bilot	S.D.A.O	CD / DVD	
PH 50	Photo numérique	détail d'un cul-de-lampe dans la seconde travée du chœur au début de l'opération, vue vers le sud	Nicolas Bilot	S.D.A.O	CD / DVD	
PH 51	Photo numérique	Détail du vitral central du chevet, vue vers l'est	Nicolas Bilot	S.D.A.O	CD / DVD	
PH 52	Photo numérique	Détail du vitral central du chevet, vue vers l'est	Nicolas Bilot	S.D.A.O	CD / DVD	
PH 53	Photo numérique	Détail du vitrail du mur sud du chœur, vue vers le sud.	Nicolas Bilot	S.D.A.O	CD / DVD	
PH 54	Photo numérique	Détail de l'intérieur de la partie basse du mur sud de la première travée du chœur au début de l'opération, vue vers le sud-est	Nicolas Bilot	S.D.A.O	CD / DVD	
PH 55	Photo numérique	détail de la litre funéraire au chevet de l'église, au début de l'opération, vue vers l'est/nord-est	Nicolas Bilot	S.D.A.O	CD / DVD	
PH 56	Photo numérique	détail de la litre funéraire au chevet de l'église, au début de l'opération, vue vers l'est/sud-est	Nicolas Bilot	S.D.A.O	CD / DVD	
PH 57	Photo numérique	détail de la console située à l'angle sud-ouest intérieur de la croisée à l'amorce de la nef (US 206) au début de l'opération, vue vers le sud-ouest	Nicolas Bilot	S.D.A.O	CD / DVD	
PH 58	Photo numérique	Détail de la croisée d'ogives de la seconde travée du chœur au début d'opération, vue vers le haut	Nicolas Bilot	S.D.A.O	CD / DVD	
PH 59	Photo numérique	Détail de la clef de voûte de la croisée d'ogives de la seconde travée du chœur au début d'opération, vue vers le haut	Nicolas Bilot	S.D.A.O	CD / DVD	
PH 60	Photo numérique	vue générale de l'intérieur de l'église au début de l'opération, vue vers l'ouest	Nicolas Bilot	S.D.A.O	CD / DVD	
PH 61	Photo numérique	vue générale de la charpente de la nef au début de l'opération, vue vers l'ouest	Nicolas Bilot	S.D.A.O	CD / DVD	
PH 62	Photo numérique	détail du vitrail du mur nord de la seconde travée du chœur, vue vers le nord	Nicolas Bilot	S.D.A.O	CD / DVD	
PH 63	Photo numérique	détail du vitrail du mur nord de la seconde travée du chœur, vue vers le nord	Nicolas Bilot	S.D.A.O	CD / DVD	
PH 64	Photo numérique	détail de la porte bouchée US 209 et US 210 à l'angle nord-ouest de la nef de l'église au début de l'opération, vue vers le nord-ouest	Nicolas Bilot	S.D.A.O	CD / DVD	
PH 65	Photo numérique	détail de l'intérieur du mur nord US 207 de la nef en début d'opération, vue vers le nord	Nicolas Bilot	S.D.A.O	CD / DVD	
PH 66	Photo numérique	vue générale de la façade occidentale de l'église en début d'opération, vue vers l'est/sud-est	Nicolas Bilot	S.D.A.O	CD / DVD	
PH 67	Photo numérique	vue générale de la façade occidentale de l'église en début d'opération, vue vers l'est/sud-est	Nicolas Bilot	S.D.A.O	CD / DVD	
PH 68	Photo numérique	vue générale du calvaire en début d'opération, vue vers l'est	Nicolas Bilot	S.D.A.O	CD / DVD	
PH 69	Photo numérique	détail du calvaire en début d'opération, vue vers l'est	Nicolas Bilot	S.D.A.O	CD / DVD	
PH 70	Photo numérique	détail du calvaire en début d'opération, vue vers l'ouest	Nicolas Bilot	S.D.A.O	CD / DVD	
PH 71	Photo numérique	vue générale du calvaire en début d'opération, vue vers l'ouest	Nicolas Bilot	S.D.A.O	CD / DVD	

Localisation : Néry

Responsable d'opération : Nicolas Bilot

Code patrilarche : 12353

Église de Verrines

Organisme de rattachement : S.D.A.O.

N° de prescription : 2018-004

Type d'opération : Sondage

Année : 2018

Inventaire des clichés photographiques et films

4 / 16

N°	Support	Sujet	Auteur	Orga- nisme	Contenant Type	Contenant N°
PH 72	Photo numérique	vue générale de l'extérieur du chœur de l'église en début d'opération, vue vers le nord/nord-est	Nicolas Bilot	S.D.A.O	CD / DVD	
PH 73	Photo numérique	vue générale de l'extérieur du chœur de l'église en début d'opération, vue vers le nord	Nicolas Bilot	S.D.A.O	CD / DVD	
PH 74	Photo numérique	vue générale de l'extérieur de l'église en début d'opération, vue vers le nord	Nicolas Bilot	S.D.A.O	CD / DVD	
PH 75	Photo numérique	vue générale de l'extérieur de la nef de l'église en début d'opération, vue vers le nord	Nicolas Bilot	S.D.A.O	CD / DVD	
PH 76	Photo numérique	vue générale de l'extérieur de l'église au début de l'opération, vue vers le nord/nord-ouest	Nicolas Bilot	S.D.A.O	CD / DVD	
PH 77	Photo numérique	détail de l'extérieur de la fenêtrée de la première travée du chœur de l'église, vue vers le nord	Nicolas Bilot	S.D.A.O	CD / DVD	
PH 78	Photo numérique	vue générale des profils des contreforts du mur sud de l'église au début de l'opération, vue vers l'ouest/nord-ouest	Nicolas Bilot	S.D.A.O	CD / DVD	
PH 79	Photo numérique	vue générale des profils des contreforts du mur sud de l'église au début de l'opération, vue vers l'est/nord-est	Nicolas Bilot	S.D.A.O	CD / DVD	
PH 80	Photo numérique	détail des départs d'arcs à l'angle sud-ouest extérieur de la croisée au début de l'opération, vue vers le nord	Nicolas Bilot	S.D.A.O	CD / DVD	
PH 81	Photo numérique	détail de la partie haute du mur-bouchon US 213 de la croisée sud et des profils des parties hautes des contreforts de la façade sud de l'église, vue vers l'est/nord-est	Nicolas Bilot	S.D.A.O	CD / DVD	
PH 82	Photo numérique	Détail de la partie supérieure de la tour-escalier de l'angle nord-est de la chapelle nord, vue vers le nord	Nicolas Bilot	S.D.A.O	CD / DVD	
PH 83	Photo numérique	vue générale de l'emplacement du sondage 2 avant l'opération, vue zénithale	Nicolas Bilot	S.D.A.O	CD / DVD	
PH 84	Photo numérique	détail l'intérieur de l'angle nord-ouest de la croisée du transept et de l'US 202 au début de l'opération, vue vers le nord-ouest.	Nicolas Bilot	S.D.A.O	CD / DVD	
PH 85	Photo numérique	détail de la charpente de la nef et de son articulation avec la croisée du transept au début de l'opération, vue vers l'ouest	Nicolas Bilot	S.D.A.O	CD / DVD	
PH 86	Photo numérique	détail de la partie haute et intérieure du mur sud de la croisée du transept au début de l'opération, vue vers le sud	Nicolas Bilot	S.D.A.O	CD / DVD	
PH 87	Photo numérique	détail de la seconde charpente de la nef au début de l'opération, vue vers l'ouest	Nicolas Bilot	S.D.A.O	CD / DVD	
PH 88	Photo numérique	détail de la sablière haute du mur nord US 207 et des pieds de charpentes de la nef au début de l'opération, vue vers le nord/nord-ouest	Nicolas Bilot	S.D.A.O	CD / DVD	
PH 89	Photo numérique	détail de l'articulation des deux charpentes de la nef au début de l'opération, vue vers le sud-ouest	Nicolas Bilot	S.D.A.O	CD / DVD	
PH 90	Photo numérique	détail de la sablière haute du mur sud US 204 de la nef et de l'articulation des deux charpentes avant l'opération, vue vers le sud/sud-est	Nicolas Bilot	S.D.A.O	CD / DVD	
PH 91	Photo numérique	détail de l'articulation des deux charpentes de la nef avant l'opération, vue vers l'ouest	Nicolas Bilot	S.D.A.O	CD / DVD	
PH 92	Photo numérique	détail de l'articulation des deux charpentes de la nef avant l'opération, vue vers l'ouest	Nicolas Bilot	S.D.A.O	CD / DVD	
PH 93	Photo numérique	détail des parties hautes de l'angle sud-ouest de la nef au début de l'opération, vue vers l'ouest/sud-ouest	Nicolas Bilot	S.D.A.O	CD / DVD	

Localisation : Néry

Responsable d'opération : Nicolas Bilot

Code patrilarche : 12353

Église de Verrines

Organisme de rattachement : S.D.A.O.

N° de prescription : 2018-004

Type d'opération : Sondage

Année : 2018

Inventaire des clichés photographiques et films

5 / 16

N°	Support	Sujet	Auteur	Orga- nisme	Contenant Type	Contenant N°
PH 94	Photo numérique	vue générale de la charpente de la nef au début de l'opération, vue vers l'est	Nicolas Bilot	S.D.A.O	CD / DVD	
PH 95	Photo numérique	vue générale de la charpente de la nef au début de l'opération, vue vers l'est/sud-est	Nicolas Bilot	S.D.A.O	CD / DVD	
PH 96	Photo numérique	détail de la sablière haute du mur sud US 204 de la nef et des bases des deux charpentes au début de l'opération, vue vers le nord	Nicolas Bilot	S.D.A.O	CD / DVD	
PH 97	Photo numérique	détail de la première travée de la charpente et de la jonction avec la croisée du transept au début de l'opération, vue vers l'est	Nicolas Bilot	S.D.A.O	CD / DVD	
PH 98	Photo numérique	vue générale de l'extérieur du chœur de l'église au début de l'opération, vue vers le sud-ouest	Nicolas Bilot	S.D.A.O	CD / DVD	
PH 99	Photo numérique	vue générale de l'extérieur du mur de chevet de l'église au début de l'opération, vue vers l'ouest	Nicolas Bilot	S.D.A.O	CD / DVD	
PH 100	Photo numérique	détail des parties extérieures hautes de la chapelle nord au début de l'opération, vue vers l'ouest	Nicolas Bilot	S.D.A.O	CD / DVD	
PH 101	Photo numérique	vue générale de l'extérieur du mur de chevet au début de l'opération, vue vers l'ouest	Nicolas Bilot	S.D.A.O	CD / DVD	
PH 102	Photo numérique	Sd1, US 100 et US 200, vue générale vers le nord	Nicolas Bilot	S.D.A.O	CD / DVD	
PH 103	Photo numérique	Sd1, US 100 et US 200, vue générale vers le nord	Nicolas Bilot	S.D.A.O	CD / DVD	
PH 104	Photo numérique	Sd1, US 100 et US 200, vue générale vers le nord-ouest	Nicolas Bilot	S.D.A.O	CD / DVD	
PH 105	Photo numérique	Sd1, US 100 et US 200, vue générale vers le sud-est	Nicolas Bilot	S.D.A.O	CD / DVD	
PH 106	Photo numérique	Sd1, US 100 et US 200, vue générale vers le nord-est	Nicolas Bilot	S.D.A.O	CD / DVD	
PH 107	Photo numérique	Sd1, US 100 et US 200, vue générale vers le nord	Nicolas Bilot	S.D.A.O	CD / DVD	
PH 108	Photo numérique	Sd1, US 100 et US 200, vue générale vers le nord	Nicolas Bilot	S.D.A.O	CD / DVD	
PH 109	Photo numérique	Sd1, US 100 et US 200, vue générale vers le nord-ouest	Nicolas Bilot	S.D.A.O	CD / DVD	
PH 110	Photo numérique	Sd1, US 100 et US 200, vue générale vers le nord-est	Nicolas Bilot	S.D.A.O	CD / DVD	
PH 111	Photo numérique	Sd1, détail du tronçon nord-est de l'US 100, vue zénithale	Nicolas Bilot	S.D.A.O	CD / DVD	
PH 112	Photo numérique	Sd1, détail du tronçon sud-est des US 100 et 200, vue zénithale	Nicolas Bilot	S.D.A.O	CD / DVD	
PH 113	Photo numérique	Sd1, détail d'un bloc de US 200, vue vers le nord/nord-ouest	Nicolas Bilot	S.D.A.O	CD / DVD	
PH 114	Photo numérique	Sd1, détail de blocs de l'US 200, vue vers le nord/nord-ouest	Nicolas Bilot	S.D.A.O	CD / DVD	
PH 115	Photo numérique	Sd1, détail des blocs de l'US 200, vue vers le nord	Nicolas Bilot	S.D.A.O	CD / DVD	
PH 116	Photo numérique	Sd1, détail des blocs de l'US 200, vue vers le nord	Nicolas Bilot	S.D.A.O	CD / DVD	

Localisation : Néry

Responsable d'opération : Nicolas Bilot

Code patrilarche : 12353

Église de Verrines

Organisme de rattachement : S.D.A.O.

N° de prescription : 2018-004

Type d'opération : Sondage

Année : 2018

Inventaire des clichés photographiques et films

6 / 16

N°	Support	Sujet	Auteur	Orga- nisme	Contenant Type	Contenant N°
PH 117	Photo numérique	Sd1, détail des US 100 et 200 au pied de la partie encore en élévation de l'église, vue vers le nord	Nicolas Bilot	S.D.A.O	CD / DVD	
PH 118	Photo numérique	Sd1, détail des US 100 et 200 au pied de la partie encore en élévation de l'église, vue vers le nord	Nicolas Bilot	S.D.A.O	CD / DVD	
PH 119	Photo numérique	Sd1, US 100 et US 200, vue générale du tronçon nord, vue vers l'ouest	Nicolas Bilot	S.D.A.O	CD / DVD	
PH 120	Photo numérique	Sd1, US 100 et US 200, vue générale du tronçon nord, vue vers l'ouest	Nicolas Bilot	S.D.A.O	CD / DVD	
PH 121	Photo numérique	Sd1, US 100 et US 200, vue générale du tronçon nord, vue vers le sud-ouest	Nicolas Bilot	S.D.A.O	CD / DVD	
PH 122	Photo numérique	vue générale du mur-bouchon US 212 de la chapelle sud, vue vers le nord-ouest	Nicolas Bilot	S.D.A.O	CD / DVD	
PH 123	Photo numérique	Sd1, détail du mur US 100, vue vers l'est	Nicolas Bilot	S.D.A.O	CD / DVD	
PH 124	Photo numérique	Sd1, détail du mur US 100, vue vers le sud	Nicolas Bilot	S.D.A.O	CD / DVD	
PH 125	Photo numérique	Sd1, détail du mur US 100, vue vers le sud-est	Nicolas Bilot	S.D.A.O	CD / DVD	
PH 126	Photo numérique	Sd1, détail de la berme ouest, vue vers l'ouest	Nicolas Bilot	S.D.A.O	CD / DVD	
PH 127	Photo numérique	Sd1, détail de la moitié sud la berme ouest, vue vers l'ouest	Nicolas Bilot	S.D.A.O	CD / DVD	
PH 128	Photo numérique	Sd1, détail de la berme est, vue vers l'est	Nicolas Bilot	S.D.A.O	CD / DVD	
PH 129	Photo numérique	Vue générale du calvaire au début de l'opération, vue vers le sud-ouest	Nicolas Bilot	S.D.A.O	CD / DVD	
PH 130	Photo numérique	Vue générale du calvaire au début de l'opération, vue vers le sud-ouest	Nicolas Bilot	S.D.A.O	CD / DVD	
PH 131	Photo numérique	Détail du calvaire en cours d'opération, vue vers l'ouest	Nicolas Bilot	S.D.A.O	CD / DVD	
PH 132	Photo numérique	Détail du calvaire en cours d'opération, vue vers le sud-ouest	Nicolas Bilot	S.D.A.O	CD / DVD	
PH 133	Photo numérique	Détail du calvaire en cours d'opération, vue vers le sud-est	Nicolas Bilot	S.D.A.O	CD / DVD	
PH 134	Photo numérique	Sd1, détail de la moitié nord la berme ouest, vue vers l'ouest	Nicolas Bilot	S.D.A.O	CD / DVD	
PH 135	Photo numérique	Sd1, US 100 et US 200, vue zénithale	Nicolas Bilot	S.D.A.O	CD / DVD	
PH 136	Photo numérique	Sd1, US 100 et US 200, vue zénithale	Nicolas Bilot	S.D.A.O	CD / DVD	
PH 137	Photo numérique	détail du sommet du pignon et de la croix de pointe, vue vers le sud-est	Nicolas Bilot	S.D.A.O	CD / DVD	
PH 138	Photo numérique	vue générale des charpentes de la nef en cours d'opération, vue vers l'est	Nicolas Bilot	S.D.A.O	CD / DVD	
PH 139	Photo numérique	vue générale des charpentes de la nef en cours d'opération, vue vers l'ouest	Nicolas Bilot	S.D.A.O	CD / DVD	
PH 140	Photo numérique	vue générale des charpentes de la nef en cours d'opération, vue vers l'ouest/nord-ouest	Nicolas Bilot	S.D.A.O	CD / DVD	

Localisation : Néry

Responsable d'opération : Nicolas Bilot

Code patricarhe : 12353

Église de Verrines

Organisme de rattachement : S.D.A.O.

N° de prescription : 2018-004

Type d'opération : Sondage

Année : 2018

Inventaire des clichés photographiques et films

7 / 16

N°	Support	Sujet	Auteur	Orga- nisme	Contenant Type	Contenant N°
PH 141	Photo numérique	détail des charpentes de la nef en cours d'opération, vue vers l'ouest	Nicolas Bilot	S.D.A.O	CD / DVD	
PH 142	Photo numérique	vue générale des charpentes de la nef en cours d'opération, vue vers le sud-est	Nicolas Bilot	S.D.A.O	CD / DVD	
PH 143	Photo numérique	détail de la charpente de la nef et de son installation dans le mur US 207 en cours d'opération, vue l'est/nord-est	Nicolas Bilot	S.D.A.O	CD / DVD	
PH 144	Photo numérique	détail de la charpente de la nef en cours d'opération	Nicolas Bilot	S.D.A.O	CD / DVD	
PH 145	Photo numérique	détail d'un entrain de la charpente de la nef au cours de l'opération, vue vers l'est	Nicolas Bilot	S.D.A.O	CD / DVD	
PH 146	Photo numérique	détail des charpentes de la nef en cours d'opération, vue vers l'est	Nicolas Bilot	S.D.A.O	CD / DVD	
PH 147	Photo numérique	détail des charpentes de la nef en cours d'opération, vue vers l'est	Nicolas Bilot	S.D.A.O	CD / DVD	
PH 148	Photo numérique	détail des charpentes de la nef en cours d'opération, vue vers l'est	Nicolas Bilot	S.D.A.O	CD / DVD	
PH 149	Photo numérique	détail de la charpente de la nef en cours d'opération, vue vers le haut	Nicolas Bilot	S.D.A.O	CD / DVD	
PH 150	Photo numérique	détail de la charpente de la nef en cours d'opération, vue vers le haut	Nicolas Bilot	S.D.A.O	CD / DVD	
PH 151	Photo numérique	détail des charpentes de la nef en cours d'opération, vue vers l'est	Nicolas Bilot	S.D.A.O	CD / DVD	
PH 152	Photo numérique	détail des charpentes de la nef en cours d'opération, vue vers l'est	Nicolas Bilot	S.D.A.O	CD / DVD	
PH 153	Photo numérique	Sd2, vue générale du sondage et de l'US 102, vue vers l'est	Nicolas Bilot	S.D.A.O	CD / DVD	
PH 154	Photo numérique	Sd2, vue générale du sondage et de l'US 102, vue vers l'est	Nicolas Bilot	S.D.A.O	CD / DVD	
PH 155	Photo numérique	Sd2, vue générale du sondage et de l'US 201, vue vers l'est	Nicolas Bilot	S.D.A.O	CD / DVD	
PH 156	Photo numérique	Sd2, vue générale du sondage et des US 101 et 102, vue vers le sud	Nicolas Bilot	S.D.A.O	CD / DVD	
PH 157	Photo numérique	Sd2, vue générale du sondage et des US 101 et 102, vue vers le sud	Nicolas Bilot	S.D.A.O	CD / DVD	
PH 158	Photo numérique	Sd2, vue générale du sondage et des US 101 et 102, vue vers le sud	Nicolas Bilot	S.D.A.O	CD / DVD	
PH 159	Photo numérique	Sd2, vue générale du sondage et des US 101 et 102, vue vers le sud-est	Nicolas Bilot	S.D.A.O	CD / DVD	
PH 160	Photo numérique	Sd2, vue générale de la berme sud du sondage et des US 101 et 102, vue vers le sud	Nicolas Bilot	S.D.A.O	CD / DVD	
PH 161	Photo numérique	Sd2, vue générale de la berme est du sondage et de l'US 102, vue vers l'est	Nicolas Bilot	S.D.A.O	CD / DVD	
PH 162	Photo numérique	Sd2, vue générale de l'angle sud-est du sondage et de l'US 102, vue vers le sud-est	Nicolas Bilot	S.D.A.O	CD / DVD	
PH 163	Photo numérique	Sd2, vue générale de la berme est du sondage et de l'US 102, vue vers l'est	Nicolas Bilot	S.D.A.O	CD / DVD	
PH 164	Photo numérique	Sd2, vue générale de la berme sud du sondage et de l'US 102, vue vers le sud	Nicolas Bilot	S.D.A.O	CD / DVD	

Localisation : Néry

Responsable d'opération : Nicolas Bilot

Code patrilarche : 12353

Église de Verrines

Organisme de rattachement : S.D.A.O.

N° de prescription : 2018-004

Type d'opération : Sondage

Année : 2018

Inventaire des clichés photographiques et films

8 / 16

N°	Support	Sujet	Auteur	Orga- nisme	Contenant Type	Contenant N°
PH 165	Photo numérique	Sd2, détail du sondage et des US 102 et 201 et de la jonction de cette dernière avec l'US 207, vue vers le sud	Nicolas Bilot	S.D.A.O	CD / DVD	
PH 166	Photo numérique	Sd2, détail du sondage et de l'US 101 à sa jonction avec l'US 102, vue vers le sud-ouest	Nicolas Bilot	S.D.A.O	CD / DVD	
PH 167	Photo numérique	Sd2, détail du sondage et de l'US 101, vue vers l'ouest	Nicolas Bilot	S.D.A.O	CD / DVD	
PH 168	Photo numérique	Sd2, vue générale de la berme ouest du sondage et de l'US 101, vue vers l'ouest	Nicolas Bilot	S.D.A.O	CD / DVD	
PH 169	Photo numérique	Sd2, vue générale de la berme nord sondage, vue vers le nord	Nicolas Bilot	S.D.A.O	CD / DVD	
PH 170	Photo numérique	vue générale de l'extérieur de l'église en cours d'opération, vue vers le sud-est	Nicolas Bilot	S.D.A.O	CD / DVD	
PH 171	Photo numérique	vue générale de l'extérieur de la chapelle nord en cours d'opération, vue vers l'est/sud-est	Nicolas Bilot	S.D.A.O	CD / DVD	
PH 172	Photo numérique	Sd2, vue générale de la zone du sondage en cours, vue vers le sud-est	Nicolas Bilot	S.D.A.O	CD / DVD	
PH 173	Photo numérique	vue générale de la partie occidentale de l'extérieur du mur nord de la nef US 207 et de l'US 209, vue vers le sud	Nicolas Bilot	S.D.A.O	CD / DVD	
PH 174	Photo numérique	Sd2, détail d'un emploi dans l'US 207, vue vers le sud-ouest	Nicolas Bilot	S.D.A.O	CD / DVD	
PH 175	Photo numérique	vue générale de l'extérieur du mur occidental de la chapelle nord US 201 en cours d'opération, vue vers l'est/nord-est	Nicolas Bilot	S.D.A.O	CD / DVD	
PH 176	Photo numérique	vue générale de la partie orientale de l'extérieur du mur nord de la nef US 207, vue vers le sud	Nicolas Bilot	S.D.A.O	CD / DVD	
PH 177	Photo numérique	détail de la partie centrale de l'extérieur du mur nord de la nef US 207, vue vers le sud	Nicolas Bilot	S.D.A.O	CD / DVD	
PH 178	Photo numérique	vue générale de l'extérieur de la baie nord de la chapelle nord, vue vers le sud	Nicolas Bilot	S.D.A.O	CD / DVD	
PH 179	Photo numérique	vue générale de l'extérieur de la tourelle d'escalier à l'angle nord-ouest de la chapelle nord, vue vers le sud-ouest	Nicolas Bilot	S.D.A.O	CD / DVD	
PH 180	Photo numérique	vue générale du contrefort nord à l'angle nord-est de la chapelle nord, vue vers le sud-est	Nicolas Bilot	S.D.A.O	CD / DVD	
PH 181	Photo numérique	vue générale du contrefort est à l'angle nord-est de la chapelle nord, vue vers l'ouest/nord-ouest	Nicolas Bilot	S.D.A.O	CD / DVD	
PH 182	Photo numérique	vue générale de l'extérieur du mur oriental de la chapelle nord en cours d'opération, vue vers l'ouest	Nicolas Bilot	S.D.A.O	CD / DVD	
PH 183	Photo numérique	vue générale des parties supérieures extérieures du mur nord du chœur, vue vers le sud	Nicolas Bilot	S.D.A.O	CD / DVD	
PH 184	Photo numérique	vue générale des parties supérieures extérieures des murs nord du chœur et est de la chapelle nord, vue vers le sud-ouest	Nicolas Bilot	S.D.A.O	CD / DVD	
PH 185	Photo numérique	détail du revers des vitraux de la baie nord de la seconde travée du chœur, vue vers le sud	Nicolas Bilot	S.D.A.O	CD / DVD	
PH 186	Photo numérique	détail du revers du vitrail du soufflet de la baie orientale de la chapelle nord, vue vers le sud-ouest	Nicolas Bilot	S.D.A.O	CD / DVD	
PH 187	Photo numérique	vue générale de la partie supérieure extérieure du mur oriental de la chapelle nord, vue vers le sud/sud-ouest	Nicolas Bilot	S.D.A.O	CD / DVD	

Localisation : Néry

Responsable d'opération : Nicolas Bilot

Code patriarche : 12353

Église de Verrines

Organisme de rattachement : S.D.A.O.

N° de prescription : 2018-004

Type d'opération : Sondage

Année : 2018

Inventaire des clichés photographiques et films

9 / 16

N°	Support	Sujet	Auteur	Organisme	Contenant Type	Contenant N°
PH 188	Photo numérique	Détail de la jonction extérieure entre les parties hautes des murs du chœur et de la chapelle nord, vue vers le sud-ouest	Nicolas Bilot	S.D.A.O	CD / DVD	
PH 189	Photo numérique	détail de la croix démontée du calvaire du cimetière, avant restauration, vue zénithale	Nicolas Bilot	S.D.A.O	CD / DVD	
PH 190	Photo numérique	détail de la croix démontée du calvaire du cimetière, avant restauration, vue zénithale	Nicolas Bilot	S.D.A.O	CD / DVD	
PH 191	Photo numérique	détail de la croix démontée du calvaire du cimetière, avant restauration, vue zénithale	Nicolas Bilot	S.D.A.O	CD / DVD	
PH 192	Photo numérique	détail du sommet de la colonette du calvaire et du système d'attache après démontage de la croix et avant restauration, vue zénithale	Nicolas Bilot	S.D.A.O	CD / DVD	
PH 193	Photo numérique	vue générale de l'échafaudage en cours d'opération, vue vers le nord/nord-est	Nicolas Bilot	S.D.A.O	CD / DVD	
PH 194	Photo numérique	vue générale du mur extérieur sud du chœur en cours d'opération, vue vers le nord-est	Nicolas Bilot	S.D.A.O	CD / DVD	
PH 195	Photo numérique	détail du pied de la croix démontée et du système d'attache avant restauration, vue zénithale	Nicolas Bilot	S.D.A.O	CD / DVD	
PH 196	Photo numérique	détail du pied de la croix démontée et du système d'attache avant restauration, vue zénithale	Nicolas Bilot	S.D.A.O	CD / DVD	
PH 197	Photo numérique	détail de la croix démontée du calvaire du cimetière, avant restauration, vue zénithale	Nicolas Bilot	S.D.A.O	CD / DVD	
PH 198	Photo numérique	détail de la croix démontée du calvaire du cimetière, avant restauration, vue zénithale	Nicolas Bilot	S.D.A.O	CD / DVD	
PH 199	Photo numérique	détail du sondage intérieur réalisé dans le pignon du mur de façade de la nef, vue vers l'ouest	Nicolas Bilot	S.D.A.O	CD / DVD	
PH 200	Photo numérique	détail du sondage intérieur réalisé dans le pignon du mur de façade de la nef, vue vers l'ouest	Nicolas Bilot	S.D.A.O	CD / DVD	
PH 201	Photo numérique	détail des blocs en remploi découverts lors de la réalisation du sondage dans le pignon du mur de façade de la nef, vue zénithale	Nicolas Bilot	S.D.A.O	CD / DVD	
PH 202	Photo numérique	détail des blocs en remploi découverts lors de la réalisation du sondage dans le pignon du mur de façade de la nef, vue zénithale	Nicolas Bilot	S.D.A.O	CD / DVD	
PH 203	Photo numérique	détail des blocs en remploi découverts lors de la réalisation du sondage dans le pignon du mur de façade de la nef, vue zénithale	Nicolas Bilot	S.D.A.O	CD / DVD	
PH 204	Photo numérique	détail de la partie haute de l'angle nord-ouest de la chapelle sud au-dessus de l'US 206, vue vers le sud/sud-ouest	Nicolas Bilot	S.D.A.O	CD / DVD	
PH 205	Photo numérique	détail des blocs collectés et conservés par les maçons en cours de chantier, vue vers le sud	Nicolas Bilot	S.D.A.O	CD / DVD	
PH 206	Photo numérique	détail des blocs collectés et conservés par les maçons en cours de chantier, vue vers le sud/sud-ouest	Nicolas Bilot	S.D.A.O	CD / DVD	
PH 207	Photo numérique	détail des blocs collectés et conservés par les maçons en cours de chantier, vue vers le sud/sud-ouest	Nicolas Bilot	S.D.A.O	CD / DVD	
PH 208	Photo numérique	vue générale des éléments lapidaires découverts en remploi dans le mur-bouchon US 213 et ailleurs sur le site (UE 211), vue zénithale	Nicolas Bilot	S.D.A.O	CD / DVD	

Localisation : Néry

Responsable d'opération : Nicolas Bilot

Code patriciarche : 12353

Église de Verrines

Organisme de rattachement : S.D.A.O.

N° de prescription : 2018-004

Type d'opération : Sondage

Année : 2018

Inventaire des clichés photographiques et films

10 / 16

N°	Support	Sujet	Auteur	Organisme	Contenant Type	Contenant N°
PH 209	Photo numérique	vue générale des éléments lapidaires découverts en remploi dans le mur-bouchon US 213 et ailleurs sur le site (UE 211), vue zénithale	Nicolas Bilot	S.D.A.O	CD / DVD	
PH 210	Photo numérique	détail d'un bloc taillé, vue zénithale	Nicolas Bilot	S.D.A.O	CD / DVD	
PH 211	Photo numérique	détail d'un fragment de bloc mouluré (meneau ?), vue zénithale	Nicolas Bilot	S.D.A.O	CD / DVD	
PH 212	Photo numérique	détail d'un fragment de bloc mouluré, surement un meneau, vue zénithale	Nicolas Bilot	S.D.A.O	CD / DVD	
PH 213	Photo numérique	détail d'un fragment de bloc mouluré, surement un meneau, vue zénithale	Nicolas Bilot	S.D.A.O	CD / DVD	
PH 214	Photo numérique	détail d'un fragment de bloc taillé (colonnnette ?), vue zénithale	Nicolas Bilot	S.D.A.O	CD / DVD	
PH 215	Photo numérique	détail d'un fragment de bloc mouluré, surement un meneau, vue zénithale	Nicolas Bilot	S.D.A.O	CD / DVD	
PH 216	Photo numérique	détail d'un fragment de bloc mouluré, surement un meneau, vue zénithale	Nicolas Bilot	S.D.A.O	CD / DVD	
PH 217	Photo numérique	détail d'un fragment de bloc mouluré, surement un meneau, vue zénithale	Nicolas Bilot	S.D.A.O	CD / DVD	
PH 218	Photo numérique	détail d'un fragment de bloc mouluré, surement un meneau, vue zénithale	Nicolas Bilot	S.D.A.O	CD / DVD	
PH 219	Photo numérique	détail d'un fragment de bloc mouluré, surement un meneau, vue zénithale	Nicolas Bilot	S.D.A.O	CD / DVD	
PH 220	Photo numérique	détail d'un fragment de bloc mouluré, vue zénithale	Nicolas Bilot	S.D.A.O	CD / DVD	
PH 221	Photo numérique	détail d'un bloc taillé (bénitier ?), vue zénithale	Nicolas Bilot	S.D.A.O	CD / DVD	
PH 222	Photo numérique	détail d'un bloc taillé (bénitier ?), vue vers le sud-est	Nicolas Bilot	S.D.A.O	CD / DVD	
PH 223	Photo numérique	vue générale de l'épure du mur oriental US 215 de la chapelle nord avant surignage, vue vers l'est	Nicolas Bilot	S.D.A.O	CD / DVD	
PH 224	Photo numérique	vue générale de l'épure du mur oriental US 215 de la chapelle nord avant surignage, vue vers le sud-est	Nicolas Bilot	S.D.A.O	CD / DVD	
PH 225	Photo numérique	vue générale de l'épure du mur oriental US 215 de la chapelle nord avant surignage, vue vers le nord-est	Nicolas Bilot	S.D.A.O	CD / DVD	
PH 226	Photo numérique	vue générale de l'épure surignée du mur oriental US 215 de la chapelle nord, vue vers l'est	Nicolas Bilot	S.D.A.O	CD / DVD	
PH 227	Photo numérique	vue générale de l'épure surignée US 215 du mur oriental de la chapelle nord, vue vers l'est	Nicolas Bilot	S.D.A.O	CD / DVD	
PH 228	Photo numérique	vue générale de l'épure surignée du mur oriental US 215 de la chapelle nord, vue vers l'est	Nicolas Bilot	S.D.A.O	CD / DVD	
PH 229	Photo numérique	détail de la partie nord de l'épure surignée du mur US 215 oriental de la chapelle nord, vue vers l'est	Nicolas Bilot	S.D.A.O	CD / DVD	
PH 230	Photo numérique	détail de la partie sud de l'épure surignée du mur oriental US 215 de la chapelle nord, vue vers l'est	Nicolas Bilot	S.D.A.O	CD / DVD	
PH 231	Photo numérique	vue d'ensemble de la charpente de la chapelle nord, vue vers le nord-est	Nicolas Bilot	S.D.A.O	CD / DVD	
PH 232	Photo numérique	vue d'ensemble de la charpente de la chapelle nord, vue vers le nord	Nicolas Bilot	S.D.A.O	CD / DVD	

Localisation : Néry

Responsable d'opération : Nicolas Bilot

Code patriarche : 12353

Église de Verrines

Organisme de rattachement : S.D.A.O.

N° de prescription : 2018-004

Type d'opération : Sondage

Année : 2018

Inventaire des clichés photographiques et films

11 / 16

N°	Support	Sujet	Auteur	Orga- nisme	Contenant Type	Contenant N°
PH 233	Photo numérique	Détail de l'angle sud-est de la chapelle nord à la jonction avec la croisée, vue vers l'est/sud-est	Nicolas Bilot	S.D.A.O	CD / DVD	
PH 234	Photo numérique	Détail de l'angle sud-est de la chapelle nord à la jonction avec la croisée, vue vers l'est/sud-est	Nicolas Bilot	S.D.A.O	CD / DVD	
PH 235	Photo numérique	détail de la corniche visible dans le comble de la chapelle nord, vue vers le sud	Nicolas Bilot	S.D.A.O	CD / DVD	
PH 236	Photo numérique	détail de la corniche visible dans le comble de la chapelle nord, vue vers le sud	Nicolas Bilot	S.D.A.O	CD / DVD	
PH 237	Photo numérique	détail de la corniche visible dans le comble de la chapelle nord, vue vers le sud	Nicolas Bilot	S.D.A.O	CD / DVD	
PH 238	Photo numérique	vue générale de la charpente de la chapelle nord, vue vers le sud	Nicolas Bilot	S.D.A.O	CD / DVD	
PH 239	Photo numérique	détail de la sablière haute du mur occidental de la chapelle nord, vue vers l'ouest	Nicolas Bilot	S.D.A.O	CD / DVD	
PH 240	Photo numérique	vue générale du mur extérieur du clocher inachevé dans le comble du chœur, vue vers le sud-est	Nicolas Bilot	S.D.A.O	CD / DVD	
PH 241	Photo numérique	vue générale du mur extérieur du clocher inachevé dans le comble du chœur, vue vers l'est	Nicolas Bilot	S.D.A.O	CD / DVD	
PH 242	Photo numérique	vue générale du mur extérieur du clocher inachevé dans le comble du chœur, vue vers l'est	Nicolas Bilot	S.D.A.O	CD / DVD	
PH 243	Photo numérique	Détail du larmier du clocher inachevé, vue vers le nord-est	Nicolas Bilot	S.D.A.O	CD / DVD	
PH 244	Photo numérique	Détail du larmier du clocher inachevé, vue vers le nord-est	Nicolas Bilot	S.D.A.O	CD / DVD	
PH 245	Photo numérique	vue générale du mur intérieur du clocher inachevé dans le comble du chœur, vue vers l'ouest	Nicolas Bilot	S.D.A.O	CD / DVD	
PH 246	Photo numérique	vue générale du mur intérieur du clocher inachevé dans le comble du chœur, vue vers l'ouest	Nicolas Bilot	S.D.A.O	CD / DVD	
PH 247	Photo numérique	vue générale du mur intérieur du clocher inachevé dans le comble du chœur, vue vers l'ouest	Nicolas Bilot	S.D.A.O	CD / DVD	
PH 248	Photo numérique	détail des chevrons et de la sablière haute du mur nord du chœur au niveau de la seconde travée, vue vers le nord	Nicolas Bilot	S.D.A.O	CD / DVD	
PH 249	Photo numérique	détail des chevrons et de la sablière haute du mur nord du chœur au niveau de la seconde travée, vue vers le nord	Nicolas Bilot	S.D.A.O	CD / DVD	
PH 250	Photo numérique	détail des chevrons et de la sablière haute du mur nord du chœur au niveau de la seconde travée, vue vers le nord	Nicolas Bilot	S.D.A.O	CD / DVD	
PH 251	Photo numérique	vue générale de la ferme de la charpente du chœur, vue vers l'ouest	Nicolas Bilot	S.D.A.O	CD / DVD	
PH 252	Photo numérique	vue générale de la ferme de la charpente du chœur, vue vers l'ouest	Nicolas Bilot	S.D.A.O	CD / DVD	
PH 253	Photo numérique	vue générale de la ferme de la charpente du chœur, vue vers l'ouest	Nicolas Bilot	S.D.A.O	CD / DVD	
PH 254	Photo numérique	vue générale de la ferme de la charpente du chœur, vue vers l'ouest	Nicolas Bilot	S.D.A.O	CD / DVD	
PH 255	Photo numérique	vue générale de la ferme et des pannes et chevrons de la charpente du chœur, vue vers le sud-ouest	Nicolas Bilot	S.D.A.O	CD / DVD	
PH 256	Photo numérique	vue générale de la ferme et des pannes et chevrons de la charpente du chœur, vue vers le sud-ouest	Nicolas Bilot	S.D.A.O	CD / DVD	

Localisation : Néry

Responsable d'opération : Nicolas Bilot

Code patrilarche : 12353

Église de Verrines

Organisme de rattachement : S.D.A.O.

N° de prescription : 2018-004

Type d'opération : Sondage

Année : 2018

Inventaire des clichés photographiques et films

12 / 16

N°	Support	Sujet	Auteur	Orga- nisme	Contenant Type	Contenant N°
PH 257	Photo numérique	vue générale de l'intérieur de la partie haute du mur pignon du chevet, vue vers l'est	Nicolas Bilot	S.D.A.O	CD / DVD	
PH 258	Photo numérique	vue générale de l'intérieur de la partie haute du mur pignon du chevet, vue vers l'est	Nicolas Bilot	S.D.A.O	CD / DVD	
PH 259	Photo numérique	vue générale de l'intérieur de la partie haute du mur pignon du chevet, vue vers l'est	Nicolas Bilot	S.D.A.O	CD / DVD	
PH 260	Photo numérique	détail des chevrons et de la sablière haute du mur sud du de la croisée en cours d'opération, vue vers le sud	Nicolas Bilot	S.D.A.O	CD / DVD	
PH 261	Photo numérique	détail des chevrons et de la sablière haute du mur sud du de la croisée en cours d'opération, vue vers le sud	Nicolas Bilot	S.D.A.O	CD / DVD	
PH 262	Photo numérique	détail du vitrail du chevet en cours d'opération, vue vers l'est	Nicolas Bilot	S.D.A.O	CD / DVD	
PH 263	Photo numérique	vue générale de la partie inférieure du mur oriental US 215 de la chapelle nord, vue vers le nord-est	Nicolas Bilot	S.D.A.O	CD / DVD	
PH 264	Photo numérique	détail de la clef de voûte de la première travée du chœur en cours d'opération, vue vers le haut	Nicolas Bilot	S.D.A.O	CD / DVD	
PH 265	Photo numérique	détail de la clef de voûte pendante de la croisée, vue vers le haut	Nicolas Bilot	S.D.A.O	CD / DVD	
PH 266	Photo numérique	détail de la clef de voûte de la chapelle nord, vue vers le haut	Nicolas Bilot	S.D.A.O	CD / DVD	
PH 267	Photo numérique	vue d'ensemble de l'avert de la porte de la tourelle escalier de la chapelle nord, vue vers le nord-ouest	Nicolas Bilot	S.D.A.O	CD / DVD	
PH 268	Photo numérique	détail de la surface du bois de l'avert de la porte de la tourelle escalier de la chapelle nord, vue vers le nord/nord-est	Nicolas Bilot	S.D.A.O	CD / DVD	
PH 269	Photo numérique	vue d'ensemble du revers de la porte de la tourelle escalier de la chapelle nord, vue vers le sud	Nicolas Bilot	S.D.A.O	CD / DVD	
PH 270	Photo numérique	détail de la partie supérieure du revers de la porte de la tourelle escalier de la chapelle nord, vue vers le nord	Nicolas Bilot	S.D.A.O	CD / DVD	
PH 271	Photo numérique	détail d'une ferrure de la porte de la tourelle escalier de la chapelle nord, vue vers le sud	Nicolas Bilot	S.D.A.O	CD / DVD	
PH 272	Photo numérique	détail d'une ferrure de la porte de la tourelle escalier de la chapelle nord, vue vers le nord/nord-ouest	Nicolas Bilot	S.D.A.O	CD / DVD	
PH 273	Photo numérique	vue générale de la nef en cours d'opération, vue vers l'ouest	Nicolas Bilot	S.D.A.O	CD / DVD	
PH 274	Photo numérique	vue générale de la nef et de la chapelle nord en cours d'opération, vue vers le nord-ouest	Nicolas Bilot	S.D.A.O	CD / DVD	
PH 275	Photo numérique	vue générale du vitrail nord de la seconde croisée du chœur, vue vers le nord	Nicolas Bilot	S.D.A.O	CD / DVD	
PH 276	Photo numérique	détail du vitrail nord de la seconde croisée du chœur, vue vers le nord	Nicolas Bilot	S.D.A.O	CD / DVD	
PH 277	Photo numérique	détail des armes seigneuriales des Lancy peintes sur le mur nord de la nef, vue vers le nord	Nicolas Bilot	S.D.A.O	CD / DVD	
PH 278	Photo numérique	détail de la couronne peinte sur la litre funéraire, au nord de la baie du chevet, vue vers le nord/nord-est	Nicolas Bilot	S.D.A.O	CD / DVD	
PH 279	Photo numérique	détail de la naissance de l'arc formeret nord de la croisée sculptée d'un visage, vue vers le nord-ouest	Nicolas Bilot	S.D.A.O	CD / DVD	
PH 280	Photo numérique	Sd3, vue générale en cours de fouille, vue zénithale	Nicolas Bilot	S.D.A.O	CD / DVD	

Localisation : Néry

Responsable d'opération : Nicolas Bilot

Code patricarhe : 12353

Église de Verrines

Organisme de rattachement : S.D.A.O.

N° de prescription : 2018-004

Type d'opération : Sondage

Année : 2018

Inventaire des clichés photographiques et films

13 / 16

N°	Support	Sujet	Auteur	Orga- nisme	Contenant Type	Contenant N°
PH 281	Photo numérique	Sd3, vue générale en cours de fouille, vue zénithale/vers le nord	Nicolas Bilot	S.D.A.O	CD / DVD	
PH 282	Photo numérique	Sd3, vue générale en cours de fouille, vue zénithale/vers l'ouest	Nicolas Bilot	S.D.A.O	CD / DVD	
PH 283	Photo numérique	Sd3, vue générale, vue vers le nord-ouest	Nicolas Bilot	S.D.A.O	CD / DVD	
PH 284	Photo numérique	Sd3, vue générale, vue zénithale	Nicolas Bilot	S.D.A.O	CD / DVD	
PH 285	Photo numérique	Sd3, vue générale, vue zénithale	Nicolas Bilot	S.D.A.O	CD / DVD	
PH 286	Photo numérique	Sd3, vue générale, vue zénithale	Nicolas Bilot	S.D.A.O	CD / DVD	
PH 287	Photo numérique	Sd3, vue générale, vue zénithale	Nicolas Bilot	S.D.A.O	CD / DVD	
PH 288	Photo numérique	Sd3, vue générale, vue zénithale	Nicolas Bilot	S.D.A.O	CD / DVD	
PH 289	Photo numérique	Sd3, vue générale, vue zénithale	Nicolas Bilot	S.D.A.O	CD / DVD	
PH 290	Photo numérique	Sd3, coupe ouest, vue générale, vue vers l'ouest	Nicolas Bilot	S.D.A.O	CD / DVD	
PH 291	Photo numérique	Sd3, coupe nord, vue générale, vue vers le nord	Nicolas Bilot	S.D.A.O	CD / DVD	
PH 292	Photo numérique	Sd3, coupe nord, vue générale, vue vers le nord	Nicolas Bilot	S.D.A.O	CD / DVD	
PH 293	Photo numérique	Sd3, coupe est, vue générale, vue vers l'est	Nicolas Bilot	S.D.A.O	CD / DVD	
PH 294	Photo numérique	Sd3, détail de F10, vue zénithale/vers l'est	Nicolas Bilot	S.D.A.O	CD / DVD	
PH 295	Photo numérique	Sd1, US 100, vue générale en cours d'opération, vue vers le nord-ouest	Nicolas Bilot	S.D.A.O	CD / DVD	
PH 296	Photo numérique	Sd1, US 100, vue générale en cours d'opération, vue vers l'est	Nicolas Bilot	S.D.A.O	CD / DVD	
PH 297	Photo numérique	Sd1, US 100 et US 200, vue générale en cours d'opération, vue vers l'ouest	Nicolas Bilot	S.D.A.O	CD / DVD	
PH 298	Photo numérique	Sd1, US 100 et US 200, vue générale en cours d'opération, vue vers le nord-ouest	Nicolas Bilot	S.D.A.O	CD / DVD	
PH 299	Photo numérique	Sd1, US 100, détail de la moitié occidentale en cours d'opération, vue vers le nord/nord-ouest	Nicolas Bilot	S.D.A.O	CD / DVD	
PH 300	Photo numérique	Sd1, US 100, détail de la partie occidentale en cours d'opération, vue vers le nord	Nicolas Bilot	S.D.A.O	CD / DVD	
PH 301	Photo numérique	Sd1, US 100, vue générale en cours d'opération, vue vers le nord	Nicolas Bilot	S.D.A.O	CD / DVD	
PH 302	Photo numérique	Sd1, US 100, vue générale en cours d'opération, vue zénithale	Nicolas Bilot	S.D.A.O	CD / DVD	
PH 303	Photo numérique	Sd1, US 100, vue générale en cours d'opération, vue zénithale	Nicolas Bilot	S.D.A.O	CD / DVD	
PH 304	Photo numérique	Sd1, US 100, vue générale en cours d'opération, vue zénithale	Nicolas Bilot	S.D.A.O	CD / DVD	

Localisation : Néry

Responsable d'opération : Nicolas Bilot

Code patrilarche : 12353

Église de Verrines

Organisme de rattachement : S.D.A.O.

N° de prescription : 2018-004

Type d'opération : Sondage

Année : 2018

Inventaire des clichés photographiques et films

14 / 16

N°	Support	Sujet	Auteur	Orga- nisme	Contenant Type	Contenant N°
PH 305	Photo numérique	cliché d'ambiance : un fouilleur à l'arrêt	Nicolas Bilot	S.D.A.O	CD / DVD	
PH 306	Photo numérique	Sd1, US 100 et US 200, détail de la moitié nord de la chapelle en cours d'opération, vue zénithale/vers l'est	Nicolas Bilot	S.D.A.O	CD / DVD	
PH 307	Photo numérique	Sd1, US 100 et US 200, détail de la moitié nord de la chapelle en cours d'opération, vue zénithale/vers l'est	Nicolas Bilot	S.D.A.O	CD / DVD	
PH 308	Photo numérique	Sd1, US 100, vue générale en cours d'opération, vue zénithale	Nicolas Bilot	S.D.A.O	CD / DVD	
PH 309	Photo numérique	Sd1, US 100, détail de la moitié occidentale en cours d'opération, vue zénithale	Nicolas Bilot	S.D.A.O	CD / DVD	
PH 310	Photo numérique	Sd1, US 100, vue générale en cours d'opération, vue zénithale	Nicolas Bilot	S.D.A.O	CD / DVD	
PH 311	Photo numérique	Sd1, détail de l'intérieur de la fondation à l'angle sud-est, vue vers le sud	Nicolas Bilot	S.D.A.O	CD / DVD	
PH 312	Photo numérique	vue générale du sondage négatif demandé par l'architecte dans le secteur des sépultures d'enfants au centre de l'emprise de la chapelle nord, vue vers le nord	Nicolas Bilot	S.D.A.O	CD / DVD	
PH 313	Photo numérique	Sd1, détail du démontage d'un bloc lapidaire (linteau ?) en remploi, vue zénithale	Nicolas Bilot	S.D.A.O	CD / DVD	
PH 314	Photo numérique	Sd4, vue générale, vue zénithale/vers le nord	Nicolas Bilot	S.D.A.O	CD / DVD	
PH 315	Photo numérique	Sd4, vue générale, vue zénithale/vers l'est	Nicolas Bilot	S.D.A.O	CD / DVD	
PH 316	Photo numérique	Sd4, vue générale, vue zénithale/vers l'est	Nicolas Bilot	S.D.A.O	CD / DVD	
PH 317	Photo numérique	Sd4, vue générale de la berme nord du sondage et des, vue vers le nord	Nicolas Bilot	S.D.A.O	CD / DVD	
PH 318	Photo numérique	Sd4, vue générale de la berme est du sondage et de US 32, vue vers l'est	Nicolas Bilot	S.D.A.O	CD / DVD	
PH 319	Photo numérique	Sd4, vue générale de la berme sud du sondage, vue vers le sud	Nicolas Bilot	S.D.A.O	CD / DVD	
PH 320	Photo numérique	Sd4, vue générale de la berme ouest du sondage, vue vers l'ouest	Nicolas Bilot	S.D.A.O	CD / DVD	
PH 321	Photo numérique	Sd4, vue générale de la berme est du sondage et de US 32, vue vers l'est	Nicolas Bilot	S.D.A.O	CD / DVD	
PH 322	Photo numérique	Sd4, détail du sol dallé, vue zénithale	Nicolas Bilot	S.D.A.O	CD / DVD	
PH 323	Photo numérique	Sd4, vue générale, vue zénithale/vers le nord	Nicolas Bilot	S.D.A.O	CD / DVD	
PH 324	Photo numérique	Sd4, vue générale du sondage et de US 207, vue vers le nord	Nicolas Bilot	S.D.A.O	CD / DVD	
PH 325	Photo numérique	vue générale de la porte US 209 à l'angle nord-ouest de la nef pendant la phase de travaux de débouchage, vue vers le nord-ouest	Nicolas Bilot	S.D.A.O	CD / DVD	
PH 326	Photo numérique	cliché d'ambiance : les maçons à l'œuvre	Nicolas Bilot	S.D.A.O	CD / DVD	
PH 327	Photo numérique	cliché d'ambiance : un maçon circonspect	Nicolas Bilot	S.D.A.O	CD / DVD	

Localisation : Néry

Responsable d'opération : Nicolas Bilot

Code patriarche : 12353

Église de Verrines

Organisme de rattachement : S.D.A.O.

N° de prescription : 2018-004

Type d'opération : Sondage

Année : 2018

Inventaire des clichés photographiques et films

15 / 16

N°	Support	Sujet	Auteur	Orga- nisme	Contenant Type	Contenant N°
PH 328	Photo numérique	Sd1, détail du secteur nord-ouest à la fin de l'opération, vue vers le nord-est	Nicolas Bilot	S.D.A.O	CD / DVD	
PH 329	Photo numérique	Sd1, détail du secteur nord-ouest à la fin de l'opération, vue vers le nord-est	Nicolas Bilot	S.D.A.O	CD / DVD	
PH 330	Photo numérique	Sd1, détail du secteur nord-ouest à la fin de l'opération, vue vers le nord-est	Nicolas Bilot	S.D.A.O	CD / DVD	
PH 331	Photo numérique	Sd1, détail du secteur nord-ouest à la fin de l'opération, vue vers le nord-est	Nicolas Bilot	S.D.A.O	CD / DVD	
PH 332	Photo numérique	Sd1, détail du secteur nord-ouest à la fin de l'opération, vue vers le nord	Nicolas Bilot	S.D.A.O	CD / DVD	
PH 333	Photo numérique	Sd1, détail du secteur nord-ouest à la fin de l'opération, vue vers l'est/nord-est	Nicolas Bilot	S.D.A.O	CD / DVD	
PH 334	Photo numérique	Sd1, détail du secteur nord-ouest à la fin de l'opération, vue vers l'est/nord-est	Nicolas Bilot	S.D.A.O	CD / DVD	
PH 335	Photo numérique	Sd1, détail du secteur nord-ouest autour de US 106 et US 206 à la fin de l'opération, vue vers l'est	Nicolas Bilot	S.D.A.O	CD / DVD	
PH 336	Photo numérique	Sd1, détail du secteur nord-ouest autour de US 206 à la fin de l'opération, vue vers l'est/nord-est	Nicolas Bilot	S.D.A.O	CD / DVD	
PH 337	Photo numérique	Sd1, détail du secteur nord-ouest à la fin de l'opération, vue vers le nord	Nicolas Bilot	S.D.A.O	CD / DVD	
PH 338	Photo numérique	Sd1, vue générale de la moitié ouest du sondage à la fin de l'opération, vue vers le nord	Nicolas Bilot	S.D.A.O	CD / DVD	
PH 339	Photo numérique	Sd1, vue générale de la moitié ouest du sondage à la fin de l'opération, vue vers le nord/nord-ouest	Nicolas Bilot	S.D.A.O	CD / DVD	
PH 340	Photo numérique	Sd1, vue générale à la fin de l'opération, vue vers le nord	Nicolas Bilot	S.D.A.O	CD / DVD	
PH 341	Photo numérique	Sd1, vue générale de la berme ouest, vue vers l'ouest/nord-ouest	Nicolas Bilot	S.D.A.O	CD / DVD	
PH 342	Photo numérique	Sd1, détail de la berme nord et des US 104 et 204, vue vers le nord	Nicolas Bilot	S.D.A.O	CD / DVD	
PH 343	Photo numérique	Sd1, détail de la jonction entre US 104 et US 106, vue vers le nord-est	Nicolas Bilot	S.D.A.O	CD / DVD	
PH 344	Photo numérique	Sd1, détail du secteur nord-ouest autour de US 106 à la fin de l'opération, vue vers l'est	Nicolas Bilot	S.D.A.O	CD / DVD	
PH 345	Photo numérique	Sd1, détail de US 106 à la fin de l'opération, vue vers l'est	Nicolas Bilot	S.D.A.O	CD / DVD	
PH 346	Photo numérique	Sd1, détail de l'US 107 à la fin de l'opération, vue vers l'est/nord-est	Nicolas Bilot	S.D.A.O	CD / DVD	
PH 347	Photo numérique	Sd1, détail de l'US 107 à la fin de l'opération, vue vers l'est	Nicolas Bilot	S.D.A.O	CD / DVD	
PH 348	Photo numérique	Sd1, détail de l'US 107 à la fin de l'opération, vue vers le nord/nord-est	Nicolas Bilot	S.D.A.O	CD / DVD	
PH 349	Photo numérique	Sd1, détail de l'extérieur de la fondation US 100 à l'ouest, vue vers le nord/nord-ouest	Nicolas Bilot	S.D.A.O	CD / DVD	
PH 350	Photo numérique	Sd1, détail de la jonction entre US 106 et US 107, vue zénithale	Nicolas Bilot	S.D.A.O	CD / DVD	
PH 351	Photo numérique	Sd1, détail de la moitié occidentale du sondage, vue vers le sud/sud-ouest	Nicolas Bilot	S.D.A.O	CD / DVD	

Localisation : Néry

Église de Verrines

Type d'opération : Sondage

Responsable d'opération : Nicolas Bilot

Organisme de rattachement : S.D.A.O.

Code patriarche : 12353

N° de prescription : 2018-004

Année : 2018

Inventaire des clichés photographiques et films

16 / 16

N°	Support	Sujet	Auteur	Orga- nisme	Contenant Type	N°
PH 352	Photo numérique	sd1, détail du secteur nord-ouest de la chapelle nord autour de US 200 et Us 206, vue vers le nord/nord-ouest	Nicolas Bilot	S.D.A.O	CD / DVD	



NER-VERR-18_PH347



NER-VERR-18_PH348



NER-VERR-18_PH349



NER-VERR-18_PH350



NER-VERR-18_PH351



NER-VERR-18_PH352



NER-VERR-18_PH01



NER-VERR-18_PH02



NER-VERR-18_PH03



NER-VERR-18_PH04



NER-VERR-18_PH05



NER-VERR-18_PH06



NER-VERR-18_PH07



NER-VERR-18_PH08



NER-VERR-18_PH09



NER-VERR-18_PH10



NER-VERR-18_PH11



NER-VERR-18_PH12

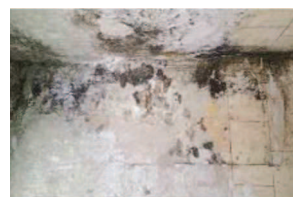

NER-VERR-18_PH13



NER-VERR-18_PH14

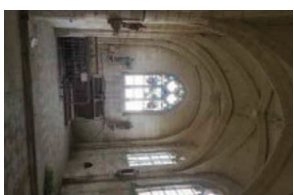

NER-VERR-18_PH15



NER-VERR-18_PH16

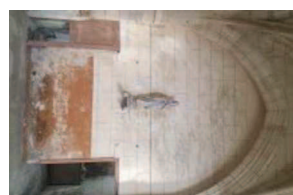

NER-VERR-18_PH17

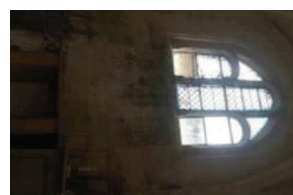

NER-VERR-18_PH18

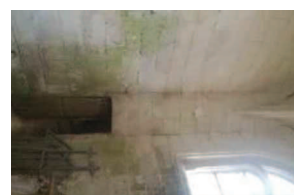

NER-VERR-18_PH19



NER-VERR-18_PH20



NER-VERR-18_PH21

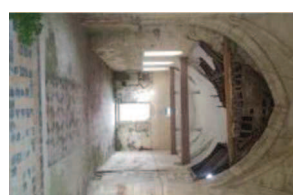

NER-VERR-18_PH22



NER-VERR-18_PH23



NER-VERR-18_PH24



NER-VERR-18_PH25



NER-VERR-18_PH26

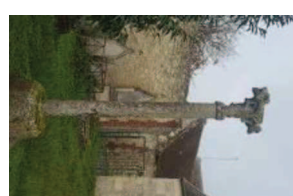

NER-VERR-18_PH27



NER-VERR-18_PH28

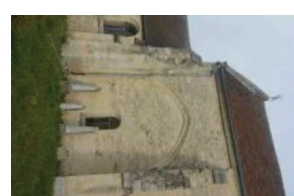

NER-VERR-18_PH29



NER-VERR-18_PH30



NER-VERR-18_PH31

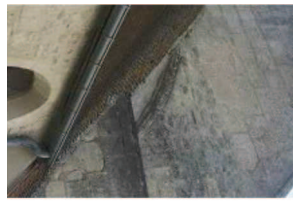

NER-VERR-18_PH32



NER-VERR-18_PH33



NER-VERR-18_PH34



NER-VERR-18_PH35



NER-VERR-18_PH36



NER-VERR-18_PH37



NER-VERR-18_PH38



NER-VERR-18_PH39



NER-VERR-18_PH40



NER-VERR-18_PH41



NER-VERR-18_PH42



NER-VERR-18_PH43



NER-VERR-18_PH44



NER-VERR-18_PH45



NER-VERR-18_PH46



NER-VERR-18_PH47



NER-VERR-18_PH48



NER-VERR-18_PH49

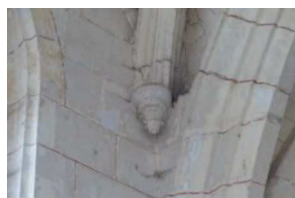

NER-VERR-18_PH50



NER-VERR-18_PH51

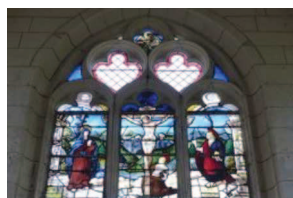

NER-VERR-18_PH52

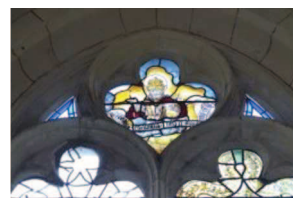

NER-VERR-18_PH53

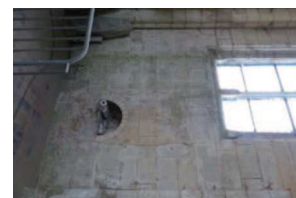

NER-VERR-18_PH54

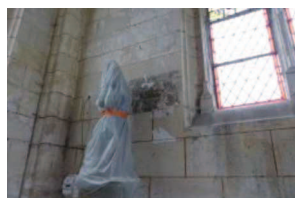

NER-VERR-18_PH55

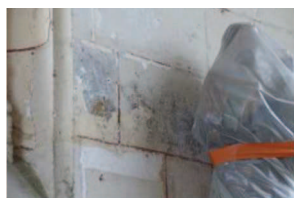

NER-VERR-18_PH56

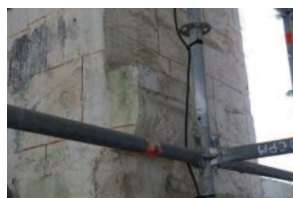

NER-VERR-18_PH57



NER-VERR-18_PH58

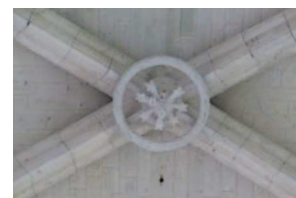

NER-VERR-18_PH59



NER-VERR-18_PH60



NER-VERR-18_PH61

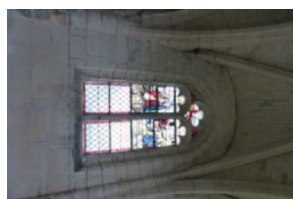

NER-VERR-18_PH62

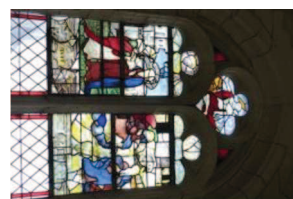

NER-VERR-18_PH63



NER-VERR-18_PH64



NER-VERR-18_PH65



NER-VERR-18_PH66



NER-VERR-18_PH67



NER-VERR-18_PH68



NER-VERR-18_PH69



NER-VERR-18_PH70



NER-VERR-18_PH71



NER-VERR-18_PH72



NER-VERR-18_PH73



NER-VERR-18_PH74



NER-VERR-18_PH75



NER-VERR-18_PH76

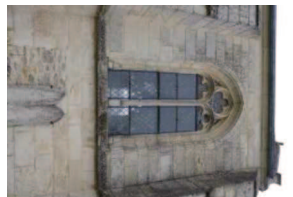

NER-VERR-18_PH77



NER-VERR-18_PH78



NER-VERR-18_PH79

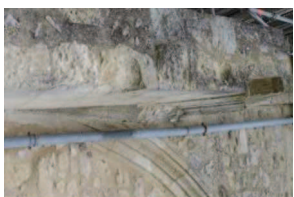

NER-VERR-18_PH80



NER-VERR-18_PH81

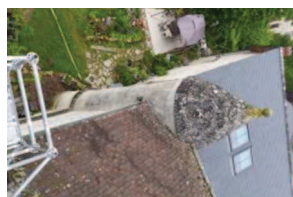

NER-VERR-18_PH82

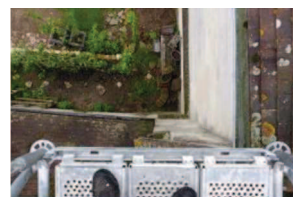

NER-VERR-18_PH83

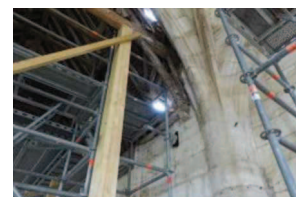

NER-VERR-18_PH84

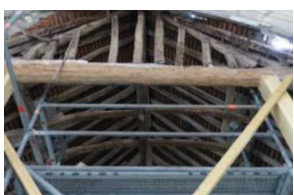

NER-VERR-18_PH85

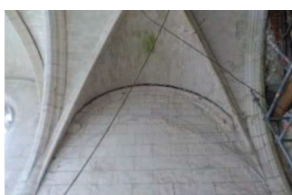

NER-VERR-18_PH86



NER-VERR-18_PH87



NER-VERR-18_PH88



NER-VERR-18_PH89

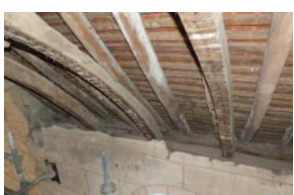

NER-VERR-18_PH90

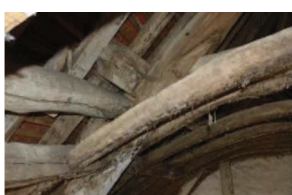

NER-VERR-18_PH91

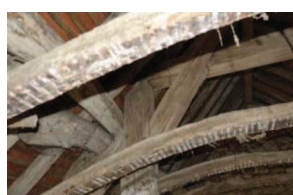

NER-VERR-18_PH92



NER-VERR-18_PH93



NER-VERR-18_PH94



NER-VERR-18_PH95

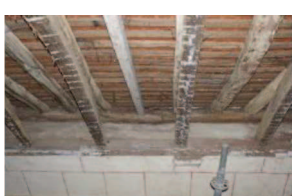

NER-VERR-18_PH96



NER-VERR-18_PH97



NER-VERR-18_PH98

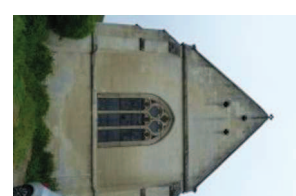

NER-VERR-18_PH99



NER-VERR-18_PH100



NER-VERR-18_PH101



NER-VERR-18_PH102



NER-VERR-18_PH103



NER-VERR-18_PH104



NER-VERR-18_PH105



NER-VERR-18_PH106



NER-VERR-18_PH107



NER-VERR-18_PH108



NER-VERR-18_PH109



NER-VERR-18_PH110



NER-VERR-18_PH111



NER-VERR-18_PH112



NER-VERR-18_PH113



NER-VERR-18_PH114



NER-VERR-18_PH115



NER-VERR-18_PH116



NER-VERR-18_PH117

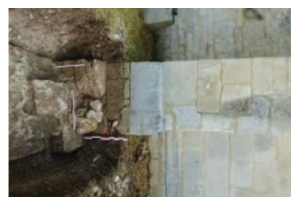

NER-VERR-18_PH118



NER-VERR-18_PH119



NER-VERR-18_PH120



NER-VERR-18_PH121



NER-VERR-18_PH122



NER-VERR-18_PH123



NER-VERR-18_PH124

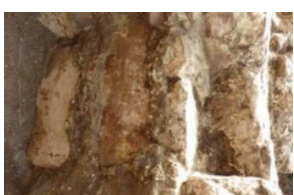

NER-VERR-18_PH125



NER-VERR-18_PH126



NER-VERR-18_PH127



NER-VERR-18_PH128



NER-VERR-18_PH129



NER-VERR-18_PH130



NER-VERR-18_PH131



NER-VERR-18_PH132



NER-VERR-18_PH133



NER-VERR-18_PH134



NER-VERR-18_PH135



NER-VERR-18_PH136



NER-VERR-18_PH137



NER-VERR-18_PH138



NER-VERR-18_PH139



NER-VERR-18_PH140



NER-VERR-18_PH141



NER-VERR-18_PH142



NER-VERR-18_PH143



NER-VERR-18_PH144



NER-VERR-18_PH145



NER-VERR-18_PH146



NER-VERR-18_PH147



NER-VERR-18_PH148



NER-VERR-18_PH149



NER-VERR-18_PH150



NER-VERR-18_PH151



NER-VERR-18_PH152



NER-VERR-18_PH153



NER-VERR-18_PH154



NER-VERR-18_PH155



NER-VERR-18_PH156



NER-VERR-18_PH157



NER-VERR-18_PH158



NER-VERR-18_PH159



NER-VERR-18_PH160



NER-VERR-18_PH161



NER-VERR-18_PH162



NER-VERR-18_PH163



NER-VERR-18_PH164



NER-VERR-18_PH165



NER-VERR-18_PH166



NER-VERR-18_PH167



NER-VERR-18_PH168



NER-VERR-18_PH169



NER-VERR-18_PH170



NER-VERR-18_PH171



NER-VERR-18_PH172



NER-VERR-18_PH173



NER-VERR-18_PH174



NER-VERR-18_PH175



NER-VERR-18_PH176



NER-VERR-18_PH177



NER-VERR-18_PH178



NER-VERR-18_PH179



NER-VERR-18_PH180



NER-VERR-18_PH181



NER-VERR-18_PH182



NER-VERR-18_PH183

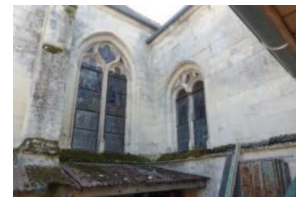

NER-VERR-18_PH184



NER-VERR-18_PH185

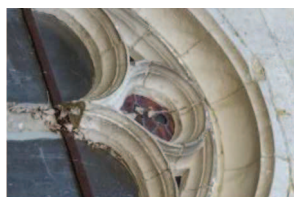

NER-VERR-18_PH186



NER-VERR-18_PH187

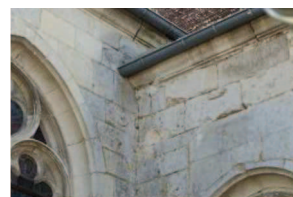

NER-VERR-18_PH188



NER-VERR-18_PH189



NER-VERR-18_PH190



NER-VERR-18_PH191



NER-VERR-18_PH192



NER-VERR-18_PH193

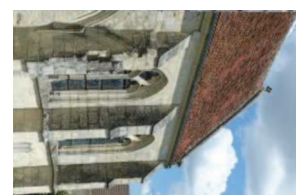

NER-VERR-18_PH194



NER-VERR-18_PH195



NER-VERR-18_PH196



NER-VERR-18_PH197



NER-VERR-18_PH198



NER-VERR-18_PH199



NER-VERR-18_PH200



NER-VERR-18_PH201



NER-VERR-18_PH202



NER-VERR-18_PH203

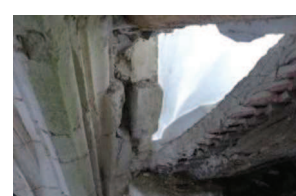

NER-VERR-18_PH204



NER-VERR-18_PH205



NER-VERR-18_PH206



NER-VERR-18_PH207



NER-VERR-18_PH208



NER-VERR-18_PH209



NER-VERR-18_PH210



NER-VERR-18_PH211



NER-VERR-18_PH212



NER-VERR-18_PH213



NER-VERR-18_PH214



NER-VERR-18_PH215



NER-VERR-18_PH216



NER-VERR-18_PH217



NER-VERR-18_PH218



NER-VERR-18_PH219



NER-VERR-18_PH220



NER-VERR-18_PH221



NER-VERR-18_PH222



NER-VERR-18_PH223



NER-VERR-18_PH224



NER-VERR-18_PH225



NER-VERR-18_PH226

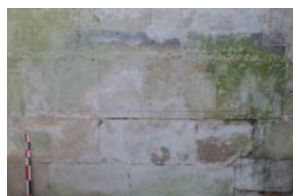

NER-VERR-18_PH227

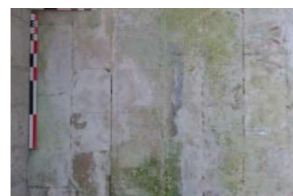

NER-VERR-18_PH228



NER-VERR-18_PH229



NER-VERR-18_PH230

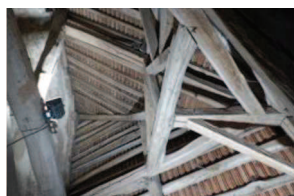

NER-VERR-18_PH231



NER-VERR-18_PH232



NER-VERR-18_PH233



NER-VERR-18_PH234



NER-VERR-18_PH235



NER-VERR-18_PH236



NER-VERR-18_PH237



NER-VERR-18_PH238



NER-VERR-18_PH239



NER-VERR-18_PH240



NER-VERR-18_PH241



NER-VERR-18_PH242



NER-VERR-18_PH243



NER-VERR-18_PH244



NER-VERR-18_PH245



NER-VERR-18_PH246



NER-VERR-18_PH247



NER-VERR-18_PH248



NER-VERR-18_PH249



NER-VERR-18_PH250



NER-VERR-18_PH251



NER-VERR-18_PH252



NER-VERR-18_PH253

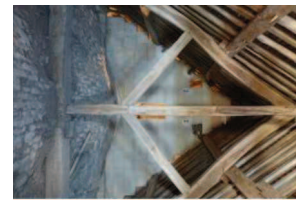

NER-VERR-18_PH254



NER-VERR-18_PH255



NER-VERR-18_PH256



NER-VERR-18_PH257



NER-VERR-18_PH258



NER-VERR-18_PH259



NER-VERR-18_PH260



NER-VERR-18_PH261

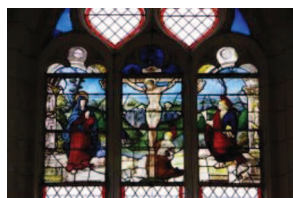

NER-VERR-18_PH262

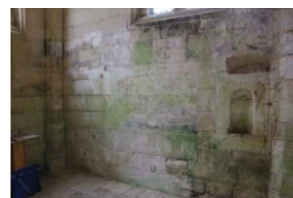

NER-VERR-18_PH263

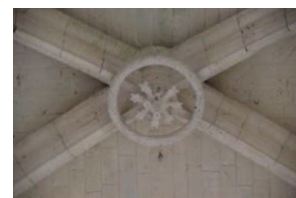

NER-VERR-18_PH264

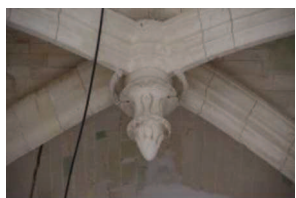

NER-VERR-18_PH265



NER-VERR-18_PH266



NER-VERR-18_PH267

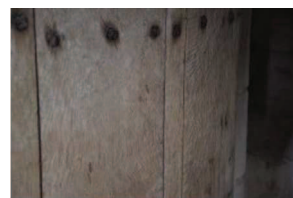

NER-VERR-18_PH268



NER-VERR-18_PH269



NER-VERR-18_PH270



NER-VERR-18_PH271



NER-VERR-18_PH272



NER-VERR-18_PH273



NER-VERR-18_PH274

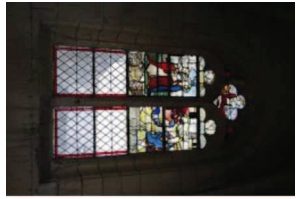

NER-VERR-18_PH275



NER-VERR-18_PH276



NER-VERR-18_PH277



NER-VERR-18_PH278



NER-VERR-18_PH279



NER-VERR-18_PH280



NER-VERR-18_PH281



NER-VERR-18_PH282



NER-VERR-18_PH283



NER-VERR-18_PH284



NER-VERR-18_PH285

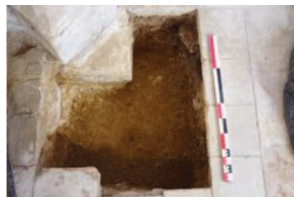

NER-VERR-18_PH286



NER-VERR-18_PH287



NER-VERR-18_PH288



NER-VERR-18_PH289

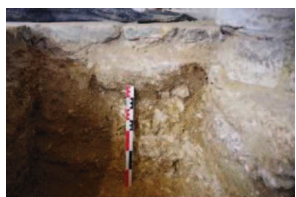

NER-VERR-18_PH290



NER-VERR-18_PH291



NER-VERR-18_PH292



NER-VERR-18_PH293



NER-VERR-18_PH294



NER-VERR-18_PH295



NER-VERR-18_PH296



NER-VERR-18_PH297



NER-VERR-18_PH298



NER-VERR-18_PH299



NER-VERR-18_PH300



NER-VERR-18_PH301



NER-VERR-18_PH302



NER-VERR-18_PH303



NER-VERR-18_PH304

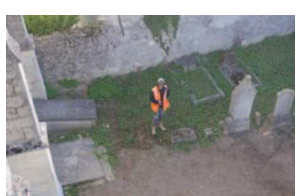

NER-VERR-18_PH305

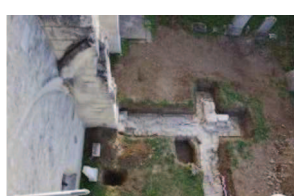

NER-VERR-18_PH306

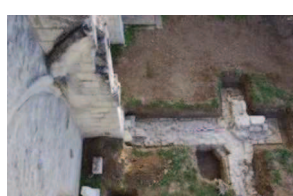

NER-VERR-18_PH307



NER-VERR-18_PH308

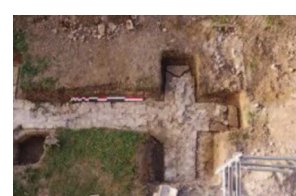

NER-VERR-18_PH309



NER-VERR-18_PH310



NER-VERR-18_PH311



NER-VERR-18_PH312



NER-VERR-18_PH313



NER-VERR-18_PH314



NER-VERR-18_PH315



NER-VERR-18_PH316



NER-VERR-18_PH317



NER-VERR-18_PH318



NER-VERR-18_PH319



NER-VERR-18_PH320



NER-VERR-18_PH321



NER-VERR-18_PH322



NER-VERR-18_PH323



NER-VERR-18_PH324

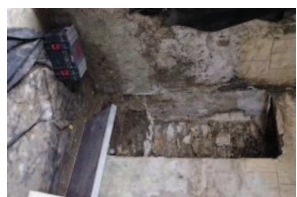

NER-VERR-18_PH325



NER-VERR-18_PH326

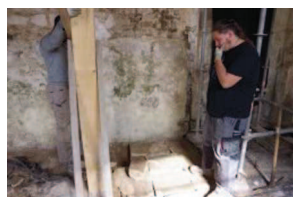

NER-VERR-18_PH327



NER-VERR-18_PH328



NER-VERR-18_PH329



NER-VERR-18_PH330



NER-VERR-18_PH331



NER-VERR-18_PH332



NER-VERR-18_PH333



NER-VERR-18_PH334



NER-VERR-18_PH335



NER-VERR-18_PH336



NER-VERR-18_PH337



NER-VERR-18_PH338



NER-VERR-18_PH339



NER-VERR-18_PH340



NER-VERR-18_PH341



NER-VERR-18_PH342



NER-VERR-18_PH343



NER-VERR-18_PH344



NER-VERR-18_PH345



NER-VERR-18_PH346